



CADERNO DE PROVAS

EPCAR

2014 - 2023

,

Recomendações

- Simulem, de fato, o dia da prova, separem um tempo para fazê-la e que, de preferência, seja inferior ao da prova mesmo (para treinar velocidade e tempo que se perde com nervosismo).
- Não olhem o gabarito a cada questão, apenas quando tiver terminado a prova.
- Treinem a estratégia de provas de vocês (testem o que deixa vocês mais confortável, tipo: começar por redação, ou começar pelas que tenho mais facilidade ou pelas mais rápidas, etc.). É importante isso, pois lhes dará mais confiança no dia de prova, ter uma estratégia bem definida amenizará o nervosismo e a indecisão no dia da prova.
- Não desanimem ao irem mal em alguma prova, mas aproveitem para perceber deficiências e buscar melhorar.
- Preencham a tabela abaixo com os números das questões que tiverem dúvidas para saná-las depois. **NÃO PERSISTAM COM DÚVIDAS!** Peçam para professores, membros e outros alunos, levem dúvidas para o plantão.

Tabela de dúvidas

Prova de 2014	
Prova de 2015	
Prova de 2016	
Prova de 2017	
Prova de 2018	
Prova de 2019	
Prova de 2020	
Prova de 2021	
Prova de 2022	
Prova de 2023	



COMANDO DA AERONÁUTICA
DEPARTAMENTO DE ENSINO DA AERONÁUTICA
ESCOLA PREPARATÓRIA DE CADETES DO AR

EXAME DE ADMISSÃO AO 1º ANO DO CPCAR 2014

PROVAS DE LÍNGUA PORTUGUESA, MATEMÁTICA,
LÍNGUA INGLESA E REDAÇÃO

04 de agosto de 2013

Número de inscrição

Nome completo do candidato

--	--

Transcreva o dado abaixo para o seu cartão de respostas.

VERSÃO DA PROVA: A

ATENÇÃO!

ABRA ESTA PROVA SOMENTE APÓS RECEBER AUTORIZAÇÃO.

SR. CANDIDATO,

LEIA COM ATENÇÃO.

- 1) Este caderno contém 48 (quarenta e oito) questões objetivas, sendo que de **1 a 16** são questões de **LÍNGUA PORTUGUESA**, de **17 a 32** são questões de **MATEMÁTICA** e de **33 a 48** são questões de **LÍNGUA INGLESA**, além de um formulário rascunho para redação. Confira se todas as questões estão impressas nessa sequência e se estão perfeitamente legíveis.
- 2) Confira, também, se, além desse caderno, você recebeu o seguinte material:
 - a) **CARTÃO DE RESPOSTAS** destinado à marcação das respostas das Provas Objetivas; e
 - b) **FOLHA DE REDAÇÃO** destinada à elaboração da redação proposta.
- 3) Verifique se o seu número de inscrição confere com o que aparece no cartão de respostas e na folha de redação.
- 4) **CABE AO CANDIDATO DESTINAR O TEMPO PARA RESOLUÇÃO DAS QUESTÕES, DE MANEIRA A OBTER OS 50% DE ACERTOS MÍNIMOS EXIGIDOS, EM CADA DISCIPLINA, PARA APROVAÇÃO NO EXAME DE ESCOLARIDADE.**
- 5) Confira a versão da prova deste caderno de questões e, a comando do Chefe de Setor, preencha o campo "**VERSÃO DA PROVA**" no cartão de respostas. A nota atribuída ao candidato será a correspondente à versão assinalada.
- 6) **NÃO DOBRE, AMASSE OU MANCHE O CARTÃO DE RESPOSTAS OU A FOLHA DE REDAÇÃO.** Eles somente serão substituídos em caso de danificação causada em caso fortuito ou por culpa da Administração.
- 7) A comando do Chefe de Setor, assine o campo previsto no **CARTÃO DE RESPOSTAS**.
- 8) Assinale os campos do **CARTÃO DE RESPOSTAS** relativos a cada questão de prova correta e completamente com caneta esferográfica azul ou preta. Faça marcações fortes e assim 
- 9) **A PROVA TERÁ DURAÇÃO DE 5 H E 20 MIN (CINCO HORAS E VINTE MINUTOS), INCLUINDO O TEMPO PARA A ELABORAÇÃO DA REDAÇÃO E PARA PREENCHIMENTO DO CARTÃO DE RESPOSTAS.**
- 10) O candidato deverá permanecer obrigatoriamente no local de realização da prova por, no mínimo, 2 h (duas horas), contadas do horário de início da mesma.
- 11) O candidato que sair do local de prova antes de 5h (cinco horas) **NÃO** poderá levar consigo o **CADERNO DE QUESTÕES** nem fazer qualquer tipo de anotação sobre questões de prova ou transcrever o seu gabarito.

TEXTO I
DO FUNDO DO BAÚ

Eu tenho uma amiga que, todos os anos, me enviava um belo cartão de Natal, às vezes desenhado por ela. Este ano, em vez de cartão, chegou uma gentil mensagem eletrônica. Eu entendo, ficou mais fácil. E dessa maneira, você manda para quantas pessoas quiser. Mas não há comparação entre um cartão (que você custa a jogar fora) e uma mensagem eletrônica.

Isso ainda é mais verdade para essa maravilhosa forma de comunicação que é a carta. É difícil imaginar o que a carta representa na história da humanidade. Primeiro, como laço afetivo. Certo, pode-se pôr sentimento numa mensagem eletrônica. Mas ela tem um caráter menos pessoal que uma carta. Recebendo a carta, você sabia que era só para você. Que uma determinada pessoa, num cantinho do universo, sentou-se numa mesa, escolheu o papel, uma caneta, e começou a escrever para você. A emoção podia começar na caixa do correio – pelo formato do envelope, pela letra que você conhecia.

Isso pelo lado afetivo. Havia outro, enorme: a carta como documento histórico, ou literário, ou sociológico. Aqui no Brasil, começou com a carta de Pero Vaz, o primeiro documento da nacionalidade. Pouquíssimo tempo depois, as cartas do padre Manoel da Nóbrega prestam informações preciosas sobre um país recém-nascido.

Não há nenhuma certeza de que as pessoas vão guardar e-mails. É uma coisa mais precária e a própria pressa da vida moderna conspira contra isso. Assim, talvez deixem de se repetir coisas como:

1. As cartas de São Paulo, básicas para a história do cristianismo.

2. Dois conjuntos de cartas romanas: as de Cícero e as de Sêneca, que, sozinhas, garantiam um conhecimento quase íntimo de uma época grandiosa. As de Cícero, mais pictóricas, tecidas com as histórias do dia a dia. As de Sêneca, o retrato de um filósofo que foi o Montaigne dos romanos.

3. As cartas de Fénelon. Esse grande bispo francês foi um incomparável diretor de consciências na França de Luís XIV. Sua correspondência é uma combinação única de beleza literária e finura espiritual.

4. As cartas de Flaubert, talvez sua obra-prima (tenho uma preciosa edição francesa em sete volumes). O caso de Flaubert é um bom exemplo. Como ele vivia isolado, totalmente dedicado aos seus (poucos) romances, a carta era o seu meio de comunicação com o mundo. Sendo ele o escritor que era, surgiram maravilhas literárias. Mas o tom é absolutamente íntimo. Não vai muito bem com a eletrônica.

5. A correspondência entre Machado de Assis e Joaquim Nabuco. Este é um tesouro bem nosso. Nabuco era dez anos mais moço que Machado, e foi seu parceiro na formação e consolidação da Academia Brasileira de Letras. Para além do puramente literário, o que essas cartas revelam é o encontro, o diálogo, entre dois espíritos superiores. Tem o sabor de um velho vinho do Porto.

A lista poderia ir longe. Na literatura romântica, por exemplo, as cartas de amor entre Elizabeth Barrett Browning e seu futuro marido Robert Browning, todos dois grandes poetas. No século XX, as cartas que tanto enriquecem a estante kafkiana. Sem serem famosas, as cartas de Thomas Mann são um dos melhores meios de aprofundar o conhecimento desse grande romancista alemão.

Isto não é para ser um exercício de saudosismo. Cada época tem suas coisas boas – ou más. Normalmente, nesses casos, ganha-se por um lado e perde-se pelo outro. O ideal é quando se pode conservar tudo – ou quase tudo. (...)

(HORTA, Luiz Paulo. *O Globo*. 28 de dezembro de 2012.)

- 70
- 01 - A respeito do texto I, pode-se afirmar que
- há uma valorização da comunicação de massa.
 - as citações de autores renomados conferem autoridade às argumentações do texto.
 - são retratados variados avanços tecnológicos.
 - as cartas são mais verdadeiras do que os e-mails.
- 02 - Da fala do enunciador do texto I, pode-se depreender que, para ele,
- a convivência entre cartas e e-mails, numa mesma época, seria o ideal.
 - os e-mails, embora sejam um meio de comunicação sofisticado, não apresentam importância histórica, literária ou social.
 - receber um e-mail é tão significativo quanto receber um cartão de Natal, embora este seja mais fácil de ser enviado.
 - assim como as cartas, os e-mails trazem sentimentos pessoais dirigidos a um destinatário específico.
- 03 - Sobre o texto, foram feitas as seguintes inferências:
- Mesmo que o cartão seja descartado, tal qual normalmente acontece com a mensagem eletrônica, seu valor é ainda maior que o desta.
 - Os recursos eletrônicos, de certa forma, cerceiam o tom íntimo que caracteriza as cartas.
 - Montaigne foi um grande filósofo, um exemplo de excelência nessa área do saber, para os romanos.
- Está (estão) correta(s)
- I apenas.
 - II e III apenas.
 - I, II e III.
 - III apenas.
- 04 - Assinale a alternativa em que se pode depreender uma relação de causa-consequência.
- “Sendo ele o escritor que era, surgiram maravilhas literárias.” (ℓ. 48 e 49)
 - “Recebendo a carta, você sabia que era só para você.” (ℓ. 13 e 14)
 - “Para além do puramente literário, o que essas cartas revelam é o encontro, o diálogo...” (ℓ. 55 e 56)
 - “Sem serem famosas, as cartas de Thomas Mann são um dos melhores meios de aprofundar o conhecimento desse grande romancista alemão.” (ℓ. 63 a 66)
- 05 - Os verbos abaixo destacados são, muitas vezes, utilizados de forma coloquial, infringindo assim a norma culta da língua portuguesa. Pode-se afirmar que, levando em conta o contexto, esse fato ocorreu em
- Uma pessoa, num cantinho do universo, sentou-se numa mesa, escolheu o papel, uma caneta, e começou a escrever para você.
 - Não há comparação entre um cartão que você custa a jogar fora e uma mensagem eletrônica.
 - Na literatura romântica, por exemplo, tem as cartas de amor entre Elizabeth Barrett Browning e seu futuro marido Robert Browning.
- I apenas.
 - I e III apenas.
 - III apenas.
 - I, II e III.

- 19 - Dois botes estão no mar a uma distância d um do outro. Um observador, situado na praia, observava-os, calculando distâncias e ângulos em dois pontos de observação, como no esboço abaixo.

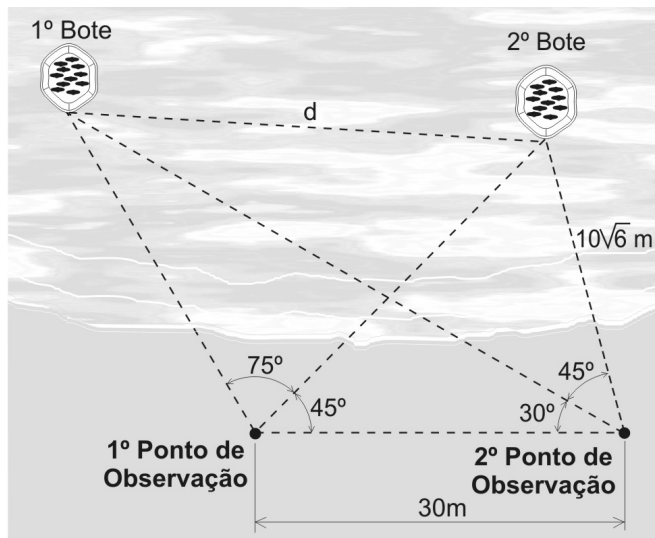

A distância d entre os botes, em metros, é igual a

Dado: $\sin 120^\circ = \cos 30^\circ$

- a) $10\sqrt{15}$ c) $10(\sqrt{3} + \sqrt{2})$
 b) $15(\sqrt{6} + \sqrt{2})$ d) $15(\sqrt{6} - \sqrt{2})$
- 20 - Leila foi avisada em dezembro de 2012, que a mensalidade escolar de seus filhos para o ano de 2013 teria um aumento de 80%. Ela não concordou com o aumento e procurou o PROCON que, após analisar o caso, determinou que a escola reduzisse este último valor em 30%. A escola acatou a decisão do PROCON. Além disso, como Leila tem 3 filhos matriculados, a escola decidiu lhe dar 10% de desconto nas mensalidades de cada um de seus filhos. Dessa forma, o aumento da mensalidade escolar dos filhos da Leila do ano de 2012 para o ano de 2013 passou a ser, em percentual, um número compreendido entre

- a) 10 e 13 c) 16 e 19
 b) 13 e 16 d) 19 e 22

- 21 - Uma confecção de roupas foi contratada para confeccionar os agasalhos de todos os alunos do 1º ano CPCAR para o ano de 2014. O prazo que a confecção teve para a execução do trabalho foi de 4 dias. Para isso, o gerente da confecção utilizou 6 máquinas tipo α , cada uma trabalhando 6 horas por dia e todas com a mesma produtividade. Ao final do terceiro dia, o gerente da fábrica verificou que somente $0,3$ de $\frac{9}{4}$ dos agasalhos estavam prontos. Sendo assim, substituiu, no início do quarto dia, as máquinas do tipo α por 3 outras do tipo β , cada uma trabalhando 8 horas por dia, e cada uma delas com o triplo da produtividade de uma máquina tipo α . Se as 3 máquinas tipo β tivessem sido utilizadas desde o início, o serviço teria sido realizado em

- a) 20 horas. c) 12 horas.
 b) 16 horas. d) 10 horas.

RASCUNHO

RASCUNHO

- 26 - Um ônibus percorre, na estrada, 9 km com 1 litro de combustível.
O motorista desse ônibus realizou uma viagem de 551 km.
Ao sair do local de origem da viagem, o ponteiro marcador de combustível do ônibus indicava $\frac{6}{8}$ do tanque.
Após o motorista percorrer 225 km, o ponteiro marcador de combustível do ônibus indicou $\frac{1}{2}$ tanque.
Com base nessa situação, é correto afirmar que, ao chegar no destino proposto, a quantidade de combustível restante no tanque do ônibus estava entre
- a) 11 e 12 litros. c) 13 e 14 litros.
b) 12 e 13 litros. d) 14 e 15 litros.
- 27 - Uma escola tem 10 salas de aula. Em todas elas cada uma das quatro paredes mede 500 cm de comprimento e 0,3 dam de altura.
Deseja-se pintar as paredes dessas salas com tinta branca e para isso foram comprados galões de 36 dℓ por R\$ 54,00 cada um.
O pintor calculou que, para pintar cada 12 m² de parede, gastará 3 ℓ dessa tinta e um tempo de 24 minutos.
Sabe-se que ele cobra R\$ 20,00 por hora trabalhada.
Com base nessas informações, é correto afirmar que
- a) serão necessários mais de 41 galões de 3,6 ℓ para essa pintura.
b) para pintar todas as paredes serão gastos menos de R\$ 2 000,00 com tinta.
c) serão necessárias apenas 18 horas de trabalho para pintar as 10 salas de aula.
d) o pintor receberá, em reais, ao final da pintura, o valor equivalente ao de 8 galões de tinta.
- 28 - Fernando, um aluno aplicado em matemática, propôs a seus colegas o desafio de descobrirem os coeficientes e as raízes de três equações do 2º grau, todas na forma $ax^2 + bx + c = 0$.
- Ele afirmou que:
- Os coeficientes dos termos de maiores graus da 2ª e da 3ª equações são iguais ao menor número inteiro positivo.
 - O conjunto solução da 1ª equação é $\{-1, -2\}$ e a 2ª equação possui duas raízes reais e iguais a 3;
 - O coeficiente do termo de maior grau da 1ª equação é igual ao oposto do coeficiente de maior grau da 3ª equação;
 - O coeficiente de x da 3ª equação é a metade do coeficiente de x da 2ª equação.
 - O produto das raízes da 3ª equação é igual a unidade.
- Com base nesses dados, marque a alternativa **FALSA**.
- a) A soma dos coeficientes da 1ª equação é um número que pode ser escrito como $2k$, tal que $k \in \mathbb{Z}$
b) A soma das raízes das três equações é igual ao oposto do coeficiente de x da 2ª equação.
c) A razão entre o termo independente de x da 3ª equação e o termo independente de x da 1ª equação é um número do conjunto \mathbb{Q} .
d) A diferença entre as raízes da 3ª equação é um número racional.

- 29 - Considere um quadrado ABCD de lado m . Seja P o ponto do lado AB tal que $\overline{DP} = \overline{CB} + \overline{BP}$.
A área do trapézio DCBP é $x\%$ da área do quadrado ABCD.
O número x está compreendido entre

- a) 60 e 62 c) 64 e 66
b) 62 e 64 d) 66 e 68

- 30 - Um parque está sendo construído na cidade de Barbacena. Através das alamedas 1 e 2 do parque, que são paralelas, serão construídos dois muros retilíneos, a partir dos pontos E e R, passando pelos pontos P e A, e esses muros se encontrarão no ponto C, conforme figura.

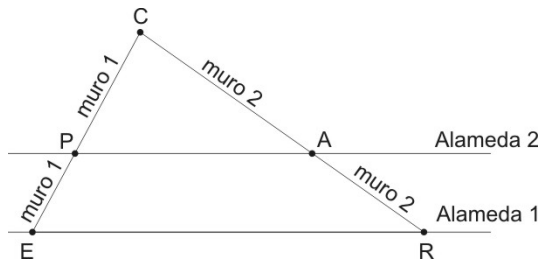

Sabe-se que

- $\overline{EP} = 1\text{ km}$
- $\overline{RA} = 1,5\text{ km}$
- São construídos 12 m de cada muro, por dia.
- O muro 1 será totalmente construído em 250 dias.
- As obras das construções dos muros 1 e 2 terminarão no mesmo dia.

Se a obra do muro 1 iniciou dia 1º de agosto de 2013, e sabendo ainda que as obras dos dois muros foram realizadas em dias consecutivos (ou seja, não houve dia de folga em nenhuma das obras), então a obra do muro 2 teve início dia

- a) 31 de março de 2013. c) 29 de março de 2013.
b) 30 de março de 2013. d) 28 de março de 2013.

RASCUNHO

31 - A tabela e os gráficos abaixo são referentes aos candidatos do Concurso CPCAR 2012.

Distribuição por região do Brasil

	Realizaram concurso		Aprovados no concurso	
	Nº de candidatos	%	Nº de candidatos	%
Norte	477	5,4	33	4,2
Nordeste	710	8,0	59	7,2
Centro-oeste	554	6,3	39	4,8
Sudeste	6605	74,8	659	80
Sul	482	5,5	31	3,8
Total	8828	100	821	100

Procedência escolar dos aprovados

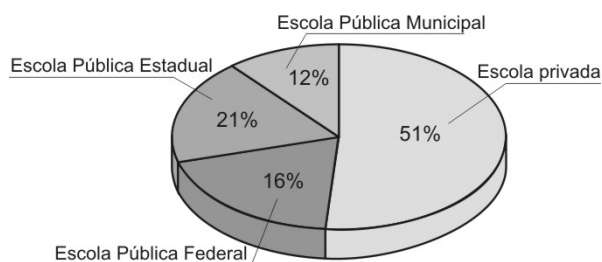

Motivação dos aprovados pela carreira

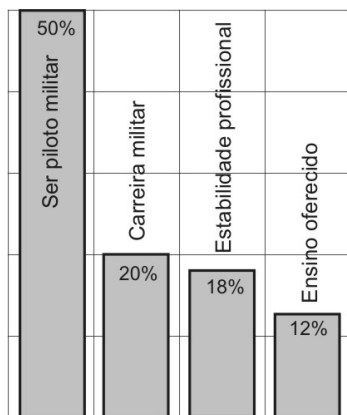

Analisando as informações acima, afirma-se sobre o Concurso CPCAR 2012:

- I. Os candidatos da região Sudeste, além do maior número na realização do concurso, também tiveram maior percentual entre os aprovados.
- II. Dentre os aprovados que vieram de Escola Pública Estadual, é possível não haver nenhum da Região Sudeste.
- III. Dentre os aprovados que não foram motivados pelo ensino oferecido, é possível que só haja candidatos vindos da Região Sudeste.

Julgue cada afirmativa em **(V)** verdadeira ou **(F)** falsa e marque a alternativa que contém a sequência correta.

- a) V-V-V c) F-F-V
b) V-F-F d) V-F-V

RASCUNHO

32 - Gustavo está brincando com seu skate de dedo numa pista que foi projetada segundo uma modelagem matemática, descrita a seguir.

RASCUNHO

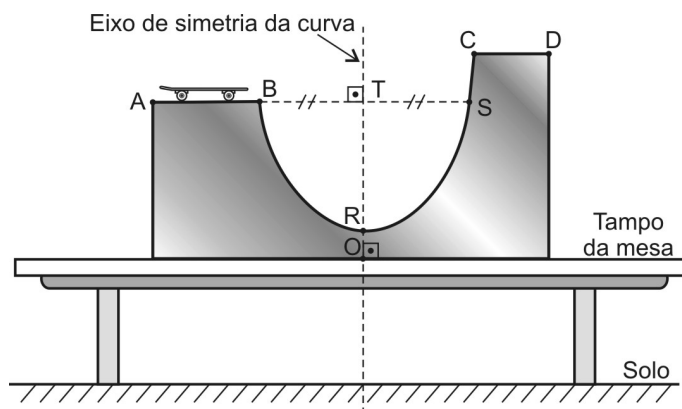

- A pista está sobre o tampo de uma mesa apoiada no solo.
- O tampo da mesa e o eixo de simetria da curva, indicados no desenho, coincidem com os eixos \overleftrightarrow{Ox} e \overleftrightarrow{Oy} , respectivamente, do sistema cartesiano ortogonal.
- O ponto O é a origem do sistema cartesiano ortogonal.
- A e B são pontos que pertencem a uma reta paralela ao eixo \overleftrightarrow{Ox}
- C e D são pontos que pertencem a uma reta paralela à reta AB e distante desta 288 mm.
- A curva da pista de B até C coincide com um arco de parábola.
- A distância de C ao eixo de simetria da parábola é 40 mm.
- O ponto R, que é o mais baixo do arco de parábola, está a 150 mm do ponto O.
- $\overline{AB} = 400$ mm

Durante a execução de uma manobra, o skate passa por um ponto P, da parábola, que possui ordenada a 450 mm do ponto R e que está a 30 mm do eixo de simetria.

Assim, pode-se afirmar que a distância do ponto A ao eixo de simetria é, em milímetros, um número compreendido entre

- a) 400 e 430 c) 460 e 490
b) 430 e 460 d) 490 e 520

Directions: Answer questions 01 to 08 according to TEXT I.

TEXT I

WHAT IS OFFSHORE ENGLISH?

Offshore English is a term used by many people for international English (I). It is the English spoken and written by non-native speakers in international communication (II). Many in business are starting to worry that native speakers are actually at a disadvantage in international communication. A good example of this situation was when a company tried to sell flight simulators to South Korea, where a French company won the contract because the buyers found it easier to understand the English that the French people spoke than the English spoken by the British company.

Many native English speakers feel little necessity to learn foreign languages, so they often don't understand the difficulties and problems learners have. They also don't see (1) the need to modify their language for a foreign audience, so they use (2) idioms, synonyms, colloquialisms, phrasal verbs, etc, and don't think (3) of the impact this has (4) on a foreign businessperson.

The English studied by non-native speakers tends to use a more simple vocabulary, and considering the similarities in courses in many parts of the world, emphasized by a small number of course books (Headway Series) and the domination of a few examinations, for example TOEFL, etc. This means that non-native speakers from different countries and cultures sometimes understand each other more easily than the native speaker. Few native speakers outside the world of ESL (English as a Second language) teaching have much idea of what non-native learners assimilate, and think that as their English is native speaker level, they speak it better than their non-native counterparts. Because of this, companies are offering courses in Offshore English to native speakers to train them to speak the type of English that will make it easier for non-native speakers to understand. So they will gain more contracts.

Adapted from <http://www.usingenglish.com/articles/what-offshore-english.html>
Acessado em 14/03/2013

Glossary:

Foreign: estrangeiro
Businessperson: homem/ mulher de negócios
Counterpart: seu semelhante
To win: ganhar, vencer
Disadvantage: desvantagem
Outside: do lado de fora
Level: nível

33 - According to the text,

- French people don't know English language very well.
- South Koreans understood perfectly the company's language.
- the British company did not speak an easy understanding English.
- flight simulators are designed in many different languages.

34 - We can say that Headway (line 22) is a

- course book.
- successful course.
- dominant examination.
- program.

35 - After reading the text, we conclude that

- learners think that it is more difficult to learn English than French.
- non-native speakers use less idioms, synonyms, etc to talk to native ones.
- English companies are not so famous as British ones.
- it's easier to understand the type of English the non-native speakers communicate.

36 - The pronoun that best substitutes the underlined words in the sentence ... "the buyers found it easier..." (line 9) is

- you
- he
- they
- we

37 - The underlined word in the sentence "... native speakers to train them to speak ..." refers to

- native speakers.
- courses in Offshore English.
- the kind of English.
- Offshore English.

38 - "Native speakers are at a disadvantage in international communication". The negative form of this sentence is "Native speakers at a disadvantage in international communication".

- not are
- isn't
- do not are
- aren't

39 - Consider the underlined verbs (1 to 4) in the text. Mark the alternative in which they are changed into the Simple Past Tense. They are, respectively,

- did not see / use / did not thought / had.
- not saw / did use / not thought / did had.
- did not saw / used / did think / have.
- didn't see / used / didn't think / had.

40 - Select the question(s) below that have (has) answer(s) in the sentences I and II (lines 1 - 4).

- How does the speaker use Offshore English?
- Who speaks Offshore English?
- What is the term Offshore English?
- Why is Offshore English spoken and written?

Mark the right option.

- Only II and III.
- Only I.
- Only IV.
- Only I, II and IV.



COMANDO DA AERONÁUTICA
DEPARTAMENTO DE ENSINO DA AERONÁUTICA
ESCOLA PREPARATÓRIA DE CADETES DO AR
EXAME DE ADMISSÃO AO 1º ANO DO CPCAR 2014
PROVA DE REDAÇÃO

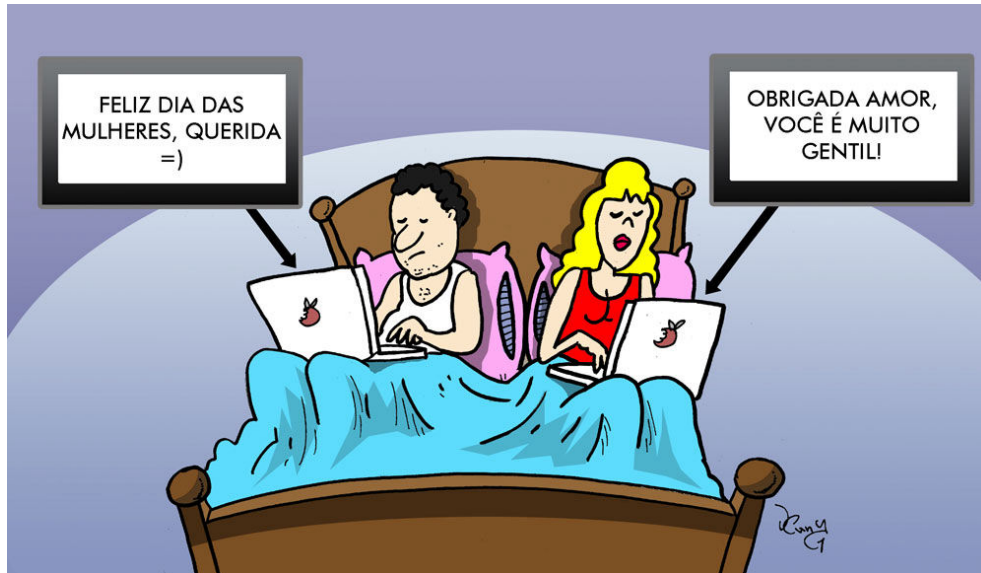

Após a leitura dos textos desta prova e da charge acima, redija um texto dissertativo, em norma padrão escrita da língua portuguesa, sobre o seguinte tema:

A influência das novas formas de comunicação no relacionamento humano do século XXI.

Dê um título a sua Redação.

REDAÇÃO

Folha de Rascunho

Título: _____

1

2

3

4

5

6

7

8

9

10

11

12

13

14

15

16

17

18

19

20

21

22

23

24

25

26

27

28

29

30



COMANDO DA AERONÁUTICA
DEPARTAMENTO DE ENSINO DA AERONÁUTICA
ESCOLA PREPARATÓRIA DE CADETES DO AR

EXAME DE ADMISSÃO AO 1º ANO DO CPCAR 2015

PROVAS DE LÍNGUA PORTUGUESA, MATEMÁTICA,
LÍNGUA INGLESA E REDAÇÃO

Número de inscrição

Nome completo do candidato

--	--

Transcreva o dado abaixo para o seu cartão de respostas.

VERSÃO DA PROVA: A

ATENÇÃO!

ABRA ESTA PROVA SOMENTE APÓS RECEBER AUTORIZAÇÃO.

SR. CANDIDATO,

LEIA COM ATENÇÃO.

- 1) Este caderno contém 48 (quarenta e oito) questões objetivas, sendo que de 1 a 16 são questões de LÍNGUA PORTUGUESA, de 17 a 32 são questões de MATEMÁTICA e de 33 a 48 são questões de LÍNGUA INGLESA, além de um formulário rascunho para redação. Confira se todas as questões estão impressas nessa sequência e se estão perfeitamente legíveis.
- 2) Confira, também, se, além desse caderno, você recebeu o seguinte material:
 - a) CARTÃO DE RESPOSTAS destinado à marcação das respostas das Provas Objetivas; e
 - b) FOLHA DE REDAÇÃO destinada à elaboração da redação proposta.
- 3) Verifique se o seu número de inscrição confere com o que aparece no cartão de respostas e na folha de redação.
- 4) CABE AO CANDIDATO DESTINAR O TEMPO PARA RESOLUÇÃO DAS QUESTÕES, DE MANEIRA A OBTER OS 50% DE ACERTOS MÍNIMOS EXIGIDOS, EM CADA DISCIPLINA, PARA APROVAÇÃO NO EXAME DE ESCOLARIDADE.
- 5) Confira a versão da prova deste caderno de questões e, a comando do Chefe de Setor, preencha o campo “VERSÃO DA PROVA” no cartão de respostas. A nota atribuída ao candidato será a correspondente à versão assinalada.
- 6) NÃO DOBRE, AMASSE OU MANCHE O CARTÃO DE RESPOSTAS OU A FOLHA DE REDAÇÃO. Eles somente serão substituídos em caso de danificação causada em caso fortuito ou por culpa da Administração.
- 7) A comando do Chefe de Setor, assine o campo previsto no CARTÃO DE RESPOSTAS.
- 8) Assinale os campos do CARTÃO DE RESPOSTAS relativos a cada questão de prova correta e completamente com caneta esferográfica azul ou preta. Faça marcações fortes e assim 
- 9) A PROVA TERÁ DURAÇÃO DE 5 H E 20 MIN (CINCO HORAS E VINTE MINUTOS), INCLUINDO O TEMPO PARA A ELABORAÇÃO DA REDAÇÃO E PARA PREENCHIMENTO DO CARTÃO DE RESPOSTAS.
- 10) O candidato deverá permanecer obrigatoriamente no local de realização da prova por, no mínimo, 2 h (duas horas), contadas do horário de início da mesma.
- 11) O candidato que sair do local de prova antes de 5h (cinco horas) NÃO poderá levar consigo o CADERNO DE QUESTÕES nem fazer qualquer tipo de anotação sobre questões de prova ou transcrever o seu gabarito.

TEXTO I

AS FERIDAS ABERTAS DA ESCRAVIDÃO

Mais de um século após abolir a escravidura, Brasil e EUA apenas agora começam a reconstruir a história de seus heróis negros.

5 *Doze anos de escravidão*, produção do diretor britânico Steve McQueen, entrou para a história do cinema ao ganhar o Oscar de Melhor Filme, na premiação do último dia 2. É o primeiro filme de um diretor negro a ganhar a estatueta. (...)

10 Antes do filme, lançado no ano passado, quase ninguém conhecia a história de Salomon Northup, negro livre e bem-educado de Nova York. Em 1842, ele foi sequestrado e forçado à escravidão, por 12 anos, em fazendas no sul dos Estados Unidos. Resgatado por seus amigos brancos, Northup lutou pela abolição da escravidura e contou sua história a um escritor de livros, David Wilson. O texto foi encontrado e reeditado em 15 1960, sem grande repercussão, até chegar às mãos de McQueen. “Minha ideia era transformar Northup num herói, porque ele é um verdadeiro herói americano”, disse o cineasta.

20 A consagração do filme, ao mesmo tempo, serviu para realçar como a escravidão de negros, abolida nos Estados Unidos há 148 anos e no Brasil há 125, ainda é pouco conhecida. No Brasil, por mais de um século, prevaleceu a crença de que seria improdutivo vasculhar o passado dos negros. Os arquivos sobre a escravidão, dizia-se, perderam-se em 1890. (...)

25 “A carência e a imprecisão de registros históricos reduziu o brilho de heróis nacionais”, diz Patrícia Xavier, mestre em história social pela PUC, SP. Em sua tese de mestrado, Patrícia estudou a vida de Francisco José do Nascimento, O Chico da Matilde, líder abolicionista morto em 6 de março de 1914 – portanto, há 100 anos. Sua vida também daria um filme. Negro livre, Chico trabalhava como prático no porto da província do Ceará. Segundo relatos da época, em 1881, Chico liderou os 30 jangadeiros, ao se recusar transportar escravos. Influenciado pela insurreição dos jangadeiros, o Ceará aboliu a escravidão em 1884, quatro anos antes da Princesa Isabel assinar a Lei Áurea. (...)

35 O resgate histórico do período de escravidão ganha força à medida que documentos são descobertos e que a sociedade ganha distanciamento. Um século e meio de abolição é pouco tempo, mesmo para países jovens como EUA e Brasil. O diretor Steve McQueen pôde usar, em seu filme, fazendas do Mississippi onde houve a escravidão. O tronco onde dois escravos são 40 espancados, na obra de ficção, foi usado para o chicoteamento, um século atrás. “Aquelas árvores viram tudo”, diz McQueen. Método de trabalho largamente empregado na Europa, na Ásia e na África, a escravidão foi extinta apenas na década de 1980 em países como 45 Serra Leoa. Suas feridas continuam abertas.

(*Época*/ nº823, 10 de março de 2014, editora Globo, p.55)

Leia o excerto abaixo:

“Minha ideia era transformar Northup num herói, porque ele é um verdadeiro herói americano.” (l.15 e 16)

- 01 - A partir dessa fala de McQueen, pode-se inferir que
- os heróis americanos, como Northup, são fabricados pela mídia; suas vidas e feitos são retratados de modo a torná-los o que eles não são.
 - os heróis americanos criados até então nunca foram verdadeiros como Northup.
 - Northup é um herói americano porque consegue agregar em si as condições autênticas para tal.
 - os americanos sempre ansiaram por um herói verdadeiro e Northup mostrou capaz de sê-lo.
- 02- Na afirmação “Aquelas árvores viram tudo”, de MC Queen, percebe-se
- linguagem conotativa e função poética.
 - sentido denotativo e função conativa.
 - prosopopeia e função fática.
 - subjetividade e função metalinguística.
- 03 - Pode-se perceber traços de preconceito e pouca valorização de um povo que ajudou a construir a nação nos trechos abaixo, **EXCETO**:
- “... prevaleceu a crença de que seria improdutivo vasculhar o passado dos negros.”
 - “É o primeiro filme de um diretor negro a ganhar a estatueta.”
 - “Os arquivos sobre a escravidão, dizia-se, perderam-se em 1890.”
 - “A carência e a imprecisão de registros históricos reduziu o brilho de heróis nacionais.”
- 04 - A frase “Suas feridas continuam abertas” (l.50) refere-se à(s) /ao
- impossibilidade de se vasculhar o passado dos negros.
 - vida insalubre dos negros nos EUA.
 - consequências sociais deixadas por regimes escravocratas.
 - resgate histórico do período de escravidão.
- Leia o trecho abaixo para responder à questão que se segue.**
- “Resgatado por seus amigos brancos, Northup lutou pela abolição da escravidura e contou sua história a um escritor de livros, David Wilson.” (l.10 a 13)
- 05 - Sobre as preposições acima, é **INCORRETO** afirmar que
- “por” introduz um agente da passiva.
 - “pela” expressa uma finalidade.
 - “da” liga um complemento nominal a um substantivo.
 - “de” relaciona o objeto indireto ao verbo.

06 - Ao término de cada trecho, foi indicada a função sintática da oração sublinhada. Assinale a alternativa correta.

- a) “No Brasil, por mais de um século, prevaleceu a crença de que seria improdutivo vasculhar o passado dos negros.” - **Subordinada substantiva objetiva indireta**
- b) “O resgate histórico do período de escravidão ganha força à medida que documentos são descobertos.” - **Subordinada adverbial causal**
- c) “Os arquivos sobre a escravidão, dizia-se, perderam-se em 1890.” - **Subordinada substantiva subjetiva**
- d) “Minha ideia era transformar Northup num herói, porque ele é um verdadeiro herói americano.” - **Coordenada sindética conclusiva**

07 - Sobre a análise de verbos só **NÃO** é possível afirmar que

- a) em “Sua vida também daria um filme.”, o verbo dar expressa um futuro hipotético.
- b) em “Suas feridas continuam abertas.”, há uma locução verbal cujo verbo principal é abrir.
- c) no trecho “...O Chico da Matilde, líder abolicionista morto em 6 de março de 1914 – portanto, há 100 anos.”, o verbo haver é impessoal.
- d) em “O diretor Steve McQueen pôde usar”, o verbo poder foi acentuado para fazer distinção temporal entre pretérito perfeito do indicativo e presente do indicativo.

08 - Assinale a opção que traz uma justificativa correta para o uso da(s) vírgula(s) nos trechos abaixo.

- a) “Antes do filme, **lançado no ano passado**, quase ninguém conhecia a história de Salomon Northup...” - As vírgulas são obrigatórias já que foram utilizadas para separar um adjunto adverbial de tempo.
- b) “Um século e meio de abolição é pouco tempo, **mesmo para países jovens como EUA e Brasil.**” - A vírgula é facultativa, pois separa uma circunstância adverbial de lugar que se encontra ao final de um período.
- c) “...Patrícia estudou a vida de Francisco José do Nascimento, **O Chico da Matilde**, líder abolicionista morto em 6 de março de 1914...” As vírgulas foram usadas para separar um aposto.
- d) “**Influenciado pela insurreição dos jangadeiros**, o Ceará aboliu a escravidão em 1884...” - A vírgula marca a separação de uma oração reduzida substantiva de sua principal.

TEXTO II

ESCRavidÃO CONTEMPORÂNEA

O trabalho escravo de hoje pouco lembra aquele de outrora – com trabalhadores acorrentados ou castigados sob desmandos vários. Mas nem por isso ele é menos cruel. Senzalas foram substituídas por barracos imundos. Correntes foram trocadas por regimes inescapáveis de servidão. O próprio sítio do MPT - Ministério Público do Trabalho – traz uma página especialmente dedicada ao assunto; “trabalho forçado, servidão por dívidas, jornadas exaustivas ou condições degradantes como alojamento precário, água não potável, alimentação inadequada, falta de registro, maus-tratos e violência” são alguns dos itens elencados pelo órgão.

(Kugler, Henrique: *Ciência Hoje*, número 309/vol 52/ novembro de 2013, pág.37)

09 - Sobre o texto II, é correto afirmar que

- a) o trabalho escravo de hoje é mais cruel que o do passado, mantendo regimes inescapáveis de servidão.
- b) os barracos imundos que substituem as senzalas mantêm os negros acorrentados da mesma forma que outrora.
- c) as condições de vida de pessoas escravizadas hoje são iguais às do passado, segundo o encontrado no sítio do MPT.
- d) o tratamento sub-humano e degradante dado a trabalhadores é equivalente ao dado aos escravos no passado.

10 - Assinale a opção cuja reescrita preservou o sentido original do fragmento retirado do texto II e/ou manteve a norma padrão da linguagem.

- a) “O trabalho escravo de hoje pouco lembra aquele de outrora.”(ℓ.1 e 2).
Hoje, lembra-se pouco do trabalho escravo de outrora.
- b) “...alimentação inadequada, falta de registro, maus-tratos e violência” são alguns dos itens elencados pelo órgão.” (ℓ.11 a 13).
O órgão elencou alguns itens como alimentação inadequada, falta de registro, maus-tratos e violência.
- c) “O próprio sítio do MPT - Ministério Público do Trabalho – traz uma página especialmente dedicada ao assunto.” (ℓ.6 a 8).
O MPT - Ministério Público do Trabalho – é o próprio assunto trazido em uma página do seu sítio.
- d) “Senzalas foram substituídas por barracos imundos. Correntes foram trocadas por regimes inescapáveis de servidão.” - (ℓ. 4 a 6).
Substituíram senzalas e correntes nos barracos imundos e nos regimes inescapáveis de escravidão.

11- Marque a opção que traz uma análise correta.

- a) Nas palavras “página” (ℓ.7) e “precário” (ℓ.10), o uso do acento gráfico pode ser justificado pela mesma regra.
- b) “itens elencados” (ℓ.12) significam “itens ignorados.”
- c) “desmandos vários.” (ℓ. 3) significam “intensos desmandos”.
- d) “maus-tratos e violência”, (ℓ.12), são palavras formadas, respectivamente, por aglutinação e sufixação.

TEXTO III

ONZE MULHERES BOLIVIANAS COSTUREIRAS EM SÃO PAULO

“A moradia e o local de trabalho se confundiam. A casa que servia de base para a oficina de Mário chegou a abrigar, no início de 2010, onze pessoas divididas em apenas três quartos. Além do trabalho de costura, eram forçadas a preparar as refeições e a limpar a cozinha. E, devido ao controle rígido de Mário, tinham exatamente 1 hora para fazer todos esses serviços (das 12h às 13h) e voltar ao trabalho de costura. (...) Até o tempo e a forma do banho dos empregados que era com água fria seguiam as regras estabelecidas pelo dono da oficina. Obrigatoriamente, o banho era tomado em duplas (junto com outra colega de trabalho), durante contados 5 minutos para poupar água e energia.”

(Disponível em . <http://reporterbrasil.org.br/2010/11/costureiras-sao-resgatadas-de-escravidao-em-acao-inedita/> Acesso em 22/05/2013.)

12 - Do trecho anterior (Texto III), pode-se inferir que

- as costureiras bolivianas foram atraídas para São Paulo com falsas promessas e, ao chegarem lá, depararam-se com uma realidade igual à da Bolívia.
- Mário era uma pessoa extremamente preocupada com a economia da empresa, reservando para as costureiras apenas uma hora de almoço e descanso.
- os banhos eram organizados em duplas para melhor atender às necessidades das jovens trabalhadoras.
- O fato de a moradia das costureiras ser o seu próprio local de trabalho facilitava o controle de Mário sobre elas.

13 - Assinale a alternativa que, a partir do Texto III, apresenta uma inferência adequada.

- A escravidão permanece, nos dias de hoje, camuflada em condições degradantes de trabalho.
- As mulheres bolivianas são as mais prejudicadas no regime de escravidão moderno.
- Apenas uma hora para fazer o trabalho doméstico é muito pouco; se as mulheres tivessem mais tempo, o problema se resolveria.
- Embora muito ruins, os bolivianos aceitam essas precárias condições de trabalho no Brasil porque elas ainda são melhores que as de seu país.

14 - Nas alternativas abaixo, trechos do Texto III foram reescritos. Analise-os e assinale a alternativa cuja reescrita fere o padrão culto da língua portuguesa.

- “A moradia e o local de trabalho se confundiam.” (ℓ.1)
A moradia e o local de trabalho confundiam-se.
- “A casa que servia de base...” (ℓ.1 e 2)
A casa **onde** servia de base.
- “...servia de base para a oficina de Mário...” (ℓ. 2)
servia de base **à** oficina de Mário.
- “...eram forçadas a preparar as refeições e a limpar a cozinha.” (ℓ.4 e 5)
eram forçadas a **prepararem** as refeições e a **limparem** a cozinha.

TEXTO IV

VOZES-MULHERES

A voz de minha bisavó ecoou
criança
nos porões do navio.
Ecoou lamentos
5 de uma infância perdida.

A voz de minha avó
ecoou obediência
aos brancos donos de tudo.

A voz de minha mãe
10 ecoou baixinho revolta
no fundo das cozinhas alheias
debaixo das trouxas
roupagens sujas dos brancos
pelo caminho empoeirado
15 rumo à favela.

A minha voz ainda
ecoava versos perplexos
com rimas de sangue
e
20 fome.

A voz de minha filha
recolhe todas as nossas vozes
recolhe em si
as vozes mudas caladas
25 engasgadas nas gargantas.

A voz de minha filha
recolhe em si
a fala e o ato.
O ontem – o hoje – o agora.
30 Na voz de minha filha
se fará ouvir a ressonância
o eco da vida- liberdade.

(EVARISTO, Conceição. “Poemas”. In: *Cadernos negros – Poemas*. São Paulo: Quilombhoje/ Edição dos autores, n°13, 1990, p.32-33.)

15 - Sobre o texto “Vozes-Mulheres”, só **NÃO** se pode inferir que

- à medida que as mulheres da família vão sendo apresentadas, o contexto vivido por elas vai sofrendo alterações históricas.
- as estrofes revelam cinco gerações de mulheres que, literalmente, viveram a escravidão.
- na “voz da filha”, vê-se o reflexo de vozes ancestrais.
- o eu-lírico é uma voz ressentida com a violência que a escravidão representou.

16 - Assinale a alternativa correta quanto à classificação das figuras de linguagem presentes nos versos abaixo.

- “O ontem – o hoje – o agora.” – **Gradação**
- “as vozes mudas caladas” – **Sinestesia**
- “rimas de sangue e fome” – **Paradoxo**
- “A voz de minha filha” – **Catacrese**

- 23 - Numa corrida utiliza-se uma pista com 4 raia. Essa pista é composta por semicircunferências e trechos retilíneos como mostra a figura abaixo.

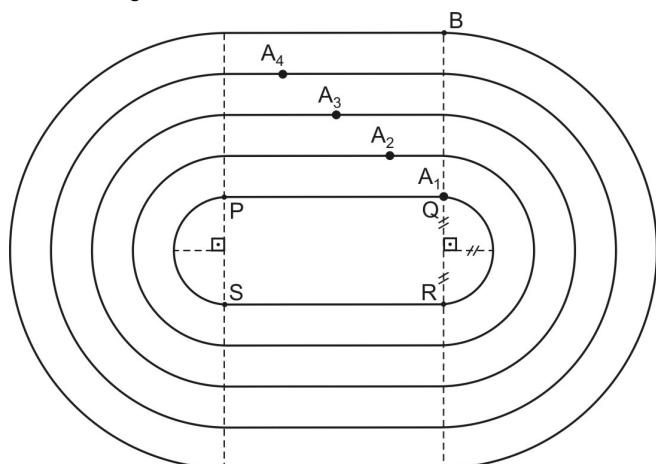

Sabe-se que o comprimento de cada trecho retilíneo da pista e de cada semicircunferência da raia interna (\overline{QR} e \overline{SP}) é 100 metros e que a largura de cada raia é de 1 metro.

Se cada atleta, A_1 , A_2 , A_3 e A_4 , deve dar uma volta no sentido anti-horário, correndo sobre as linhas em que estão posicionados, com chegada na linha BQ, pode-se afirmar então que, quando ainda na posição de largada, o atleta A_4 deverá estar à frente do atleta A_1 , aproximadamente

- a) 6 metros. c) 10 metros.
b) 8 metros. d) 12 metros.
- 24 - Analise as afirmativas seguintes e classifique cada uma em (V) verdadeira ou (F) falsa.

I. Se $A = \frac{5 - 5 \cdot 5^{\frac{1}{2}}}{5 - 5^2}$, então $A \in \{(R-Q) \cap (R-Z)\}$

II. O valor da expressão $\left[\frac{(0,001)^4 \cdot 100^7}{10^5} \right] \cdot (0,1)^{-4}$ é $100^{\frac{1}{2}}$

III. Sendo $a \in \mathbb{R}_+^*$, uma forma simplificada para a expressão $\sqrt{\frac{a}{\sqrt{a}}}$ é a^{-4}

A sequência correta é

- a) V-V-V c) V-F-V
b) V-V-F d) F-V-F

- 25 - Bhaskara vende bolos na feira. Num certo dia, ele atendeu três fregueses somente. Euler, o primeiro freguês, comprou, do total de bolos da banca, metade dos bolos mais meio bolo.

Tales, o segundo freguês, também comprou do total de bolos, que havia na banca, metade dos bolos mais meio bolo.

Por fim, Cartesiano, o terceiro freguês, também comprou do total de bolos, que havia na banca, metade dos bolos mais meio bolo.

Sabendo-se que, nesse dia, sobraram 10 bolos na banca de Bhaskara, e que cada bolo foi vendido por R\$6,00, então

- a) Bhaskara, com a venda dos bolos, recebeu mais de 500 reais.
b) Tales gastou com os bolos a metade do que Cartesiano gastou.
c) Após Euler comprar os bolos, sobraram na banca menos de 40 bolos.
d) A soma da quantidade de bolos comprados por Euler e Cartesiano, juntos, é um número divisível por 5.

- 26 - Numa fábrica de sucos há três reservatórios R_1 , R_2 e R_3 .

O reservatório R_3 comporta $\frac{3}{2}$ da capacidade de R_1 e R_2 juntos.

Os reservatórios R_1 e R_2 estão cheios de uma mistura de suco concentrado de uvas e de água.

A razão entre o volume de suco concentrado de uvas e o volume de água no reservatório R_1 é 8 para 1 e no reservatório R_2 é 10 para 1.

As misturas dos dois reservatórios R_1 e R_2 serão despejadas no reservatório R_3 .

Com base nessas informações, analise as afirmativas abaixo.

- I. A razão do volume de suco concentrado de uvas para o de água no reservatório R_3 é $\frac{87}{10}$
II. Se em R_1 há 20 litros de água e em R_2 há 22 litros de água, então a capacidade de R_3 é menor que 600 litros.
III. Na mistura do reservatório R_3 haverá menos de 11% de água.

São **FALSAS**

- a) apenas I c) apenas I e III
b) apenas I e II d) I, II e III

27 - Um escritório de engenharia foi contratado para desenhar um projeto de construção de uma praça.

Para a execução do projeto, deverão ser atendidas as seguintes condições:

- a praça será em forma de um triângulo escaleno;
- as medidas dos lados da praça são números inteiros;
- a medida do maior lado é o dobro da medida do menor lado;
- o perímetro da praça é 120 metros.

O número de projetos que poderão ser executados, atendendo às condições acima, é x .

O número x é

- múltiplo de 7
- primo maior que 3
- divisor de 27
- quadrado perfeito menor que 20

28 - Considere a figura abaixo em que:

- a circunferência de raio R e centro O e a circunferência de raio r e centro E são tangentes interiores;
- a circunferência de raio r é tangente aos segmentos \overline{OA} e \overline{OB} ;
- $r = 5\text{ cm}$ e $\text{med}(\widehat{AOB}) = 60^\circ$

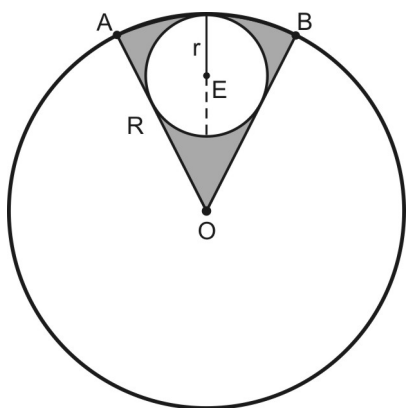

A área da região sombreada nessa figura é $\frac{a}{b} \pi \text{ cm}^2$.

Se a e b são primos entre si, então $(a - b)$ é igual a

- 23
- 22
- 21
- 20

29 - Uma das provas de uma gincana consiste numa corrida realizada segundo o percurso descrito na figura abaixo.

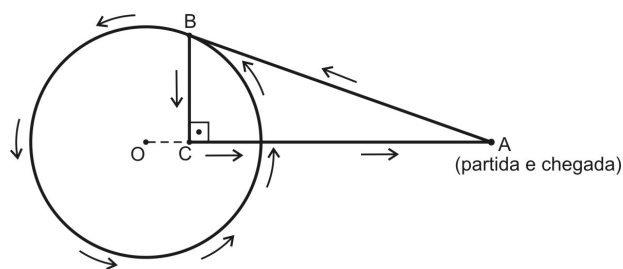

Um atleta parte do ponto A, perfazendo 8 km em direção ao ponto B que está sobre a circunferência de Centro O e raio 6 km, percorrendo-a uma vez. Chegando novamente em B segue em direção ao ponto C, e, finalmente, vai em direção ao ponto A.

Sabendo-se que \overline{AB} é tangente à circunferência e considerando $\pi = 3,14$, pode-se afirmar que, o percurso dessa prova, em quilômetros, está compreendido entre

- 56 e 57
- 57 e 58
- 58 e 59
- 59 e 60

30 - Um professor de Matemática, querendo incentivar o estudo da geometria, propôs uma lista com uma quantidade de problemas igual a $0,6$ de $\frac{1}{5}$ de 210

O professor combinou que, ao primeiro aluno que devolvesse a lista resolvida, seriam ofertados 4 chocolates por problema acertado, mas seriam recolhidos 3 chocolates por problema errado.

O primeiro aluno que entregou a lista de problemas resolvidos, após realizada a correção, ficou com 7 chocolates.

Esse aluno errou y problemas. O número de divisores naturais de y é

- 2
- 4
- 6
- 8

31 - Uma pessoa possui a quantia de x reais e pretende comprar um sítio.

O valor x corresponde a 30% do valor do sítio.

Se essa pessoa vender o apartamento em que atualmente reside e juntar ao valor x , ela conseguirá pagar o sítio e, ainda, lhe sobrarão R\$15.000,00.

Até que seja efetuada a venda do apartamento que reside, essa pessoa conseguiu com um amigo um empréstimo, sem juros, de R\$60.000,00.

Assim, juntou os x reais com os R\$60.000,00 e efetuou parte do pagamento, ficando devendo $\frac{2}{5}$ do valor total do sítio.

Com base nessas informações, marque a alternativa **FALSA**.

- O valor do sítio é maior que R\$180.000,00.
- Com a quantia x pode-se comprar um carro cujo valor é R\$55.000,00 e ainda sobra dinheiro.
- A quantia de x reais mais os R\$60.000,00 de empréstimo somam menos de R\$130.000,00.
- O valor do apartamento onde a pessoa reside corresponde a $\frac{3}{4}$ do valor do sítio.

32 - Fábio, um adolescente que gosta da disciplina de matemática, usou seus conhecimentos de geometria plana e funções e projetou um brinquedo, conforme modelo matemático descrito abaixo.

Nesse brinquedo, lançam-se bolinhas a partir do ponto P, em direção ao ponto U. Quando a bolinha alcança o ponto U, ela cai para dentro de um cano.

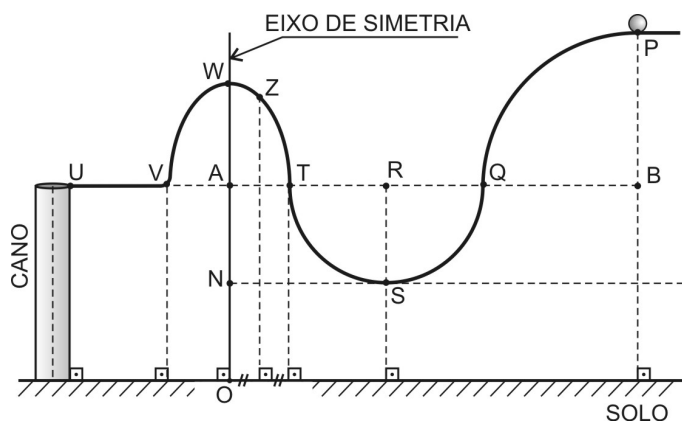

- \widehat{PQ} representa $\frac{1}{4}$ de circunferência cujo raio mede 30 cm;
- \widehat{QT} representa uma semicircunferência de centro em R e cujo raio mede 20 cm;
- a trajetória de T até V representa um arco de parábola cujo eixo de simetria é OW;
- o solo e o eixo de simetria correspondem, respectivamente, aos eixos \vec{Ox} e \vec{Oy} do sistema cartesiano ortogonal;
- $\overline{VA} = \overline{AT} = \frac{1}{2}\overline{UV} = 10$ cm;
- \overline{UV} é paralelo ao solo;
- $\overline{AW} = \overline{ON} = 10$ cm;
- a distância de Z ao eixo de simetria é 5 cm; e
- considere $\pi = 3$.

Com base em todas as informações acima, analise as afirmativas, classificando-as em (V) verdadeira ou (F) falsa.

- () Após um lançamento, quando a bolinha estiver no ponto Z, ela estará a mais de 37 cm do solo.
- () De Q até S, a bolinha percorre exatamente 20 cm.
- () Após um lançamento, se a bolinha está sobre o arco de parábola a 38,4 cm do solo, então também estará a exatamente 4 cm do eixo de simetria.

A sequência correta é

- a) F-F-V c) V-V-F
b) V-F-F d) V-F-V

Directions: Answer questions 33 to 40 according to TEXT I.

TEXT I

DANCING EFFECTS ON THE HUMAN BODY

These days, people love to watch other people dance. Competitive dance shows, like “So you think you can dance” and “Dancing with the stars”, are dominating the world of reality television. So, if you get off the sofa and dance, you can keep your body and mind healthy. Studies show that dancing can improve your heart health, helps you lose weight and stay flexible, reduces stress and can also help you get old in a pleasant way.

Dancing, as an aerobic exercise, can reduce the risk of heart problems and high blood pressure. You can learn ballroom dancing, participate in a dance-fitness class or dance with a video in your house. There are many ways to enjoy dancing and get a good aerobic exercise at the same time.

Dance training helps you to lose weight. The number of calories burned per hour depends on the type of dance and the weight of the dancer. Observe the chart below.

Type of dance	Calories / hour	Weight
Rhythmical	260	80 kg
Vigorous	500	80 kg
Aerobic	442	80 kg
	590	100 kg

Another good effect is that dancing works on the part of the brain that controls memory – hippocampus. So, what are you waiting for? Let's dance!

(Adapted from www.everydayhealth.com and www.livestrong.com)

Glossary:

health - “saúde”

ballroom dancing - “dança de salão”

to lose weight - “perder peso”

to improve - “melhorar”

calories burned - “calorias queimadas”

33 - Mark the **INCORRECT** option.

- a) People can choose different types of dance to lose weight.
- b) Dancing helps your brain control your memory.
- c) People who don't dance are stressed.
- d) There are many good effects on your body when you dance.

34 - According to the chart, mark the correct alternative.

- a) Rhythmical dance burns more calories than aerobic dance.
- b) Vigorous dance isn't good to burn calories.
- c) The calories burned per hour depend on the type of dance.
- d) An eighty-kilo man can lose more weight if he does rhythmical dance.

46 - Read the sentence.

"Nowadays, any artwork I do is in a digital method [...]" (lines 5 and 6).

The word any has the same idea in

- a) can you create any digital art?
- b) artists can draw any pictures using a digital method.
- c) some artists don't use any kind of models when they paint.
- d) there isn't any type of digital method in traditional art.

47 - Yuuki considers (that)

- a) art is only real paintings or traditional art type.
- b) in traditional art, we never correct mistakes.
- c) digital art isn't important.
- d) the digital method has no limits.

48 - It is correct to affirm that

- a) we can't correct our mistakes in a painting.
- b) you can't use your ability in digital art.
- c) photoshop is a traditional art style.
- d) people can see mistakes in traditional art.



COMANDO DA AERONÁUTICA
DEPARTAMENTO DE ENSINO DA AERONÁUTICA
ESCOLA PREPARATÓRIA DE CADETES DO AR

EXAME DE ADMISSÃO AO 1º ANO DO CPCAR 2015

PROVA DE REDAÇÃO

TEXTO I

Relato de tráfico humano

Maria acorda cedo, levanta-se antes do sol. Pega duas conduções para chegar a um bairro grã-fino, onde trabalha. Chega à casa exausta. Sabe que a vida pode ser mais do que isso. Maria tem um sonho: dar um destino melhor para seus pais. É bonita, a Maria! E um dia recebe uma proposta para trabalhar em uma boate na Espanha. Desconfia, mas o dinheiro é tanto, dizem. Pode garantir o futuro. Sem saber o que a espera, resolve arriscar. Maria ainda não sabe, mas terá o mesmo destino de outras 75 mil brasileiras que foram traficadas na Europa. Assim que chegar à boate combinada, ficará sabendo que deve a passagem. Seu passaporte será retido pelos cafetões, para que ela não fuja. Do dinheiro prometido, não vai ver a cor.

(Disponível em <http://reporterbrasil.org.br/2005/09/quando-o-sonho-vira-pesadelo/>. Acesso em 23/02/2013)

TEXTO II

Cativos em números

Desde 1995, os órgãos fiscalizadores já registraram mais de 43 mil trabalhadores em condições de escravidão ou 'análogas'. A Organização Internacional do Trabalho (OIT) estima que, no mundo, existam cerca de 20 milhões de pessoas nessas condições. Dos libertados entre 2003 e 2009, no Brasil, 60% eram analfabetos. O artigo 149 do Código Penal prevê de dois a oito anos de cadeia para os envolvidos na contratação de mão de obra escrava. Configura-se crime em quatro situações: cerceamento da liberdade de se desligar do serviço, servidão por dívida, condições degradantes de trabalho e jornada exaustiva.

(KUGLER, Henrique: Ciência Hoje, número 309/volume52/novembro de 2013, p.38)

Como medida preventiva para a situação acima descrita, O MPT (Ministério Público do Trabalho) publicou uma cartilha especial para esclarecer a questão intitulada:

“O trabalho escravo está mais próximo do que você imagina”

Utilizando o tema da cartilha acima citado, desenvolva um texto dissertativo sobre ele.

Atenção:

- Considere os textos anteriores como motivadores e fonte de dados. Não os copie, sob pena de ter a redação zerada.
- A redação deverá conter no mínimo 100 (cem) palavras, considerando-se palavras todas aquelas pertencentes às classes gramaticais da Língua Portuguesa.
- Recomenda-se que a redação seja escrita em letra cursiva. Caso seja utilizada letra de forma (caixa alta), as letras maiúsculas deverão receber o devido realce.
- Utilize caneta de tinta preta ou azul.
- Dê um título à redação.



ESCOLA PREPARATÓRIA DE CADETES DO AR
EXAME DE ADMISSÃO AO CPCAR 2015
PROVAS DE LÍNGUA PORTUGUESA - MATEMÁTICA - LÍNGUA INGLESA



GABARITO OFICIAL

VERSÃO A		VERSÃO B		VERSÃO C	
01	C	01	C	01	C
02	A	02	A	02	C
03	D	03	C	03	B
04	C	04	ANULADA	04	B
05	D	05	B	05	A
06	C	06	A	06	A
07	B	07	ANULADA	07	C
08	C	08	B	08	D
09	D	09	D	09	C
10	B	10	B	10	D
11	A	11	B	11	D
12	D	12	A	12	B
13	A	13	A	13	B
14	ANULADA	14	B	14	ANULADA
15	B	15	D	15	D
16	A	16	D	16	D
17	C	17	C	17	C
18	A	18	C	18	A
19	C	19	B	19	D
20	ANULADA	20	B	20	C
21	B	21	A	21	D
22	A	22	A	22	C
23	ANULADA	23	C	23	B
24	B	24	D	24	C
25	D	25	C	25	D
26	B	26	D	26	B
27	B	27	D	27	A
28	A	28	B	28	D
29	A	29	B	29	A
30	B	30	ANULADA	30	ANULADA
31	D	31	D	31	B
32	D	32	D	32	A
33	C	33	C	33	C
34	C	34	A	34	A
35	B	35	D	35	C
36	B	36	C	36	ANULADA
37	A	37	D	37	B
38	A	38	C	38	A
39	C	39	B	39	ANULADA
40	D	40	C	40	B
41	C	41	D	41	D
42	D	42	B	42	B
43	D	43	A	43	B
44	B	44	D	44	A
45	B	45	A	45	A
46	ANULADA	46	ANULADA	46	B
47	D	47	B	47	D
48	D	48	A	48	D



COMANDO DA AERONÁUTICA
DEPARTAMENTO DE ENSINO DA AERONÁUTICA
ESCOLA PREPARATÓRIA DE CADETES DO AR



EXAME DE ADMISSÃO AO 1º ANO DO CPCAR 2016

**PROVAS DE LÍNGUA PORTUGUESA, MATEMÁTICA,
LÍNGUA INGLESA E REDAÇÃO**

02 de agosto de 2015

Número de inscrição

Nome completo do candidato

VERSÃO DA PROVA: A

ATENÇÃO!

ABRA ESTA PROVA SOMENTE APÓS RECEBER AUTORIZAÇÃO.

SR. CANDIDATO,

LEIA COM ATENÇÃO.

- 1) Este caderno contém 48 (quarenta e oito) questões objetivas, sendo que de **1 a 16** são questões de **LÍNGUA PORTUGUESA**, de **17 a 32** são questões de **MATEMÁTICA**, de **33 a 48** são questões de **LÍNGUA INGLESA**, além de um formulário rascunho para redação. Confira se todas as questões estão impressas nessa sequência e se estão perfeitamente legíveis.
- 2) Além deste caderno, você receberá o seguinte material:
 - **CARTÃO DE RESPOSTAS**, destinado à marcação das respostas das Provas Objetivas; e
 - **FOLHA DE REDAÇÃO**, destinada à elaboração da redação proposta.
- 3) Verifique se o seu número de inscrição confere com o que está registrado no cartão de respostas e na folha de redação.
- 4) **PARA APROVAÇÃO, CABE AO CANDIDATO DESTINAR O TEMPO PARA RESOLUÇÃO DAS QUESTÕES, DE MANEIRA A OBTER GRAU MÍNIMO 5,0000 (CINCO) EM CADA DISCIPLINA, NA PROVA DE REDAÇÃO E NA MÉDIA FINAL.**
- 5) Confira a versão da prova deste caderno de questões e, a comando do Chefe de Setor, preencha o campo "**VERSÃO DA PROVA**" no cartão de respostas. A nota atribuída ao candidato será a correspondente ao gabarito da versão assinalada.
- 6) **NÃO DOBRE, AMASSE OU MANCHE O CARTÃO DE RESPOSTAS OU A FOLHA DE REDAÇÃO.** Eles somente serão substituídos se forem danificados por caso fortuito ou culpa da Administração.
- 7) Ao comando do Chefe do Setor, assine o campo previsto no **CARTÃO DE RESPOSTAS**.
- 8) No **CARTÃO DE RESPOSTAS**, assinale apenas um campo relativo à resposta correta de cada questão. Preencha completamente o círculo com caneta esferográfica tinta azul ou preta, conforme indicado ao lado. 
- 9) A PROVA TERÁ DURAÇÃO DE 5 H 20 MIN (CINCO HORAS E VINTE MINUTOS), INCLUINDO O TEMPO PARA A ELABORAÇÃO DA REDAÇÃO E PARA PREENCHIMENTO DO CARTÃO DE RESPOSTAS.
- 10) O candidato deverá permanecer no Setor por, no mínimo, 2 h 30 min (duas horas e trinta minutos), a partir do horário de início de resolução da prova.
- 11) Somente poderá levar o **CADERNO DE QUESTÕES** o candidato que sair do Setor de prova após 5 h (cinco horas) do início da resolução. Caso saia antes, não poderá fazer qualquer tipo de anotação ou transcrever o seu gabarito.

Boa Sorte!

INTENCIONALMENTE EM BRANCO
(PODE SER UTILIZADO PARA RASCUNHO)

TEXTO I

O BOM HUMOR FAZ BEM PARA SAÚDE

O bom humor é, antes de tudo, a expressão de que o corpo está bem

Por Fábio Peixoto

“Procure ver o lado bom das coisas ruins.” Essa frase poderia estar em qualquer livro de auto-ajuda ou parecer um conselho bobo de um mestre de artes marciais saído de algum filme ruim. Mas, segundo os especialistas que estudam o humor a sério, trata-se do maior segredo para viver bem.

(...)

O bom humor é, antes de tudo, a expressão de que o corpo está bem. Ele depende de fatores físicos e culturais e varia de acordo com a personalidade e a formação de cada um. Mas, mesmo sendo o resultado de uma combinação de ingredientes, pode ser ajudado com uma visão otimista do mundo. “Um indivíduo bem-humorado sofre menos porque produz mais endorfina, um hormônio que relaxa”, diz o clínico geral Antônio Carlos Lopes, da Universidade Federal de São Paulo. Mais do que isso: a endorfina aumenta a tendência de ter bom humor. Ou seja, quanto mais bem-humorado você está, maior o seu bem-estar e, consequentemente, mais bem-humorado você fica. Eis aqui um círculo virtuoso, que Lopes prefere chamar de “feedback positivo”. A endorfina também controla a pressão sanguínea, melhora o sono e o desempenho sexual. (Agora você se interessou, né?)

Mas, mesmo que não houvesse tantos benefícios no bom humor, os efeitos do mau humor sobre o corpo já seriam suficientes para justificar uma busca incessante de motivos para ficar feliz. Novamente Lopes explica por quê: “O indivíduo mal-humorado fica angustiado, o que provoca a liberação no corpo de hormônios como a adrenalina. Isso causa palpitação, arritmia cardíaca, mãos frias, dor de cabeça, dificuldades na digestão e irritabilidade”. A vítima acaba maltratando os outros porque não está bem, sente-se culpada e fica com um humor pior ainda. Essa situação pode ser desencadeada por pequenas tragédias cotidianas – como um trabalho inacabado ou uma conta para pagar -, que só são trágicas porque as encaramos desse modo.

Evidentemente, nem sempre dá para achar graça em tudo. Há situações em que a tristeza é inevitável – e é bom que seja assim. “Você precisa de tristeza e de alegria para ter um convívio social adequado”, diz o psiquiatra Teng Chei Tung, do Hospital das Clínicas de São Paulo. “A alegria favorece a integração e a tristeza propicia a introspecção e o amadurecimento.” Temos de saber lidar com a flutuação entre esses estágios, que é necessária e faz parte da natureza humana.

O humor pode variar da depressão (o extremo da tristeza) até a mania (o máximo da euforia). Esses dois estados são manifestações de doenças e devem ser tratados com a ajuda de psiquiatras e remédios que regulam a produção de substâncias no cérebro. Uma em cada quatro pessoas tem, durante a vida, pelo menos um caso de depressão que mereceria tratamento psiquiátrico.

Enquanto as consequências deletérias do mau humor são estudadas há décadas, não faz muito tempo que a comunidade científica passou a pesquisar os efeitos benéficos do bom humor. O interesse no assunto surgiu há vinte anos, quando o editor norte-americano Norman Cousins publicou o livro *Anatomia de uma Doença*, contando um impressionante caso de cura pelo riso. Nos anos 60, ele contraiu uma doença degenerativa que ataca a coluna vertebral, chamada espondilite anquilosante, e sua chance de sobreviver era de apenas uma em quinhentas.

Em vez de ficar no hospital esperando para

virar estatística, ele resolveu sair e se hospedar num hotel das redondezas, com autorização dos médicos. Sob os atentos olhos de uma enfermeira, com quase todo o corpo paralisado, Cousins reunia os amigos para assistir a programas de “pegadinhas” e seriados cômicos na TV. Gradualmente foi se recuperando até poder voltar a viver e a trabalhar normalmente. Cousins morreu em 1990, aos 75 anos. Se Cousins saiu do hospital em busca do humor, hoje há muitos profissionais de saúde que defendem a entrada das risadas no dia a dia dos pacientes internados.

Uma boa gargalhada é um método ótimo de relaxamento muscular. Isso ocorre porque os músculos não envolvidos no riso tendem a se soltar – está aí a explicação para quando as pernas ficam bambas de tanto rir ou para quando a bexiga se esvazia inadvertidamente depois daquela piada genial. Quando a risada acaba, o que surge é uma calma geral. Além disso, se é certo que a tristeza abala o sistema imunológico, sabe-se também que a endorfina, liberada durante o riso, melhora a circulação e a eficácia das defesas do organismo. A alegria também aumenta a capacidade de resistir à dor, graças também à endorfina.

Evidências como essa fundamentam o trabalho dos Doutores da Alegria, que já visitaram 170.000 crianças em hospitais. As invasões de quartos e UTIs feitas por 25 atores vestidos de “palhaços-médicos” não apenas aceleram a recuperação das crianças, mas motivam os médicos e os pais. A psicóloga Morgana Masetti acompanha os Doutores há sete anos. “É evidente que o trabalho diminui a medicação para os pacientes”, diz ela.

O princípio que torna os Doutores da Alegria engraçados tem a ver com a flexibilidade de pensamento defendida pelos especialistas em humor – aquela ideia de ver as coisas pelo lado bom. “O *clown* não segue a lógica à qual estamos acostumados”, diz Morgana. “Ele pode passar por um balcão de enfermagem e pedir uma pizza ou multar as macas por excesso de velocidade.” Para se tornar um membro dos Doutores da Alegria, o ator passa num curioso teste de autoconhecimento: reconhece o que há de ridículo em si mesmo e ri disso. “Um *clown* não tem medo de errar – pelo contrário, ele se diverte com isso”, diz Morgana. Nem é preciso mencionar quanto mais de saúde haveria no mundo se todos aprendêssemos a fazer o mesmo.

(super.abril.com.br/saude/bom-humor-faz-bem-saude-441550.shtml - acesso em 11 de abril de 2015, às 11h.)

01 - A expressão “em qualquer livro de auto-ajuda” (ℓ.02) e “saído de algum filme ruim” (ℓ.04), revela, segundo o autor, a concepção de que

- é possível receber aconselhamentos sobre bom humor e saúde somente através de estudos feitos por especialistas.
- os livros de auto-ajuda e os filmes, mesmo os considerados de má qualidade, utilizam-se, com seriedade, do tema do ‘bom humor *versus* saúde’.
- os gêneros de qualidade duvidosa, também se apropriam de temas como “bom humor *versus* saúde”.
- os livros e filmes ruins se apropriam de temas sérios como “humor e saúde” para terem mais credibilidade junto ao mercado consumidor.

02 - Segundo o texto, sobre os efeitos do mau humor no corpo, é correto afirmar que

- justificam pequenas tragédias do dia a dia, que poderiam ser evitadas.
- impossibilitam o relacionamento entre as pessoas e o mal-humorado se isola cada vez mais.
- favorecem um convívio social saudável, uma vez que equilibram as relações entre pessoas.
- desencadeiam um círculo vicioso em que o mal-humorado passa a ficar cada vez mais mal-humorado.

03 - A ideia principal do texto pode ser sintetizada na seguinte frase:

- “Rindo, corrigem-se os erros.”
- “Rir é o melhor remédio.”
- “Quem ri por último, ri melhor.”
- “Rir de tudo é desespero.”

04 - Assinale a opção cuja expressão em destaque introduz um juízo de valor (julgamento) do locutor do texto.

- “Mas, mesmo que não houvesse tantos benefícios no bom humor, os efeitos do mau humor sobre o corpo já seriam suficientes...”
- “Há situações em que a tristeza é inevitável – e é bom que seja assim.”
- “A alegria também aumenta a capacidade de resistir à dor, graças também à endorfina.”
- “Ou seja, quanto mais bem-humorado você está, maior o seu bem-estar e, conseqüentemente, mais bem-humorado você fica.”

05 - Sobre o texto, pode-se afirmar que

- bom humor é indício de saúde física e psicológica.
- o otimismo é causado pelo bom humor e o pessimismo é resultado do mau humor.
- bom humor e mau humor são variações de caráter que tendem a se manter em equilíbrio.
- a cultura é fator crucial na manifestação dos humores.

06 - Leia o enunciado abaixo:

“O bom humor é, antes de tudo, a expressão de que o corpo está bem.” (ℓ.08 e 09)

Sobre ele é correto afirmar que

- a expressão “**antes de tudo**” enfatiza um aspecto temporal.
- o vocábulo “**bem**” exerce a função sintática de predicativo do sujeito.
- a segunda oração do período complementa o sentido da palavra “**expressão**”.
- o verbo “**ser e estar**” são verbos de ligação.

07 - Assinale a alternativa que associa corretamente o trecho do texto à função da linguagem em predominância.

- “Procure ver o lado bom das coisas ruins.” – (**Função Emotiva**)
- “Um indivíduo bem-humorado sofre menos porque produz mais endorfina...” – (**Função Conativa**)
- “Agora você se interessou, né?” – (**Função Fática**)
- “Nos anos 60, ele contraiu uma doença degenerativa que ataca a coluna vertebral ...” – (**Função Expressiva**)

08 - Assinale a alternativa em que a preposição **de** estabelece a mesma relação semântica presente na frase abaixo.

“...num curioso teste **de** autoconhecimento: ...” (ℓ.109 e 110)

- “...as pernas bambas **de** tanto rir.”
- “Você precisa **de** tristeza e de alegria...”
- “Sob os olhos atentos **de** uma enfermeira.”
- “...há muitos profissionais **de** saúde...”

09 - Assinale a opção cuja palavra entre parênteses **NÃO** substitui corretamente a destacada nas alternativas.

- “Enquanto as conseqüências deletérias do mau humor são estudadas há décadas...” (ℓ.57 e 58) - (NOCIVAS)
- “Eis aqui um círculo virtuoso, que Lopes prefere chamar de “feedback positivo” (ℓ.20 e 21) (EFICAZ)
- “Nos anos 60, ele contraiu uma doença degenerativa que ataca a coluna vertebral, (...)” (ℓ.64 e 65) (FATAL)
- “A alegria favorece a integração e a tristeza propicia a introspecção e o amadurecimento.” (ℓ.44 a 46) – (INTERIORIZAÇÃO)

10 - Assinale a alternativa que **NÃO** apresenta infrações no que diz respeito à regência e à concordância.

- Grande parte das pessoas prefere lamentar do que buscar soluções para complexos problema e situação.
- Os doutores da alegria já assistiram a 170.000 mil crianças nas UTIs, noventa por cento delas apresentou melhoras.
- Não agrada ninguém um trabalho inacabado ou uma conta a pagar, mas encará-los como tragédia cotidiana desencadeia o mau humor.
- Aversões ao erro e ao ridículo são fatores favoráveis para o surgimento do mau humor.

11 - Observando os trechos a seguir, assinale aquele que apresenta uma correta análise sintática da oração adverbial sublinhada.

- “Mas, segundo os especialistas que estudam o humor a sério, trata-se do maior segredo para viver bem. (**Adverbial Conformativa**)
- “Mas, mesmo sendo o resultado de uma combinação de ingredientes, pode ser ajudado com uma visão otimista do mundo...” (**Adverbial Consecutiva**)
- “Para se tornar um membro dos Doutores da Alegria, o ator passa num curioso teste de autoconhecimento...” (**Adverbial Causal**)
- “Mas, mesmo que não houvesse tantos benefícios no bom humor, os efeitos do mau humor sobre o corpo...” (**Adverbial Condicional**)

12 - Quanto às regras de acentuação gráfica está **INCORRETO** afirmar que

- em “Novamente Lopes explica por **quê**: ...” o pronome “que” recebe acento agudo por estar ao final de uma oração, fato esse que o torna um monossílabo tônico, portanto devendo ser acentuado.
- em “O clown não segue a **lógica** à qual estamos acostumados”, a palavra “lógica” segue a regra das proparoxítonas, que são todas acentuadas e o “a” segue a regra da crase, já que caracteriza o encontro de artigo e preposição.
- em “Enquanto as **conseqüências deletérias** do mau humor são estudadas...” As palavras “conseqüências” e “deletérias” são acentuadas por serem proparoxítonas terminadas em ditongo crescente.
- em “quanto mais de **saúde** haveria no mundo se todos **aprendêssemos** a fazer o mesmo.”, as palavras “saúde” e “aprendêssemos” são acentuadas em conformidade com as regras das proparoxítonas e das paroxítonas, respectivamente.

TEXTO II

Se não quiser adoecer

Por Dr. Dráuzio Varela

"Fale de seus sentimentos"

Emoções e sentimentos que são escondidos, reprimidos, acabam em doenças como: gastrite, úlcera, dores lombares, dor na coluna. Com o tempo, a repressão dos sentimentos degenera até em câncer. Então vamos desabafar, confidenciar, partilhar nossa intimidade, nossos segredos, nossos pecados. O diálogo, a fala, a palavra é um poderoso remédio e excelente terapia.

"Busque soluções"

Pessoas negativas não enxergam soluções e aumentam os problemas. Preferem a lamentação, a murmuração, o pessimismo. Melhor é acender o fósforo que lamentar a escuridão. Pequena é a abelha, mas produz o que de mais doce existe. Somos o que pensamos. O pensamento negativo gera energia negativa que se transforma em doença.

"Aceite-se"

A rejeição de si próprio, a ausência de autoestima, faz com que sejamos algozes de nós mesmos. Ser eu mesmo é o núcleo de uma vida saudável. Os que não se aceitam são invejosos, ciumentos, imitadores, competitivos, destruidores. Aceitar-se, aceitar ser aceito, aceitar as críticas, é sabedoria, bom senso e terapia.

"Não viva SEMPRE triste!"

O bom humor, a risada, o lazer, a alegria recuperam a saúde e trazem vida longa. A pessoa alegre tem o dom de alegrar o ambiente em que vive.

"O bom humor nos salva das mãos do doutor". Alegria é saúde e terapia.

(Trechos retirados de Pensador.uol.com.Br/autor/dr_drauzio_varela. Acesso em 11 de abril de 2015, às 11h.)

13 - Sobre o texto I e II, é **INCORRETO** afirmar que ambos

- trazem como único assunto o bom humor e suas consequências na vida das pessoas.
- exploram, como forma de argumentação, os aspectos curativos do bom humor para a saúde de todos.
- dialogam com os leitores na medida em que se utilizam de termos voltados para a 2ª pessoa.
- estão voltados para questões de valorização dos sentimentos positivos para a obtenção de uma vida mais saudável.

14 - Sobre figuras de linguagem é correto afirmar que, no período

- "Melhor é acender o fósforo que lamentar a escuridão.", a metáfora corrobora a ideia de que pensamento negativo não soluciona problemas.
- "A pessoa alegre tem o dom de alegrar o ambiente em que vive.", a metonímia traduz a ideia de que quem está feliz é capaz de levar esse sentimento a outras pessoas do seu convívio social.
- "O diálogo, a fala, a palavra é um poderoso remédio e excelente terapia.", a gradação e o eufemismo reforçam a ideia de que emoções e sentimentos reprimidos causam doenças possíveis de serem tratadas.
- "O bom humor nos salva das mãos do doutor", a catacrese explicita a ideia de que quem não se previne com atitudes positivas diante da vida acaba por precisar de atendimento médico.

15 - Observe as formas verbais empregadas nos enunciados abaixo e assinale **V** para as proposições verdadeiras e **F** para as falsas. A seguir, marque a sequência correta.

- "Se não quiser adoecer, fale de seus sentimentos."
- "Pessoas negativas não enxergam soluções e aumentam os problemas."
- "A rejeição de si próprio, a ausência de autoestima, faz com que sejamos algozes de nós mesmos."
- "Aceitar-se, aceitar ser aceito, aceitar as críticas, é sabedoria, bom senso e terapia."
- "Não viva sempre triste!"

() O presente do indicativo aparece nos enunciados II, III e IV com o objetivo de exprimir um fato verdadeiro e que não pertence a uma época determinada.

() No enunciado I, o verbo "falar" encontra-se no presente do subjuntivo e expressa um fato incerto, mas que apresenta a expectativa do locutor de que venha a se realizar.

() Com o objetivo de manter o paralelismo verbal, se colocássemos a primeira forma verbal do período III no pretérito perfeito do indicativo, teríamos que usar a forma verbal "fôssemos" na segunda oração.

() O particípio do verbo "aceitar", no enunciado IV, foi utilizado na formação da voz passiva.

() O verbo "viver", na frase V, encontra-se flexionada na 2ª pessoa do singular do imperativo negativo.

- F, V, F, F, V
- V, F, V, V, F
- V, F, V, F, F
- F, F, F, V, V

16 – Analise as afirmativas abaixo.



(Disponível em cafelivroearte.blogspot.com, acesso em 06/06/2015)

- A vírgula utilizada depois da palavra "contente" separa um vocativo, enquanto os dois pontos empregados depois de "doente" introduzem apostos.
- Na frase "Eu estaria sendo hipócrita", há dois verbos e duas orações.
- O vocábulo "Ai" marca a coloquialidade do diálogo e poderia ser substituído, em um registro mais formal, pela expressão "desse modo", sem modificação do sentido.
- Em "analisar o que me deixa", o pronome "que", sintaticamente, exerce a função de objeto direto.

Está(ão) correta(s) apenas a(s) afirmativa(s)

- II.
- I, II e IV.
- I e III.
- III e IV.

17 - O valor da soma

$$S = \sqrt{4} + \frac{1}{\sqrt{2}+1} + \frac{1}{\sqrt{3}+\sqrt{2}} + \frac{1}{\sqrt{4}+\sqrt{3}} + \dots + \frac{1}{\sqrt{196}+\sqrt{195}}$$

é um número

- a) natural menor que 10 c) racional não inteiro.
b) natural maior que 10 d) irracional.

18 - Um casal que planejou uma viagem de férias para uma ilha, onde há um hotel com acomodações A e B, pagou antecipadamente x reais pelas diárias na acomodação A, que cobrava R\$ 110,00 por dia.

Ao chegar no hotel eles optaram pela acomodação B, que cobrava R\$ 100,00 pela diária, pois perceberam que, assim, eles poderiam ficar mais 2 dias hospedados neste hotel.

Sabendo que, além dos x reais já pagos, eles ainda gastaram R\$ 150,00 por dia com alimentação e que não houve outras despesas, a quantia que esse casal gastou nesse hotel é um número compreendido entre

- a) 5100 e 5400 c) 5900 e 6300
b) 5400 e 5900 d) 6300 e 6800

19 - As idades de dois irmãos hoje são números inteiros e consecutivos.

Daqui a 4 anos, a diferença entre as idades deles será $\frac{1}{10}$ da idade do mais velho.

A soma das idades desses irmãos, hoje, é um número

- a) primo. c) múltiplo de 3
b) que divide 100 d) divisor de 5

20 - Analise as afirmativas abaixo.

- I) Uma pessoa perdeu 30% de seu peso em um mês. No mês seguinte, aumentou seu peso em 40%. Ao final desses dois meses, o peso inicial dessa pessoa diminuiu 2%.
- II) Quando num supermercado tem-se a promoção “pague 3 produtos e leve 4”, o desconto concedido é de 30%.
- III) Há alguns meses, uma certa casa podia ser comprada por 25% do seu valor atual. O aumento no valor da casa nesse período foi de 75%.

Entre as afirmativas acima, é (são) **FALSA(S)**

- a) apenas a II. c) apenas II e III.
b) apenas I e III. d) I, II e III.

RASCUNHO

21 - Uma caixa de capacidade $6,4\text{m}^3$ deve ser abastecida com água. Abaixo estão representados três recipientes que podem ser utilizados para esse fim.

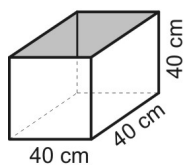

Recipiente A

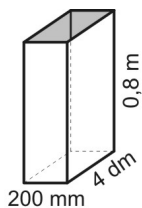

Recipiente B

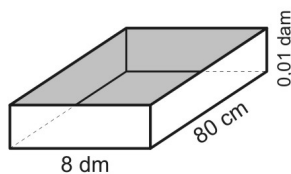

Recipiente C

RASCUNHO

Considerando que não há perda no transporte da água, afirma-se que:

- I) Pode-se usar qualquer um dos recipientes 100 vezes para encher a caixa.
- II) Se os recipientes A, B e C forem usados, respectivamente, 16, 33 e 50 vezes, a caixa ficará com sua capacidade máxima.
- III) Após usar 20 vezes cada um dos recipientes, ainda não teremos metade da capacidade da caixa ocupada.

Das afirmativas acima, tem-se que é (são) verdadeira(s)

- a) nenhuma delas.
- b) apenas a III.
- c) apenas a II.
- d) apenas a I.

22 - Uma pessoa vai tomar um medicamento 3 vezes ao dia, durante 14 dias, em doses de 6 mL cada vez. Se cada frasco contém 200cm^3 do medicamento, a quantidade do segundo frasco que **NÃO** será utilizada é

- a) menor que 75%
- b) exatamente 75%
- c) maior que 76%
- d) exatamente 76%

23 - Sobre os números reais positivos **a**, **b**, **c**, **d**, **p** e **q**, considere as informações abaixo:

$$\text{I) } (abc)^{-\frac{1}{3}} = \sqrt{0,25} \text{ e } (abcd)^{\frac{1}{2}} = 2\sqrt{10}$$

$$\text{II) } \sqrt[3]{p} = 32 \text{ e } \sqrt{q} = 243$$

O valor de $x = \frac{d}{(pq)^{\frac{1}{5}}}$ é um número

- a) racional inteiro.
- b) decimal periódico.
- c) decimal exato menor que 1
- d) decimal exato maior que 1

24 - Analise as afirmativas seguintes e classifique-as em **V** (verdadeira) ou **F** (falsa).

() Considere dois números pares, consecutivos e não nulos. O produto da soma dos inversos desses números pela metade do maior entre eles é um quociente entre dois números inteiros consecutivos.

() Para todo $a \in \mathbb{R}$ e para todo $b \in \mathbb{R}$ existe $x \in \mathbb{R}$ tal que $3x - a = 5bx + 5b$

() Se m é um número inteiro, ímpar e $m < -3$, então o menor valor para x , no conjunto solução da inequação $m(m+x) \leq -3(x-3)$, é um número par positivo.

Tem-se a sequência correta em

- a) V – F – V c) F – V – F
b) F – V – V d) V – F – F

25 - Um terreno com formato de um triângulo retângulo será dividido em dois lotes por uma cerca feita na mediatriz da hipotenusa, conforme mostra figura.

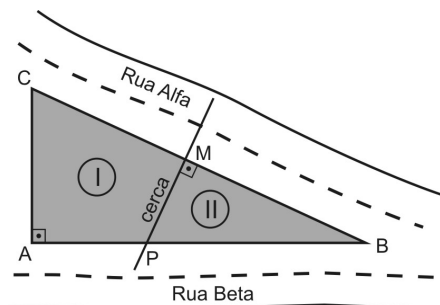

Sabe-se que os lados AB e BC desse terreno medem, respectivamente, 80m e 100m. Assim, a razão entre o perímetro do lote I e o perímetro do lote II, nessa ordem, é

- a) $\frac{5}{3}$ c) $\frac{3}{5}$
b) $\frac{10}{11}$ d) $\frac{11}{10}$

26 - O valor da expressão $\left(\frac{x^{-2} - y^{-2}}{x^{-1} + y^{-1}}\right) \cdot \left(\frac{x^2 y + xy^2}{x^2 - y^2}\right)$, em que

x e $y \in \mathbb{R}^+$ e $x \neq y$ e $x \neq -y$, é

- a) -1 c) 1
b) -2 d) 2

27 - O dono de uma loja de produtos seminovos adquiriu, parceladamente, dois eletrodomésticos.

Após pagar $\frac{2}{5}$ do valor dessa compra, quando ainda devia

R\$ 600,00, resolveu revendê-los.

Com a venda de um dos eletrodomésticos, ele conseguiu um lucro de 20% sobre o custo, mas a venda do outro eletrodoméstico representou um prejuízo de 10% sobre o custo. Com o valor total apurado na revenda, ele pôde liquidar seu débito existente e ainda lhe sobrou a quantia de R\$ 525,00.

A razão entre o preço de custo do eletrodoméstico mais caro e o preço de custo do eletrodoméstico mais barato, nessa ordem, é equivalente a

- a) 5 c) 3
b) 4 d) 2

RASCUNHO

28 - Uma das curvas radicais de uma montanha russa será construída de modo que, quando observada, perceba-se a forma de uma parábola como mostra a figura.

Será possível alcançar a maior altura, 280 m do solo, em dois pontos dessa curva, distantes 900 m um do outro, e a descida atingirá o ponto mais baixo da curva a 30 metros do solo, como se vê na figura.

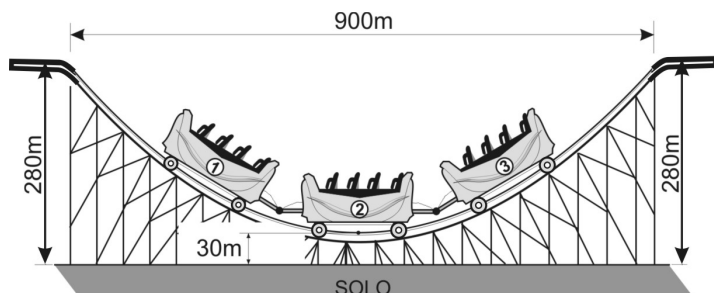

A distância horizontal entre o centro da roda dianteira do carrinho ① e o centro da roda traseira do carrinho ③ quando esses centros estiverem a 70 m do solo, são

- a) 200 metros. c) 360 metros.
b) 250 metros. d) 400 metros.

29 - Duas máquinas **A** e **B** de modelos diferentes, mantendo cada qual sua velocidade de produção constante, produzem juntas n peças iguais, gastando simultaneamente 2 horas e 40 minutos.

A máquina **A** funcionando sozinha, mantendo sua velocidade constante, produziria, em 2 horas de funcionamento, $\frac{n}{2}$ dessas peças.

É correto afirmar que a máquina **B**, mantendo sua velocidade de produção constante, produziria também $\frac{n}{2}$ dessas peças em

- a) 40 minutos. c) 160 minutos.
b) 120 minutos. d) 240 minutos.

30 - As cidades A, B e C situam-se às margens de um rio e são abastecidas por uma bomba situada em P, conforme figura abaixo.

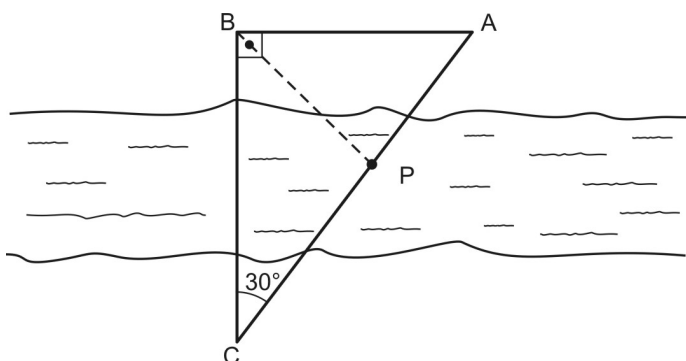

Sabe-se que o triângulo ABC é retângulo em B e a bissetriz do ângulo reto corta AC no ponto P.

Se $\overline{BC} = 6\sqrt{3}$ km, então \overline{CP} é, em km, igual a

- a) $6 + \sqrt{3}$ c) $9\sqrt{3} - \sqrt{2}$
b) $6(3 - \sqrt{3})$ d) $9(\sqrt{2} - 1)$

RASCUNHO

31 - Na figura abaixo A, B, C, D, E e F são vértices de um hexágono regular inscrito numa circunferência de raio 1 metro e centro O.

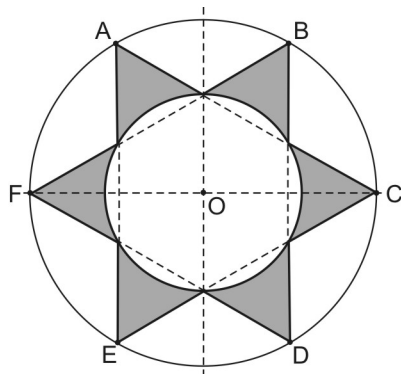

Se ACE e BDF são triângulos equiláteros, então, a área da parte sombreada, nessa figura, em m^2 , é igual a

- a) $\sqrt{3} - \frac{\pi}{3}$ c) $\frac{\sqrt{3} - \pi}{3}$
 b) $\frac{\sqrt{3}}{2} - \pi$ d) $\sqrt{3} - \pi$

32 - Numa turma de x alunos, $\frac{2}{3}$ são atletas e suas preferências por modalidades esportivas estão expressas no gráfico abaixo.

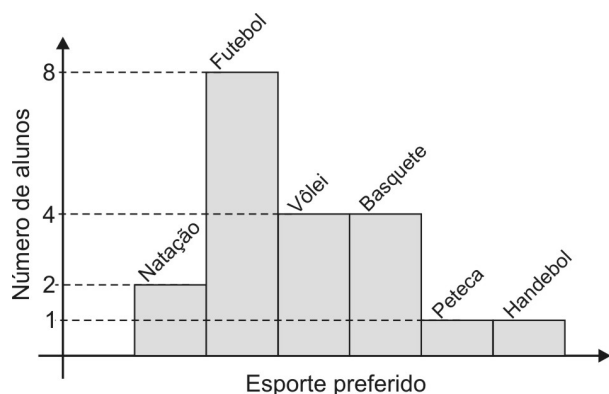

Considerando que nenhum desses alunos pratica mais de um esporte, analise as afirmativas abaixo, classificando-as em **V** (verdadeira) ou **F** (falsa).

- () Metade dos atletas gosta de vôlei ou de basquete.
 () 40% dos atletas preferem futebol.
 () O número de alunos desta turma é menor que 25

Tem-se a sequência correta em

- a) F – F – F c) F – V – F
 b) V – V – V d) V – F – V

RASCUNHO

Directions: Answer questions 33 to 48 according to the text.

TEXT

CYBERBULLYING ON THE RISE

Bullying among children and teenagers is not something new but it is getting more and more common by modern methods of communication.

5 Cyberbullying happens when an adolescent is put in danger by another child or teenager by photos or text messages sent to cell phones or posted on social networks. Sometimes cyberbullies send mails with sexual comments or take passwords of other teenagers and log on to websites with false identities. Children also play Internet games and make fun of each other in many ways.

10 A study by a Canadian University shows that half of the young people interviewed said that they suffer bullying. One of the reasons is the great use of cell phones over the past years. Today's children are connected with each other electronically. They call friends every time they want or communicate with them on Facebook.

15 Cyberbullying is getting extremely popular because teens can stay anonymous. Many adolescents act this way because they feel frustrated or angry and want to punish somebody for something that happened to them. At other times they do it just for fun or because have nothing else to do. Parents usually don't know their child is a cyberbully. They perceive it just when the victim or the victim's parents contact them.

20 This kind of bullying is not as inoffensive as many people think. In some cases it can lead to suicide. Many countries have organized campaigns to inform adults and children of its dangers.

25 There are a few ways to prevent cyberbullying. First, it is important to show children that they have to respect others and they are responsible for what they do. For victims it is important not to play the bully's game or answer their emails and text messages. It is also important to get help from parents and teachers.

30 Often schools get involved. They bring together the parents of victims and cyberbullies and talk with them. Cyberbullying does not always end at school. Often, parents go to the police and accuse the bullies.

(Adapted from <http://www.english-online.at/society/cyberbullying/cyberbullying-on-the-rise.htm>)

33 - Cyberbullying is a/an

- a) way to use technology for fun.
- b) inoffensive kind of bullying at schools.
- c) popular way to communicate with teenagers.
- d) offensive use of technology to make someone angry or unhappy.

34 - Victims of cyberbullying

- a) don't respect other teenagers.
- b) suffer bullying for different reasons.
- c) are very popular adolescents at school.
- d) are irresponsible and frustrated children.

35 - "(...) half of the young people interviewed said that they suffer bullying" (lines 13-14), the underlined expression represents

- a) twenty-five percent of.
- b) a hundred percent of.
- c) ten percent of.
- d) fifty percent of.

36 - Mark the option that is the correct question for the sentence "One of the reasons is the great use of cell phones (...)" (lines 14-15)

- a) When do children practice cyberbullying?
- b) What kind of children practice cyberbullying?
- c) Why do children often practice cyberbullying?
- d) How often do children practice cyberbullying?

37 - Bullies are

- a) victims of physical attacks at school.
- b) teenagers and children who are afraid of cyberbullying.
- c) adolescents who treat others very badly on social networks.
- d) teenagers with an aggressive attitude with their parents and teachers.

38 - Bullying on social networks is popular because

- a) the bullies don't show themselves.
- b) the victims' parents use cell phones.
- c) some teens want to punish themselves.
- d) teenagers like to make fun of themselves.

39 - "Cyberbullying is getting extremely popular because teens can stay anonymous" (lines 19-20). The underlined verb expresses

- a) possibility.
- b) obligation.
- c) prohibition.
- d) permission.

40 - "Many adolescents act this way because they feel frustrated or angry (...)" (lines 20-21). The comparative form of the underlined word is

- a) more angry.
- b) angrier than.
- c) more angrier.
- d) more angry than.

41 - "At other times they do it just for fun or because have nothing else to do." (lines 23-24). Mark the option that substitutes the underlined sentence correctly.

- a) have anything else to do.
- b) have something else to do.
- c) don't have anything else to do.
- d) don't have something else to do.

42 - Choose the option that has the same meaning of "Parents usually don't know their child is a cyberbully." (lines 24-25).

- a) Parents' child usually don't know he is a cyberbully.
- b) Parents child's usually don't know he is a cyberbully.
- c) Child parents' usually don't know he is a cyberbully.
- d) Child's parents usually don't know he is a cyberbully.

43 - "They perceive it (...)" (line 25). The underlined pronoun refers to

- a) victims.
- b) children.
- c) parents.
- d) cyberbullies.

44 - In the sentence, "Many countries have organized campaigns to make adults and children informed of its dangers." (lines 29-30), the underlined expressions can be substituted for

- a) it – they.
- b) they – it.
- c) they – them.
- d) them – they.

45 - "There are a few ways to prevent cyberbullying" (line 31) is the same as

- a) There are some ways to prevent cyberbullying.
- b) There are many ways to prevent cyberbullying.
- c) There are lots of ways to prevent cyberbullying.
- d) There are no ways to prevent cyberbullying.

46 - The text shows that schools

- a) never get involved with bullying.
- b) can help the victims and the cyberbullies.
- c) often go to the police and accuse the bullies.
- d) make the parents and the bullies become friends.

47 - The sixth paragraph

- a) explains why cyberbullying is so common.
- b) gives some ideas to reduce cyberbullying.
- c) shows the importance of answering the bully's emails.
- d) says that parents and teachers are responsible for the bully's games.

48 - Mark the option to complete the sentence with the correct tag question form. "They bring together the parents of victims, _____" (lines 37-38)

- a) do they?
- b) are they?
- c) don't they?
- d) aren't they?

RASCUNHO

RASCUNHO



COMANDO DA AERONÁUTICA
DEPARTAMENTO DE ENSINO DA AERONÁUTICA
ESCOLA PREPARATÓRIA DE CADETES DO AR

EXAME DE ADMISSÃO AO 1º ANO DO CPCAR 2016

PROVA DE REDAÇÃO

Com base nos textos lidos, contidos na prova de **Língua Portuguesa**, e no seu conhecimento de mundo, escreva um texto dissertativo-argumentativo, em prosa, utilizando como tema:

As dificuldades de se colocar em prática, nos dias de hoje, o seguinte ensinamento: “Procure ver o lado bom das coisas ruins”.

Atenção:

- Considere os textos anteriores como motivadores e fonte de dados. Não os copie, sob pena de ter a redação zerada.
- A redação deverá conter no mínimo 100 (cem) palavras, considerando-se palavras todas aquelas pertencentes às classes gramaticais da Língua Portuguesa.
- Recomenda-se que a redação seja escrita em letra cursiva. Caso seja utilizada letra de forma (caixa alta), as letras maiúsculas deverão receber o devido realce.
- Utilize caneta de tinta preta ou azul.
- Dê um título à redação.

REDAÇÃO

Folha de Rascunho

Título: _____

1	
2	
3	
4	
5	
6	
7	
8	
9	
10	
11	
12	
13	
14	
15	
16	
17	
18	
19	
20	
21	
22	
23	
24	
25	
26	
27	
28	
29	
30	



Força Aérea Brasileira

COMANDO DA AERONÁUTICA
DEPARTAMENTO DE ENSINO DA AERONÁUTICA
ESCOLA PREPARATÓRIA DE CADETES DO AR



EXAME DE ADMISSÃO AO 1º ANO DO CPCAR 2017

24 de julho de 2016

PROVAS DE LÍNGUA PORTUGUESA, MATEMÁTICA, LÍNGUA INGLESA E REDAÇÃO

Número de inscrição

Nome completo do candidato

VERSÃO DA PROVA: A

ATENÇÃO!

ABRA ESTA PROVA SOMENTE APÓS RECEBER AUTORIZAÇÃO.

Orientações aos candidatos

1. Este caderno contém 48 (quarenta e oito) questões objetivas, sendo que de **1 a 16** são questões de **LÍNGUA PORTUGUESA**, de **17 a 32** são questões de **MATEMÁTICA** e de **33 a 48** são questões de **LÍNGUA INGLESA**, além de um formulário rascunho para a redação. Confira se todas as questões estão impressas nessa sequência e se estão perfeitamente legíveis.
2. Além deste caderno, você receberá o seguinte material:
 - **CARTÃO DE RESPOSTAS**, destinado à marcação das respostas das Provas Escritas; e
 - **FOLHA DE REDAÇÃO**, destinada à elaboração da redação proposta.
3. Verifique se o seu número de inscrição confere com o que está registrado no cartão de respostas e na folha de redação.
4. PARA APROVAÇÃO, CABE AO CANDIDATO DESTINAR O TEMPO PARA RESOLUÇÃO DAS QUESTÕES, DE MANEIRA A OBTER GRAU MÍNIMO **5,0000 (CINCO) EM CADA DISCIPLINA, NA PROVA DE REDAÇÃO E NA MÉDIA FINAL**.
5. Confira a versão da prova deste caderno de questões e, a comando do Chefe de Setor, preencha o campo "**VERSÃO DA PROVA**" no cartão de respostas. A nota atribuída ao candidato será a correspondente ao gabarito da versão assinalada.
6. **NÃO DOBRE, AMASSE OU MANCHE O CARTÃO DE RESPOSTAS OU A FOLHA DE REDAÇÃO.** Eles somente serão substituídos se forem danificados por caso fortuito ou por culpa da Administração.
7. Ao comando do Chefe do Setor, assine o campo previsto no **CARTÃO DE RESPOSTAS**.
8. No **CARTÃO DE RESPOSTAS**, assinale apenas um campo relativo à resposta correta de cada questão. Preencha completamente o círculo com caneta esferográfica tinta azul ou preta, conforme indicado ao lado. 
9. A PROVA TERÁ DURAÇÃO DE 5 H 20 MIN (CINCO HORAS E VINTE MINUTOS), INCLUINDO O TEMPO PARA A ELABORAÇÃO DA REDAÇÃO E PARA PREENCHIMENTO DO CARTÃO DE RESPOSTAS.
10. O candidato deverá permanecer no Setor por, no mínimo, 2 h 30 min (duas horas e trinta minutos), contadas a partir do horário de início de resolução da prova.
11. Somente poderá levar o **CADERNO DE QUESTÕES** o candidato que sair do Setor de prova após 5 h (cinco horas) contadas do início da resolução. Caso saia antes, não poderá fazer qualquer tipo de anotação ou transcrever o seu gabarito.

Sucesso!

NASCENTE DO PODER AÉREO!

TEXTO I

Em 1855, o cacique Seattle, da tribo Suquamish, do Estado de Washington, enviou esta carta ao presidente dos Estados Unidos (Francis Pierce), depois de o Governo haver dado a entender que pretendia comprar o território ocupado por aqueles índios. Faz mais de um século e meio. Mas o desabafo do cacique tem uma incrível atualidade.

5 “(...) De uma coisa sabemos, que o homem branco talvez venha a um dia descobrir: o nosso Deus é o mesmo Deus. Julga, talvez, que pode ser dono Dele da mesma maneira como deseja possuir a nossa terra. Mas não pode. Ele é Deus de todos. E quer bem da mesma maneira ao homem vermelho como ao branco. A terra é amada por Ele. Causar dano à terra é demonstrar desprezo pelo Criador. O homem branco também vai desaparecer, talvez mais depressa do que as outras raças. Continua sujando a sua própria cama e há de morrer, uma noite, sufocado nos seus próprios dejetos. Depois de abatido o último bisão e domados todos os cavalos selvagens, quando as matas misteriosas federem à gente, quando as colinas escarpadas se encherem de fios que falam, onde ficarão então os sertões? Terão acabado. E as águas? Terão ido embora. Restará dar adeus à andorinha da torre e à caça; o fim da vida e o começo da luta pela sobrevivência. (...)

10 Talvez compreendêssemos com que sonha o homem branco se soubéssemos quais as esperanças transmite a seus filhos nas longas noites de inverno, quais visões do futuro oferecem para que possam ser formados os desejos do dia de amanhã. Mas nós somos selvagens. Os sonhos do homem branco são ocultos para nós. E por serem ocultos temos que escolher o nosso próprio caminho. Se consentirmos na venda é para garantir as reservas que nos prometeste. Lá talvez possamos viver os nossos últimos dias como desejamos. Depois que o último homem vermelho tiver partido e a sua lembrança não passar da sombra de uma nuvem a pairar acima das pradarias, a alma do meu povo continuará a viver nestas florestas e praias, porque nós as amamos como um recém-nascido ama o bater do coração de sua mãe. Se te vendermos a nossa terra, ama-a como nós a amávamos. Protege-a como nós a protegíamos. Nunca esqueça como era a terra quando dela tomou posse. E com toda a sua força, o seu poder, e todo o seu coração, conserva-a para os seus filhos, e ama-a como Deus nos ama a todos. Uma coisa sabemos: o nosso Deus é o mesmo Deus. Esta terra é querida por Ele. Nem mesmo o homem branco pode evitar o nosso destino comum.”

(www.culturabrasil.pro.br/seattle1.htm. Acesso em 16/04/2016)

01 - Da leitura do texto, é correto afirmar que o locutor/emissor da carta

- julga que o homem vermelho seja melhor e mais digno da piedade divina que o branco, porque ele respeita a natureza e as criaturas de Deus.
- acredita que o homem branco terá um futuro bem pior que o dele, pois tem certeza de que a vida na reserva será do jeito como ele deseja.
- preocupa-se com o destino da terra, mesmo quando ela deixar de ser sua propriedade, uma vez que a ama incondicionalmente.
- discorda da visão de mundo e da perspectiva de futuro que o homem branco passa às gerações futuras, pois sabe que elas se baseiam em ideias consumistas.

02 - Percebe-se que, nas linhas 02, 03, 09 e 20, ocorre enfaticamente o uso da expressão “talvez”. Esse reiterado uso leva o leitor a inferir que o autor

- expõe de forma hesitante a defesa da terra.
- argumenta, sem base estatística e comprovação científica, sobre o futuro da terra.
- demonstra incerteza quanto às crenças do homem branco e quanto ao futuro da humanidade.
- sugere insegurança em relação ao valor material oferecido pelas terras.

03 - Observe os trechos destacados e as análises apresentadas. Assinale a alternativa que contém uma classificação e/ou uma análise **INCORRETA** da(s) figura(s) de linguagem.

- “*Continua sujando a sua própria cama e há de morrer, uma noite, sufocado nos seus próprios dejetos.*” (ℓ. 10 a 12) – a metonímia e a metáfora contribuem para construir uma forte imagem de destruição provocada pelo homem branco.
- “*...quando as matas misteriosas federem à gente...*” (ℓ.13 e 14) – a prosopopeia ajuda na construção da ideia de superpovoamento e conseqüente destruição das matas até então preservadas.
- “*...porque nós as amamos como um recém-nascido ama o bater do coração de sua mãe.*” (ℓ. 34 e 35) – a comparação e a metonímia realçam a intensidade do amor que o homem vermelho sente pela terra.
- “*...o fim da vida e o começo da luta pela sobrevivência.*” (ℓ. 18 e 19) – o uso da antítese enfatiza a degeneração da vida humana que será acarretada pela atitude predatória do homem branco.

04 - Assinale a alternativa cuja análise está correta.

- O acento utilizado em “compreendêssemos” justifica-se por se tratar de uma palavra proparoxitona; já o utilizado em “protegíamos” justifica-se pela regra do hiato tônico.
- Os acentos graves utilizados em “causar dano à terra” e “federem à gente” justificam-se por se tratar de complementos verbais intransitivos.
- Justifica-se o uso da ênclise em “Protege-a” (ℓ.36), por iniciar período; e, em “conserva-a” (ℓ.39), por iniciar uma oração antecedida de vírgula.
- Em “o nosso Deus é o mesmo Deus” (ℓ. 02 e 03) o adjetivo “mesmo” foi utilizado no sentido de “próprio”.

05 - Assinale a opção que contém uma análise correta dos períodos abaixo.

- “O homem branco também vai desaparecer, talvez mais depressa do que as outras raças.” – Período composto, no qual se verifica que há entre a oração principal e a subordinada uma relação de comparação.
- “De uma coisa sabemos, que o homem branco talvez venha a um dia descobrir: o nosso Deus é o mesmo Deus.” – Período composto por subordinação, no qual identificamos duas orações substantivas apositivas.
- “Causar dano à terra é demonstrar desprezo pelo Criador.” – Período simples, constituído por objeto direto, verbo de ligação e complementos nominais.
- “Se te vendermos a nossa terra, ama-a como nós a amávamos.” – Período composto por uma oração principal, intermediada, respectivamente, por uma condicional e outra conformativa.

TEXTO II

Carta da Terra (excerto)

A Carta da Terra é um documento produzido no final da década de 1990 com a participação de 46 países.

“Ela representa um grito de urgência face às ameaças que pesam sobre a biosfera e o projeto planetário humano. Significa também um libelo em favor da esperança de um futuro comum da Terra e Humanidade.” (Leonardo Boff)

PRINCÍPIOS

I. RESPEITAR E CUIDAR DA COMUNIDADE DA VIDA

(...)

4. Garantir as dádivas e a beleza da Terra para as atuais e as futuras gerações.

a. Reconhecer que a liberdade de ação de cada geração é condicionada pelas necessidades das gerações futuras.

b. Transmitir às futuras gerações valores, tradições e instituições que apoiem, em longo prazo, a prosperidade das comunidades humanas e ecológicas da Terra.

II. INTEGRIDADE ECOLÓGICA

5. Proteger e restaurar a integridade dos sistemas ecológicos da Terra, com especial preocupação pela diversidade biológica e pelos processos naturais que sustentam a vida.

(...)

c. Promover a recuperação de espécies e ecossistemas ameaçados.

d. Controlar e erradicar organismos não-nativos ou modificados geneticamente que causem dano às espécies nativas, ao meio ambiente, e prevenir a introdução desses organismos daninhos.

e. Manejar o uso de recursos renováveis como água, solo, produtos florestais e vida marinha de forma que não excedam as taxas de regeneração e que protejam a sanidade dos ecossistemas.

6. Prevenir o dano ao ambiente como o melhor método de proteção ambiental e, quando o conhecimento for limitado, assumir uma postura de precaução.

a. Orientar ações para evitar a possibilidade de sérios ou irreversíveis danos ambientais mesmo quando a informação científica for incompleta ou não conclusiva.

(...)

d. Impedir a poluição de qualquer parte do meio ambiente e não permitir o aumento de substâncias radioativas, tóxicas ou outras substâncias perigosas.

(...)

(Ministério do Meio Ambiente. www.mma.gov.br/estruturas/agenda21/_arquivos/carta-terra.pdf. Acesso em 20/05/2016)

06 - De acordo com os princípios apresentados nesse excerto da “Carta da Terra”, é correto afirmar que

- os organismos não-nativos ou modificados geneticamente são daninhos à integridade ecológica e devem ser combatidos.
- a quantidade de substâncias radioativas ou tóxicas deve ser controlada, quando houver possibilidade de sérios danos ambientais.
- a capacidade de regeneração dos recursos renováveis é critério básico a ser observado no seu uso, visto que ela deve ser sempre maior que a exploração.
- o homem tem a liberdade de agir no meio ambiente de acordo com suas necessidades; são elas que devem balizar suas ações em todos os tempos.

07 - Dá-se o nome de coesão à conexão interna entre os vários enunciados de um texto, a qual é fruto das relações de sentido entre eles. Essas relações são manifestas por certa categoria de palavras as quais chamamos elementos de coesão. A partir dessa definição e da leitura atenta do texto, considere os fragmentos abaixo e as análises apresentadas.

- “Orientar ações (...) mesmo quando a informação científica for incompleta...” (ℓ. 37 a 39) – a expressão coesiva mesmo quando serve para evidenciar uma exceção em relação à prática de as ações serem pautadas em conhecimentos científicos conclusivos.
- “Prevenir o dano ao ambiente como o melhor método de proteção ambiental...” (ℓ. 32 e 33) – a palavra como introduz um termo com função adverbial e estabelece um sentido de conformidade.
- “...quando o conhecimento for limitado, assumir uma postura de precaução.” (ℓ. 33 a 35) – É possível afirmar que a conjunção quando além de veicular uma ideia de tempo, sugere também uma condição.
- “Manejar o uso de recursos renováveis (...) de forma que não excedam as taxas de regeneração...” (ℓ. 27 a 29) o pronome relativo que introduz uma oração adjetiva que está subordinada ao substantivo “forma”, especificando-o.

Está correto o que se afirma nos enunciados

- I, II, III e IV.
- II e IV apenas.
- I, II e III apenas.
- I e III apenas.

08 - Assinale o item que contém uma análise correta sobre a palavra **QUE** sublinhada.

- “Transmitir às futuras gerações valores, tradições e instituições que apoiem, em longo prazo (...)” – classifica-se como pronome relativo e refere-se ao termo “gerações”.
- “(...) especial preocupação pela diversidade biológica e pelos processos naturais que sustentam a vida.” – classifica-se como pronome relativo e refere-se aos termos “diversidade biológica” e “processos naturais”.
- “Controlar e erradicar organismos não-nativos ou modificados geneticamente que causem dano às espécies (...)” – classifica-se como conjunção integrante e introduz oração adjetiva.
- “produtos florestais e vida marinha (...) de forma que não excedam as taxas de regeneração e que protejam a sanidade dos ecossistemas.” – classifica-se como conjunção integrante e introduz oração substantiva.

09 - Alguns trechos do texto II foram reescritos. Assinale a única alternativa cuja reescrita mantém a correção gramatical e preserva o sentido da informação no contexto de que foi extraída.

- “Reconhecer que a liberdade de ação de cada geração é condicionada pelas necessidades das gerações futuras”. – Reconhecer que a liberdade de ação de cada geração condiciona as necessidades das gerações futuras.
- “Transmitir às futuras gerações valores, tradições e instituições que apoiem, em longo prazo, a prosperidade (...)” – Transmitir às futuras gerações e instituições valores e tradições que apoiem, em longo prazo, a prosperidade (...)
- “Prevenir o dano ao ambiente como o melhor método de proteção ambiental e, quando o conhecimento for limitado, assumir uma postura de precaução.” – Prevenir o dano ao ambiente como o melhor método de proteção ambiental, assumindo, nos casos em que o conhecimento seja limitado, uma postura de precaução.
- “Impedir a poluição de qualquer parte do meio ambiente e não permitir o aumento de substâncias radioativas, tóxicas ou outras substâncias perigosas.” – Minimizar a poluição de qualquer parte do meio ambiente, além de não permitir o aumento de substâncias radioativas, tóxicas ou outras perigosas.

20 - João, ao perceber que seu carro apresentara um defeito, optou por alugar um veículo para cumprir seus compromissos de trabalho. A locadora, então, lhe apresentou duas propostas:

- plano A, no qual é cobrado um valor fixo de R\$ 50,00 e mais R\$ 1,60 por quilômetro rodado.
- plano B, no qual é cobrado um valor fixo de R\$ 64,00 mais R\$ 1,20 por quilômetro rodado.

João observou que, para um certo deslocamento que totalizava k quilômetros, era indiferente optar pelo plano A ou pelo plano B, pois o valor final a ser pago seria o mesmo.

É correto afirmar que k é um número racional entre

- a) 14,5 e 20 c) 25,5 e 31
b) 20 e 25,5 d) 31 e 36,5

21 - Nos gráficos abaixo estão desenhadas uma parábola e uma reta que representam as funções reais f e g definidas por $f(x) = ax^2 + bx + c$ e $g(x) = dx + e$, respectivamente.

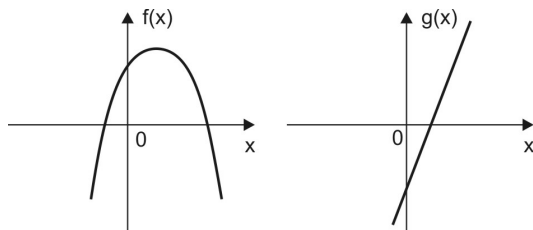

Analisando cada um deles, é correto afirmar, necessariamente, que

- a) $(a + e) \cdot c \geq b$ c) $a \cdot b \cdot c + \frac{e}{d} > 0$
b) $-\frac{e}{d} < -b$ d) $(-b + a) \cdot e > a \cdot c$

22 - No concurso CPCAR foi concedido um tempo T para a realização de todas as provas: Língua Portuguesa, Matemática e Língua Inglesa; inclusive marcação do cartão-resposta.

Um candidato gastou $\frac{1}{3}$ deste tempo T com as questões de Língua Portuguesa e 25% do tempo restante com a parte de Língua Inglesa.

A partir daí resolveu as questões de Matemática empregando 80% do tempo que ainda lhe restava.

Imediatamente a seguir, ele gastou 5 minutos preenchendo o cartão-resposta e entregou a prova faltando 22 minutos para o término do tempo T estabelecido.

É correto afirmar que o tempo T , em minutos, é tal que

- a) $T < 220$ c) $240 \leq T < 260$
b) $220 \leq T < 240$ d) $T \geq 260$

RASCUNHO

23 - Considere os círculos abaixo, de centro O e raio 4R, cujos diâmetros são divididos em oito partes iguais. Sabe-se que todos os arcos traçados nas quatro figuras são arcos de circunferência cujos diâmetros estão contidos no segmento \overline{AB}

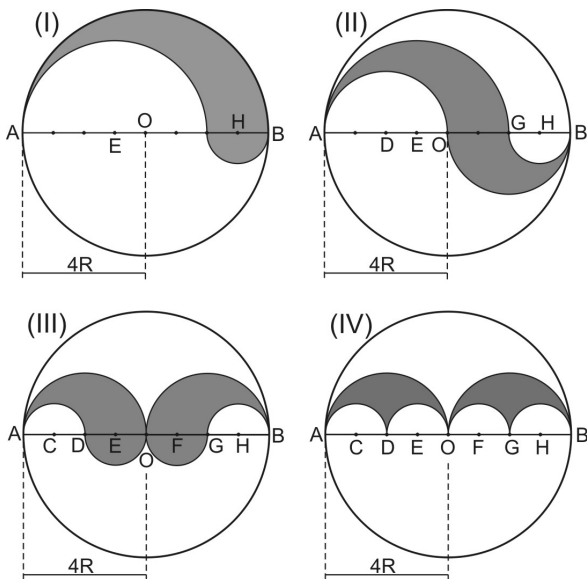

Sobre as áreas S_I , S_{II} , S_{III} e S_{IV} hachuradas nas figuras (I), (II), (III) e (IV), respectivamente, pode-se afirmar que

- a) $S_I = S_{II} = S_{III} = S_{IV}$ c) $S_{IV} = \frac{1}{2} S_{II}$
 b) $S_{III} > S_I$ d) $S_{II} > S_{III}$

24 - Simplificando as expressões

$$A = \frac{\left[1 - \left(\frac{y}{x}\right)^2\right] \cdot x^2}{(\sqrt{x} - \sqrt{y})^2 + 2\sqrt{xy}} \quad \text{e} \quad B = \frac{x^2 - xy}{2x}, \text{ nas quais}$$

$y > x > 0$, é correto afirmar que

- a) $\frac{A}{B} = 2^{-1}$ c) $A \cdot B > 0$
 b) $\frac{B}{A} \in \mathbb{N}$ d) $A + B > 0$

RASCUNHO

25 - Sejam $Q(x)$ e $R(x)$ o quociente e o resto, respectivamente, da divisão do polinômio $x^3 - 6x^2 + 9x - 3$ pelo polinômio $x^2 - 5x + 6$, em que $x \in \mathbb{R}$

O gráfico que melhor representa a função real definida por $P(x) = Q(x) + R(x)$ é

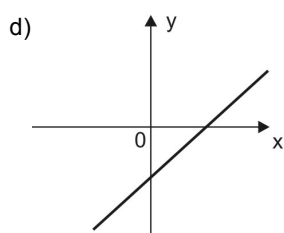
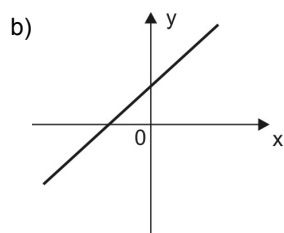
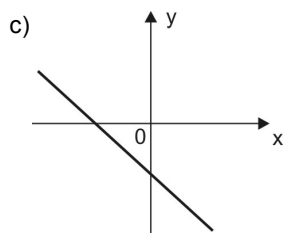
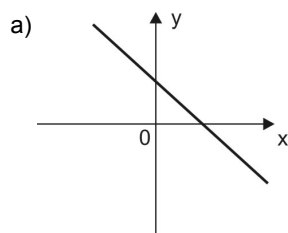

26 - Sobre a equação

$\frac{2}{x + \sqrt{2 - x^2}} + \frac{2}{x - \sqrt{2 - x^2}} = x$, respeitando sua validade no universo dos números reais, analise as afirmativas.

- I. Possui duas raízes irracionais.
- II. Não possui raízes negativas.
- III. Possui conjunto solução com um único elemento.

Pode-se afirmar, então, que

- a) todas são verdadeiras.
- b) apenas a I é falsa.
- c) todas são falsas.
- d) apenas a III é verdadeira.

27 - Um grupo de n alunos sai para lanchar e vai a uma pizzaria. A intenção do grupo é dividir igualmente a conta entre os n alunos, pagando, cada um, p reais. Entretanto, 2 destes alunos vão embora antes do pagamento da referida conta e não participam do rateio. Com isto, cada aluno que permaneceu teve que pagar $(p + 10)$ reais. Sabendo que o valor total da conta foi de 600 reais, marque a opção **INCORRETA**.

- a) O valor que cada aluno que permaneceu pagou a mais corresponde a 20% de p
- b) n é um número maior que 11
- c) p é um número menor que 45
- d) O total da despesa dos dois alunos que saíram sem pagar é maior que 80 reais.

RASCUNHO

28 - Analise as proposições abaixo e classifique-as em V (VERDADEIRA) ou F (FALSA)

() Se $m = \frac{0,0001 \cdot (0,01)^2 \cdot 1000}{0,001}$, então $m = \frac{1}{100}$

() O número $(0,899^2 - 0,101^2)$ é menor que $\frac{7}{10}$

() $\left(\sqrt{\left(2\sqrt{2}+1\right)^{\sqrt{2}-1}} \cdot \sqrt{4 \cdot \sqrt{\left(2\sqrt{3}+1\right)^{\sqrt{3}-1}}}\right)$ é irracional

A sequência correta é

- a) V – F – F c) F – F – F
b) V – F – V d) F – V – V

29 - Considere duas calçadas **r** e **s**, paralelas entre si, a uma distância de 6 m uma da outra.

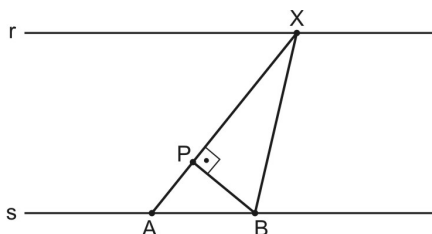

Duas pessoas distantes 5 m uma da outra se encontram nos pontos A e B definidos na calçada **s**

Na calçada **r** está uma placa de parada de ônibus no ponto X que dista 10 m da pessoa posicionada em A.

Quando a pessoa em A se deslocar para P sobre o segmento \overline{AX} , a distância que irá separá-la da pessoa posicionada no ponto B, em metros, será de

- a) 3 c) 5
b) 4 d) 6

30 - Considere, em \mathbb{R} , a equação $(m+2)x^2 - 2mx + (m-1) = 0$ na variável x , em que m é um número real diferente de -2

Analise as afirmativas abaixo e classifique-as em V (VERDADEIRA) ou F (FALSA).

- () Para todo $m > 2$ a equação possui conjunto solução vazio.
() Existem dois valores reais de m para que a equação admita raízes iguais.
() Na equação, se $\Delta > 0$, então m só poderá assumir valores positivos.

A sequência correta é

- a) V – V – V c) F – F – V
b) F – V – F d) V – F – F

RASCUNHO

31 - Certa máquina, funcionando normalmente 5 horas por dia, gasta 3 dias para produzir 1200 embalagens. Atualmente está com esse tempo de funcionamento diário reduzido em 20%, trabalhando, assim, apenas T horas por dia. Para atender uma encomenda de 1840 embalagens, aproveitando ao máximo em todos os dias o seu tempo T de funcionamento, ela gastará no último dia

- a) 120 minutos c) 180 minutos
b) 150 minutos d) 200 minutos

32 - Na figura abaixo, tem-se que \widehat{DF} é um arco de circunferência de centro E e raio DE

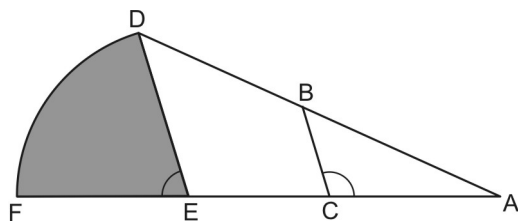

Sabe-se que:

- ADE é um triângulo
- DE é paralelo a BC
- $\overline{BD} = 7$ cm
- $\overline{AC} = 10$ cm
- $\overline{BC} = 6$ cm
- $\hat{ACB} = 120^\circ$
- $\cos 120^\circ = -\frac{1}{2}$

A área do setor circular hachurado na figura, em cm^2 , é igual a

- a) 27π c) $\frac{9\pi}{2}$
b) $\frac{27\pi}{2}$ d) 3π

RASCUNHO

RASCUNHO

Directions: Read the text below and answer questions 33 to 48 according to it.

Most Common Prejudices

What are some of the most common ways people discriminate against each other? Some of the areas where people show their intolerance are well-known, such as race. But others are less acknowledged¹, even if more common:

5 **Age:** Ageism is more common than you think. Older people are thought to be inflexible and stuck² in the past, while younger people are seen as inexperienced and naive. One-fifth of working adults say they experience ageism in the workplace.

10 **Class:** Classism usually takes the form of discrimination by wealthier people against those who are less well off. However, classism goes both ways—people of lower economic status can see the wealthy as elite snobs who, while monetarily secure, are morally bankrupt³.

15 **Color:** Different from racism, colorism is discrimination based only on the color of a person's skin; how relatively dark or light they are. Colorism takes place within and between races. It is common in multi-ethnic and non-white societies and societies with historical racial prejudice.

20 **Ability:** Usually called ableism, a less well-known form of prejudice is discrimination against people with visible disabilities such as those in wheelchairs or with a learning disability. The disabled face discrimination not only from their peers⁴, but from institutions, schools, employers, and landowners⁵ who are hesitant to accommodate the disabled.

25 **Sex/Gender:** Possibly the most universal and long running prejudice is that based on a person's gender or sex. Historically, sexism has placed men in a more advantageous position than women.

30 **Weight/Size:** In short, sizeism is discrimination based on a person's body size or weight. Sizeism works with social standards of beauty and usually takes the form of discrimination against the overweight — anti-fat prejudice.

35 **Religion:** Religious discrimination and persecution has been common throughout history. But prejudice based on religious affiliation doesn't end with organized religion; atheists are prone⁶ to discrimination and being discriminated against.

40 **Sexual Orientation:** Most commonly, prejudice based on sexual orientation includes discrimination against those of a non-heterosexual orientation. Discrimination against the non-heterosexual takes many forms depending on the society. In some societies prejudice is open and tolerated, but in most Western societies, bias⁷ against the non-heterosexual is more discreet.

45 **Country of Origin:** Nativism is a common form of discrimination against immigrants to a country. Unlike many other forms of discrimination, nativism is many times encouraged and enforced by some public entities.

50 Which prejudice do you have? Which prejudice have you experienced?

Adapted from <https://aloftyexistence.wordpress.com>

Glossary:

1 - acknowledged – *reconhecidos (as)*

2 - stuck – *presos (as)*

3 - bankrupt – *falidos (as)*

4 - peers - *pares; colegas*

5 - landowners – *proprietários (as)*

6 - prone – *propensos (as)*

7 - bias – *julgamento ou opinião parcial*

33 - The author points out that

- a) ableism is a kind of ability.
- b) race discrimination is the worst of all prejudices.
- c) sex/gender prejudice is more advantageous than other ones.
- d) there are different types of discrimination.

34 - The word “others” (line 4) refers to

- a) people.
- b) each other.
- c) some of the most common ways.
- d) areas where people show their intolerance.

35 - Mark the **INCORRECT** definition of the word “ageism” (line 6).

- a) Law against age prejudice.
- b) Treating people unfairly because of their age.
- c) Discrimination on the grounds of a person's age.
- d) Prejudice against people's age.

36 - Mark the **FALSE** statement below in relation to the text.

- a) Some institutions are hesitant to accommodate the disabled.
- b) For some people, overweight is not an acceptable standard of beauty.
- c) Everybody experiences some kind of prejudice.
- d) Religious intolerance exists for a long time.

37 - Mark the concept that is mentioned in the text.

- a) Natural selection.
- b) The illegality of non-native people in a country.
- c) Nature.
- d) Abundance of valuable possessions or money.

38 - The sentence “one-fifth of working adults say they experience ageism in the workplace” (lines 9 and 10) means that

- a) twenty per cent of working adults suffer the consequences of ageism at work.
- b) 1/15 of adults work under pressure.
- c) 1/5 of workers experience prejudice against their type of work.
- d) half of the adult population experiences intolerance at work.

39 - The word “workplace” (line 10) means

- a) an institution for people who need professional care.
- b) a place where people work.
- c) home for old people.
- d) a school where people live.

40 - The topic “ability” mentions people who

- a) have poor sight.
- b) have difficulty in learning.
- c) get excited about helping the disabled.
- d) face social and economical discrimination.

41 - In the sentence “Usually called ableism, a less well-known form of prejudice” (lines 23 and 24), the underlined expression means

- a) always.
- b) rarely.
- c) frequently.
- d) seldom.

- 42 - The underlined word in “those in wheelchairs or with a learning disability.” (lines 25 and 26) is used in the same grammatical way as in
- a) Teachers are learning how to deal with disabled students.
 - b) Learning English is a necessity nowadays.
 - c) He's learning how to deal with his brother's disability.
 - d) The learning theory is common in Western societies.
- 43 - Mark the option which shows the same meaning as in “a person's body size or weight.” (line 35).
- a) A person and body size or weight.
 - b) The body size or weight of a person.
 - c) Body size and person's weight.
 - d) The body's size or weight of a person.
- 44 - The word “persecution” (line 39) means
- a) treating somebody in a cruel and unfair way.
 - b) keeping common types of prejudice.
 - c) having a religion.
 - d) showing intense belief in something.
- 45 - Mark the correct question for the sentence “prejudice based on religious affiliation” (lines 40 and 41).
- a) Which prejudice did you talk about?
 - b) Which religion talked you about?
 - c) Which affiliation talk you about?
 - d) Which religious prejudice you talked about?
- 46 - Choose the option which contains the correct negative for “atheists are prone to discrimination” (line 42).
- Atheists _____prone to discrimination.
- a) don't
 - b) didn't
 - c) aren't
 - d) can't
- 47 - Mark the sentence below that **CANNOT** answer the following question correctly.
- “ Which prejudice do you have?” (line 56).
- a) I have some.
 - b) I don't have any.
 - c) I have none.
 - d) I don't have no prejudice.
- 48 - Mark the group of uncountable words extracted from the text above.
- a) Prejudice – experience – ability.
 - b) Orientation – body – position.
 - c) Discrimination – intolerance – racism.
 - d) History – status – religion.

REDAÇÃO

Folha de Rascunho

Título: _____

1	
2	
3	
4	
5	
6	
7	
8	
9	
10	
11	
12	
13	
14	
15	
16	
17	
18	
19	
20	
21	
22	
23	
24	
25	
26	
27	
28	
29	
30	



ESCOLA PREPARATÓRIA DE CADETES DO AR
EXAME DE ADMISSÃO AO CPCAR 2017
PROVAS DE LÍNGUA PORTUGUESA - MATEMÁTICA - LÍNGUA INGLESA



GABARITO OFICIAL

VERSÃO A		VERSÃO B		VERSÃO C	
01	C	01	ANULADA	01	D
02	C	02	A	02	D
03	B	03	C	03	A
04	C	04	D	04	C
05	A	05	D	05	D
06	C	06	D	06	A
07	D	07	C	07	B
08	B	08	C	08	B
09	C	09	A	09	C
10	B	10	B	10	D
11	A	11	C	11	B
12	D	12	A	12	A
13	A	13	A	13	A
14	D	14	D	14	C
15	D	15	C	15	D
16	B	16	B	16	C
17	ANULADA	17	D	17	C
18	A	18	D	18	C
19	C	19	A	19	B
20	D	20	C	20	C
21	D	21	D	21	A
22	D	22	A	22	C
23	C	23	B	23	D
24	C	24	B	24	B
25	A	25	C	25	C
26	B	26	D	26	B
27	C	27	B	27	A
28	A	28	A	28	D
29	A	29	A	29	A
30	D	30	C	30	D
31	C	31	D	31	D
32	B	32	C	32	B
33	D	33	C	33	ANULADA
34	D	34	C	34	A
35	A	35	B	35	C
36	C	36	C	36	D
37	D	37	A	37	D
38	A	38	C	38	D
39	B	39	D	39	C
40	B	40	B	40	C
41	C	41	C	41	A
42	D	42	B	42	B
43	B	43	A	43	C
44	A	44	D	44	A
45	A	45	A	45	A
46	C	46	D	46	D
47	D	47	D	47	C
48	C	48	B	48	B



COMANDO DA AERONÁUTICA
DEPARTAMENTO DE ENSINO DA AERONÁUTICA
ESCOLA PREPARATÓRIA DE CADETES DO AR

EXAME DE ADMISSÃO AO 1º ANO DO CPCAR 2018

PROVAS DE LÍNGUA PORTUGUESA, MATEMÁTICA,
LÍNGUA INGLESA E REDAÇÃO

Número de inscrição

Nome completo do candidato

--	--

Transcreva o dado abaixo para o seu cartão de respostas.

VERSÃO DA PROVA: A

ATENÇÃO!

ABRA ESTA PROVA SOMENTE APÓS RECEBER AUTORIZAÇÃO.

SR. CANDIDATO,

LEIA COM ATENÇÃO.

- 1) Este caderno contém 48 (quarenta e oito) questões objetivas, sendo que de 1 a 16 são questões de LÍNGUA PORTUGUESA, de 17 a 32 são questões de MATEMÁTICA e de 33 a 48 são questões de LÍNGUA INGLESA, além de um formulário rascunho para redação. Confira se todas as questões estão impressas nessa sequência e se estão perfeitamente legíveis.
- 2) Confira, também, se, além desse caderno, você recebeu o seguinte material:
 - a) CARTÃO DE RESPOSTAS destinado à marcação das respostas das Provas Objetivas; e
 - b) FOLHA DE REDAÇÃO destinada à elaboração da redação proposta.
- 3) Verifique se o seu número de inscrição confere com o que aparece no cartão de respostas e na folha de redação.
- 4) CABE AO CANDIDATO DESTINAR O TEMPO PARA RESOLUÇÃO DAS QUESTÕES, DE MANEIRA A OBTER OS 50% DE ACERTOS MÍNIMOS EXIGIDOS, EM CADA DISCIPLINA, PARA APROVAÇÃO NO EXAME DE ESCOLARIDADE.
- 5) Confira a versão da prova deste caderno de questões e, a comando do Chefe de Setor, preencha o campo "VERSÃO DA PROVA" no cartão de respostas. A nota atribuída ao candidato será a correspondente à versão assinalada.
- 6) NÃO DOBRE, AMASSE OU MANCHE O CARTÃO DE RESPOSTAS OU A FOLHA DE REDAÇÃO. Eles somente serão substituídos em caso de danificação causada em caso fortuito ou por culpa da Administração.
- 7) A comando do Chefe de Setor, assine o campo previsto no CARTÃO DE RESPOSTAS.
- 8) Assinale os campos do CARTÃO DE RESPOSTAS relativos a cada questão de prova correta e completamente com caneta esferográfica azul ou preta. Faça marcações fortes e assim 
- 9) A PROVA TERÁ DURAÇÃO DE 5 H E 20 MIN (CINCO HORAS E VINTE MINUTOS), INCLUINDO O TEMPO PARA A ELABORAÇÃO DA REDAÇÃO E PARA PREENCHIMENTO DO CARTÃO DE RESPOSTAS.
- 10) O candidato deverá permanecer obrigatoriamente no local de realização da prova por, no mínimo, 2 h (duas horas), contadas do horário de início da mesma.
- 11) O candidato que sair do local de prova antes de 5h (cinco horas) NÃO poderá levar consigo o CADERNO DE QUESTÕES nem fazer qualquer tipo de anotação sobre questões de prova ou transcrever o seu gabarito.

TEXTO I

O PODER DA LITERATURA

José Castello

Em um século dominado pelo virtual e pelo instantâneo, que poder resta à literatura? Ao contrário das imagens, que nos jogam para fora e para as superfícies, a literatura nos joga para dentro. Ao contrário da realidade virtual, que é compartilhada e se baseia na interação, a literatura é um ato solitário, nos aprisiona na introspecção. Ao contrário do mundo instantâneo em que vivemos, dominado pelo “tempo real” e pela rapidez, a literatura é lenta, é indiferente às pressões do tempo, ignora o imediato e as circunstâncias.

Vivemos em um mundo dominado pelas respostas enfáticas e poderosas, enquanto a literatura se limita a gaguejar perguntas frágeis e vagas. A literatura, portanto, parece caminhar na contramão do contemporâneo. Enquanto o mundo se expande, se reproduz e acelera, a literatura contrai, pedindo que paremos para um mergulho “sem resultados” em nosso próprio interior. Sim: a literatura – no sentido prático – é inútil. Mas ela apenas parece inútil.

A literatura não serve para nada – é o que se pensa. A indústria editorial tende a reduzi-la a um entretenimento para a beira de piscinas e as salas de espera dos aeroportos. De outro lado, a universidade – em uma direção oposta, mas igualmente improdutivo – transforma a literatura em uma “especialidade”, destinada apenas ao gozo dos pesquisadores e dos doutores. Vou dizer com todas as letras: são duas formas de matá-la. A primeira, por banalização. A segunda, por um esfriamento que a asfixia. Nos dois casos, a literatura perde sua potência. Tanto quando é vista como “distração”, quanto quando é vista como “objeto de estudos”, a literatura perde o principal: seu poder de interrogar, interferir e desestabilizar a existência. Contudo, desde os gregos, a literatura conserva um poder que não é de mais ninguém. Ela lança o sujeito de volta para dentro de si e o leva a encarar o horror, as crueldades, a imensa instabilidade e o igualmente imenso vazio que carregamos em nosso espírito. Somos seres “normais”, como nos orgulhamos de dizer. Cultivamos nossos hábitos, manias e padrões. Emprestamos um grande valor à repetição e ao Mesmo. Acreditamos que somos donos de nós mesmos!

Mas leia Dostoievski, leia Kafka, leia Pessoa, leia Clarice – e você verá que rombo se abre em seu espírito. Verá o quanto tudo isso é mentiroso. Vivemos imersos em um grande mar que chamamos de realidade, mas que – a literatura desmascara isso – não passa de ilusão. A “realidade” é apenas um pacto que fazemos entre nós para suportar o “real”. A realidade é norma, é contrato, é repetição, ela é o conhecido e o previsível. O real, ao contrário, é instabilidade, surpresa, desassossego. O real é o estranho.

(...)

A literatura não tem o poder dos mísseis, dos exércitos e das grandes redes de informação. Seu poder é limitado: é subjetivo. Ao lançá-lo para dentro, e não para fora, ela se infiltra, como um veneno, nas pequenas frestas de seu espírito. Mas, nele instalada pelo ato da leitura, que escândalos, que estragos, mas também que descobertas e que surpresas ela pode deflagrar.

Não é preciso ser um especialista para ler uma ficção. Não é preciso ostentar títulos, apresentar currículos, ou credenciais. A literatura é para todos. Dizendo melhor: é para os corajosos ou, pelo menos, para aqueles que ainda valorizam a coragem.

(...)

(<http://blogs.oglobo.globo.com/jose-castello/post/o-poder-da-literatura-444909.html> - Acesso em: 21 fev 2017)

01 - Da leitura global do texto, só **NÃO** é correto afirmar que a literatura

- dá ao homem condições de autoconhecimento por meio de perguntas aparentemente frágeis e vagas.
- coloca o homem em contato com sua verdade mais profunda e aterrorizante.
- deve desequilibrar o leitor, roubando-lhe a certeza e instaurando a desconfiança.
- atinge a todos, desmascarando suas mentiras, fragilidades e arrogâncias.

02 - Na afirmativa **“Mas ela apenas parece inútil.”** (ℓ. 19) , o advérbio “apenas” e o verbo “parece” reiteram o juízo de valor do autor sobre a importância da literatura, que para ele

- é um entretenimento para a beira de piscinas e para as salas de espera dos aeroportos.
- conserva um poder que não é de mais ninguém, com sua capacidade de lançar o sujeito de volta para dentro de si.
- é uma especialidade destinada ao gozo dos pesquisadores e dos doutores.
- caminha na contramão do contemporâneo, se contraindo, enquanto o mundo expande.

03 - Assinale a opção em que **NÃO** se percebe uma ideia adversativa.

- “Contudo, desde os gregos, a literatura conserva um poder que não é de mais ninguém.” (ℓ. 33 e 34)
- “Ela lança o sujeito de volta para dentro de si e o leva a encarar o horror, as crueldades...” (ℓ. 35 e 36)
- “...que escândalos, que estragos, mas também que descobertas e que surpresas ela pode deflagrar.” (ℓ. 58 e 59)
- “Vivemos imersos em um grande mar que chamamos de realidade, mas que – a literatura desmascara isso – não passa de ilusão”. (ℓ. 44 a 47)

04 - Assinale a figura de linguagem que traz a substituição de um nome por outro em virtude de haver entre eles uma relação metonímica.

- “Ao lançá-lo para dentro, e não para fora, ela se infiltra, como um veneno...” (ℓ.55 e 56)
- “...a literatura contrai, pedindo que paremos para um mergulho “sem resultados...” (ℓ.16 e 17)
- “Vivemos imersos em um grande mar que chamamos de realidade...” (ℓ.44 e 45)
- “...leia Dostoievski, leia Kafka, leia Pessoa, leia Clarice...” (ℓ.42 e 43)

05 - Observe o uso do vocábulo que nos enunciados dos itens abaixo.

- “...o igualmente imenso vazio que carregamos em nosso espírito.” (ℓ. 37 e 38)
- “... nele instalada pelo ato da leitura, que escândalos...” (ℓ. 57 e 58)
- “Em um século dominado pelo virtual e pelo instantâneo, que poder resta à literatura?” (ℓ. 1 e 2)
- “...e você verá que rombo se abre em seu espírito.” (ℓ. 43 e 44)

Assinale a alternativa que apresenta a sua classificação correta.

- I. pronome relativo; II. advérbio; III. partícula de realce; IV. pronome adjetivo.
- I. conjunção subordinativa; II. pronome relativo; III. pronome interrogativo; IV. interjeição.
- I. pronome relativo; II. pronome adjetivo; III. pronome interrogativo; IV. conjunção subordinativa.
- I. conjunção coordenativa; II. partícula de realce; III. pronome relativo; IV. pronome adjetivo.

06 - Assinale a alternativa que apresenta uma explicação **INCORRETA**.

- Em Tanto quando é vista como distração, quanto quando é vista como objeto de estudos..." (ℓ. 30 e 31), os termos em destaque estabelecem uma relação de comparação entre as duas situações relacionadas.
- Os dois pontos foram utilizados no excerto "...a literatura perde o principal: seu poder de interrogar, interferir e desestabilizar..." (ℓ. 31 a 33) para introduzir ideias que foram resumidas em um termo anterior.
- A vírgula presente em "...a literatura é um ato solitário, nos aprisiona na introspecção." (ℓ. 06 e 07) foi utilizada para marcar a elipse de um termo.
- No período "...mas também que descobertas e que surpresas ela pode deflagrar." (ℓ. 58 e 59) , se o sujeito fosse para o plural, a locução verbal ficaria: pode deflagrarem.

07 - Assinale a alternativa que apresenta análise sintática correta.

- "Não é preciso ostentar títulos, apresentar currículos, ou credenciais." – **A oração apresenta sujeito composto e passivo.**
- "A literatura não serve para nada" – é o que se pensa." – **O artigo "o" introduz o sujeito da oração.**
- "Vou dizer com todas as letras: são duas formas de matá-la." – **O período apresenta adjunto adverbial de instrumento.**
- A "realidade" é apenas um pacto que fazemos entre nós para suportar o "real". – **O pronome relativo "que" exerce a função de objeto direto.**

TEXTO II

VIVEMOS O FIM DO MUNDO

Luis Antônio Giron

(...) Bauman é autor do conceito de "modernidade líquida". Com a ideia de "liquidez", ele tenta explicar as mudanças profundas que a civilização vem sofrendo com a globalização e o impacto da tecnologia da informação. Nesta entrevista, ele fala sobre como a vida, a política e os padrões culturais mudaram nos últimos 20 anos. As instituições políticas perderam representatividade porque sofrem com um "déficit perpétuo de poder". Na cultura, a elite abandonou o projeto de incentivar e patrocinar a cultura e as artes. Segundo ele, hoje é moda, entre os líderes e formadores de opinião, aceitar todas as manifestações, mas não apoiar nenhuma.

(...)

ÉPOCA – As redes sociais aumentaram sua força na internet como ferramentas eficazes de mobilização. Como o senhor analisa o surgimento de uma sociedade em rede?

Bauman – Redes, você sabe, são interligadas, mas também estão descosturadas e remendadas por meio de conexões e desconexões... As redes sociais eram atividades de difícil implementação entre as comunidades do passado. De algum modo, elas continuam assim dentro do mundo off-line. No mundo interligado, porém, as interações sociais ganharam a aparência de brinquedo de crianças rápidas. Não parece haver esforço na parcela on-line, virtual, de nossa experiência de vida. Hoje, assistimos à tendência de adaptar nossas interações na vida real (*off-line*), como se imitássemos o padrão de conforto que experimentamos quando estamos no mundo on-line na internet.

ÉPOCA – Os jovens podem mudar e salvar o mundo? Ou nem os jovens podem fazer algo para alterar a história?

Bauman – Sou tudo, menos desesperançoso.

- 35 Confio que os jovens possam perseguir e consertar o estrago que os mais velhos fizeram. Como e se forem capazes de pôr isso em prática, dependerá da imaginação e da determinação deles. Para que se deem uma oportunidade, os jovens precisam resistir às pressões da fragmentação e recuperar a consciência da responsabilidade compartilhada para o futuro do planeta e seus habitantes. Os jovens precisam trocar o mundo virtual pelo real.

ÉPOCA – O senhor afirma que as elites adotaram uma atitude de máximo de tolerância com o mínimo de seletividade. Qual a razão dessa atitude?

- 45 **Bauman** – Em relação ao domínio das escolhas culturais, a resposta é que não há mais autoconfiança quanto ao valor intrínseco das ofertas culturais disponíveis. Ao mesmo tempo, as elites renunciaram às ambições passadas, de empreender uma missão iluminadora da cultura. A elite deixou de ser o mecenas da cultura. Hoje, as elites medem sua superioridade cultural pela capacidade de devorar tudo.

(...)

55 **ÉPOCA – Como diz o crítico George Steiner, os produtos culturais hoje visam ao máximo impacto e à obsolescência instantânea. Há uma saída para salvar a arte como uma experiência humana importante?**

- 60 **Bauman** – Bem, esses produtos se comportam como o resto do mercado. Voltam-se para as vendas de produtos na sociedade dos consumidores. Uma vez que a busca pelo lucro continua a ser o motor mais importante da economia, há pouca oportunidade para que os objetos de arte cessem de obedecer à sentença de Steiner...

(...)

(Revista *Época* nº 819, 10 de fevereiro de 2014, p.68 – 70)

08 - Das respostas dadas por Bauman, só **NÃO** podemos depreender que

- o comportamento cultural da elite pauta-se hoje na indiferenciação dos objetos culturais.
- as relações virtuais aparentam ser mais fáceis e agradáveis que as interações na vida real.
- o advento da internet permite uma conexão sempre fácil e eficiente entre as redes sociais.
- a arte poderia ser salva, desde que deixasse de se comportar como uma mercadoria regida pelas regras do mercado.

09 - Leia o trecho a seguir:

"Com a ideia de "liquidez", ele tenta explicar as mudanças profundas que a civilização vem sofrendo com a globalização e o impacto da tecnologia da informação". (ℓ. 2 a 5)

Observe as reescritas sugeridas para esse trecho e assinale aquela que está correta.

- A globalização e o impacto da tecnologia da informação têm provocado mudanças profundas na civilização às quais ele tenta explicar por meio da ideia de "liquidez".
- A ideia de "liquidez" através da qual ele tenta explicar as mudanças profundas cuja civilização vem sofrendo em decorrência da globalização e do impacto da tecnologia da informação.
- Às mudanças profundas, que a civilização vem sofrendo decorrente da globalização e do impacto da tecnologia da informação, ele tenta explicitar pela ideia de "liquidez".
- De acordo com a ideia de "liquidez", ele tenta esclarecer as mudanças profundas às quais a civilização vem experimentando pela globalização e pelo impacto da tecnologia da informação.

10 - Assinale a opção cuja análise da pontuação **NÃO** está de acordo com a regra gramatical da Língua Portuguesa.

- “Não parece haver esforço na parcela on-line, virtual, de nossa experiência de vida.” – **separar termos de função sintática semelhante.**
- “No mundo interligado, porém, as interações sociais ganharam a aparência de brinquedo de crianças rápidas.” – **Indicar a omissão de um termo.**
- “Como e se forem capazes de pôr isso em prática, dependerá da imaginação e da determinação deles.” – **Isolar orações adverbiais deslocadas.**
- “Hoje, as elites medem sua superioridade cultural pela capacidade de devorar tudo”. – **Isolar adjunto adverbial.**

TEXTO III

SÓ É LITERATURA QUANDO INCOMODA

Jana Lauxen

Como escritora, editora e, principalmente, leitora, tenho observado um fenômeno desconcertante acometer a literatura nacional: o processo de politização obediente dos novos escritores brasileiros. Muitas vezes tenho a impressão de que a nossa produção literária cortou o cabelo, fez a barba, colocou sapatos de couro, terno, gravata, e agora é o gênero que mamãe pediu a Deus. E, sabem: isso me incomoda. Profundamente.

- 5 Porque, em minha opinião, a literatura que não lhe sacode; que não lhe tira do lugar onde você confortavelmente está; que não lhe faz repensar; que não desconstrói e bagunça; que não coloca o dedo na ferida e chafurda; é uma literatura inofensiva – logo, irrelevante. Os livros e autores que me conquistaram, e me fizeram compreender o poder da literatura na formação política e social de qualquer cidadão, falavam de sexo, de drogas, de dor, de vida, de desespero – e não de dragões, fadas e gnomos.
- 15 (...)

(<http://zonacurva.com.br/o-caminho-dos-excessos-fazendo-diferenca/>
Acesso em: 21 fev 2017)

11 - Jana Lauxen, ao utilizar a expressão metafórica “gênero que a mamãe pediu a Deus”, comparando-a à Literatura de nosso tempo, esclareceu que essa literatura é para ela

- provocativa e reflexiva.
- desconcertante e relevante.
- inofensiva e obediente.
- reflexiva e desconstrutora.

12 - Segundo o texto, pode-se afirmar que a (o)

- literatura só desempenha o seu papel no momento em que agrada à sociedade.
- poder da literatura consiste em tirar o cidadão do lugar físico em que se encontra.
- literatura é relevante à medida que desnuda problemas sociais e situações essenciais de vida.
- poder da literatura está em deslocar o olhar do leitor para obras politicamente corretas.

13 - O estilo textual do gênero *blog* admite o uso da linguagem figurada. Marque a alternativa em que **NÃO** há esse tipo de linguagem.

- “...a nossa produção literária cortou o cabelo, fez a barba, colocou sapatos de couro, terno, gravata ...” (l. 5 a 7)
- “Porque, em minha opinião, a literatura que não lhe sacode ...” (l. 9 e 10)
- “(...) que não coloca o dedo na ferida e chafurda ...” (l. 12 e 13)
- “(...) tenho observado um fenômeno desconcertante acometer a literatura nacional ...” (l. 2 e 3)

TEXTO IV



(<https://www.google.com.br/search?q=tirinhas+mafalda+%22ate+quando+vamos+ser+os+frangos+da+literatura&tbm=isch&imgil=YVkpNJp5rbxYqM%253A%253BOQxesxEICap-HM%253Bhttp%25253A>. Acesso em: 27 abr 2017).

14 - Sobre o Texto IV, assinale a alternativa que apresenta uma análise **INCORRETA**.

- O segundo quadrinho apresenta uma quebra de expectativa em relação ao que expressa o adjetivo presente no primeiro.
- O uso do pronome demonstrativo “este”, no primeiro quadrinho, justifica-se por se referir a algo que ainda vai ser apresentado no próximo quadrinho.
- O vocábulo “droga”, terceiro quadrinho, passou pelo processo de derivação imprópria e, no contexto, apresenta-se como interjeição.
- Se substituirmos o pronome “nós”, no sexto quadrinho, por “as crianças”, o verbo poderá ser flexionado na primeira pessoa do plural.

RASCUNHO

15 - Aquilo que motiva a indignação de Mafalda (Texto IV) foi também, de certa forma, abordado por Bauman na entrevista (Texto II). Assinale a alternativa em que o entrevistado fala de um aspecto que resultou na literatura que tanto desagradou à personagem Mafalda.

- a) "...esses produtos se comportam como o resto do mercado. Voltam-se para as vendas de produtos na sociedade dos consumidores." (l. 60 a 62)
- b) "...os jovens precisam resistir às pressões da fragmentação e recuperar a consciência da responsabilidade compartilhada..." (l. 39 a 41)
- c) "Hoje, as elites medem sua superioridade cultural pela capacidade de devorar tudo." (l. 52 e 53)
- d) "... não há mais autoconfiança quanto ao valor intrínseco das ofertas culturais disponíveis. (l. 47 a 49)

16 - Considerando a relação existente entre a linguagem verbal e a não verbal no Texto IV, assinale a alternativa correta.

- a) A linguagem não verbal contribui para a construção do sentido do texto.
- b) A linguagem verbal poderia ser parcialmente omitida sem nenhuma perda de sentido.
- c) As imagens, devido a seu caráter ilustrativo, não interferem diretamente no tema abordado no texto.
- d) Mafalda, ao longo do texto, demonstra curiosidade, irritação, raiva e passividade.

MATEMÁTICA

17 - Sejam A e B os valores das expressões numéricas a seguir:

$$A = \frac{\sqrt{6+2\sqrt{5}} \cdot \sqrt{6-2\sqrt{5}}}{\sqrt{7+4\sqrt{3}} + \sqrt{7-4\sqrt{3}}}$$

$$B = \frac{(0,00001)^2 \cdot (0,01)^{-3}}{\left(\frac{1}{4}\right)^{-1} \cdot \left(\frac{1}{10}\right)^2 \cdot \left(\frac{1}{25}\right)^{-1}}$$

Cada um desses valores pode ser colocado em uma das caixas a seguir, conforme a especificação de cada uma, a saber:

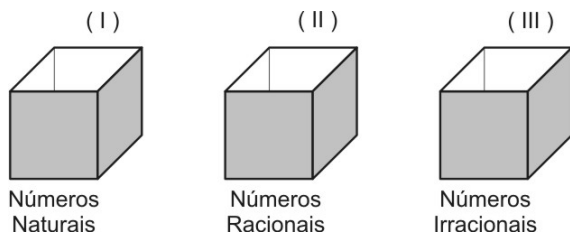

Dessa forma, podemos afirmar que uma combinação correta para os valores A e B e as caixas (I), (II) e (III) é, respectivamente,

- a) A (II) e B (I)
- b) A (I) e B (III)
- c) A (III) e B (II)
- d) A (I) e B (II)

25 - Uma revendedora de automóveis usados apresenta um modelo e o anuncia por x reais.

Para atrair clientes, a revendedora oferece duas formas de pagamento:

Forma de pagamento	Valor
À vista	10% de desconto sobre o preço anunciado
Cartão de crédito	Com acréscimo de 20% sobre o preço anunciado, sendo o total dividido em 10 parcelas iguais

Um cliente comprou um automóvel e optou pelo pagamento no cartão de crédito em 10 parcelas iguais de R\$ 3 240,00

Considerando as informações anteriores, é correto afirmar que

- o valor x anunciado pela revendedora é menor que R\$ 25 000,00.
- se esse cliente tivesse optado pelo pagamento à vista, então ele gastaria mais de R\$ 24 500,00 com essa compra.
- a opção que esse comprador fez usando o cartão de crédito representou um acréscimo de 30% sobre o valor que seria pago à vista.
- se o cliente tivesse pago à vista, ao invés de utilizar o cartão de crédito, então teria economizado mais de R\$ 8 000,00.

26 - De acordo com o senso comum, parece que a juventude tem gosto por aventuras radicais. Os alunos do CPCAR não fogem dessa condição.

Durante as últimas férias, um grupo desses alunos se reuniu para ir a São Paulo com o objetivo de saltar de “Bungee Jumping” da Ponte Octávio Frias de Oliveira, geralmente chamada de “Ponte Estaiada”.

Em uma publicação na rede social de um desses saltos, eles, querendo impressionar, colocaram algumas medidas fictícias da aproximação do saltador em relação ao solo.

Considere que a trajetória que o saltador descreve possa ser modelada por uma função polinomial do 2º grau $f(x) = ax^2 + bx + c$, cujo eixo das abscissas coincida com a reta da Av. Nações Unidas e o eixo das ordenadas contenha o “ponto mais próximo da Avenida”, indicados na figura.

Considere, também, as medidas informadas.

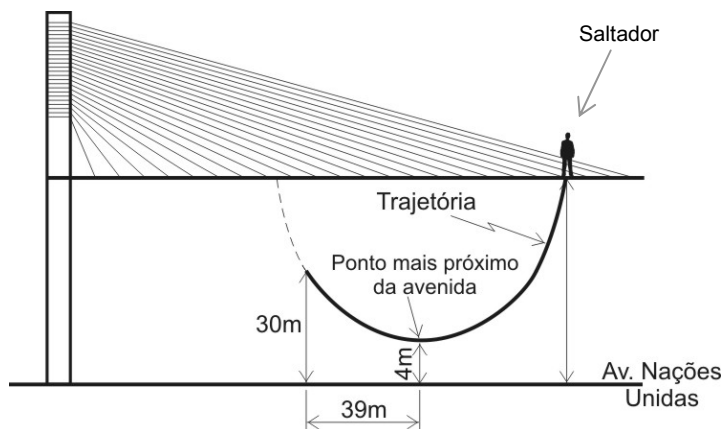

O coeficiente de x^2 da função com as características sugeridas é igual a

- $\frac{22}{1521}$
- $\frac{2}{117}$
- $\frac{13}{1521}$
- $\frac{13}{117}$

32 - Uma consulta pública realizada pelo Instituto que organiza a aplicação do Exame Nacional do Ensino Médio, em fevereiro de 2017, visou conhecer a preferência sobre os possíveis modelos de aplicação do Exame:

- * **Modelo A:** Testes em apenas 1 dia
- * **Modelo B:** Testes no sábado e no domingo
- * **Modelo C:** Testes em dois domingos consecutivos

Suponha que tenham sido consultadas um total de x pessoas entre moradores da capital e do interior. Desse total, 40 pessoas do interior e 60 da capital não manifestaram preferência pelos Modelos A, B ou C. O gráfico a seguir mostra os resultados dos que manifestaram sua preferência:

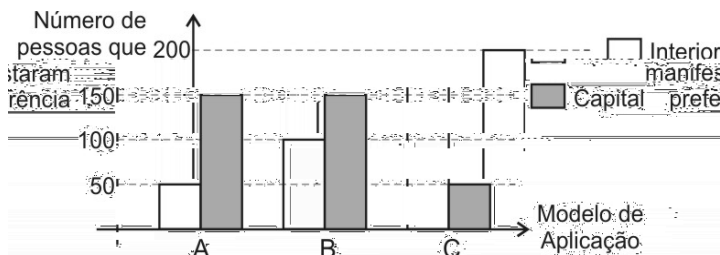

Baseado nestas informações, é correto afirmar que

- a) 20% das pessoas consultadas, exatamente, preferem a aplicação do Exame em um único dia.
- b) o número total das pessoas consultadas no interior e na capital é o mesmo.
- c) $\frac{5}{7}$ das pessoas que manifestaram preferência pelos Modelos optaram pela realização do Exame em dois dias.
- d) exatamente 12% das pessoas consultadas não manifestaram opinião.

RASCUNHO

Directions: Read the text below and answer questions 33 to 48 according to it.

SOME OF THE INTERNET'S CRAZIEST CONSPIRACY THEORIES

Michael Jackson Is Still Alive

The advent of the internet hasn't just cooked up¹ new conspiracy theories, it's also accelerated existing ones. If you refuse to believe that it was the Iranians that killed him, perhaps you'll be convinced that MJ is actually still alive. Proof? His own daughter Paris Jackson took a photo of him. Seriously. What do you mean you don't see him? He's right there in the back seat, stacked² under that pile of clothes wearing his iconic hat. Believe, man. *Thriller Vol. 2* to drop next year.

The Moon Doesn't Exist

It's no good looking at it, night after night. The moon doesn't exist. It's a hologram, put there by persons unknown. Of course, serial conspiracy theorist David Icke has a theory. There are also countless YouTubers keeping an eye out, one of whom has gone as far as "looking at it regularly for a year".

Jay Z Is A Time-Travelling Vampire

There are vast regions of the internet devoted to explaining why Jay Z is part of the Illuminati. Hence³ when this photo, which was taken in New York in 1939, appeared last year, he was accused of being a time-traveller. And a vampire. This video lists other old-time celebrity lookalikes⁴, as well as suggesting that Hollywood stars don't age because they're the immortal bloodsucking undead. Not because they're stuffed⁵ with botox, then?

The Earth Is Hollow

Don't give up, readers. We're halfway through this list. We can make it to the end. Dig⁶ deep. Well, not too deep. You see, the Earth is hollow⁷ and accessible via portals at the north and south poles. Luckily though, it's quite habitable down there, providing excellent living quarters⁸ for the lost Viking colonies of Greenland and the Nazis, while "aliens" are in fact just visitors from the subterranean areas.

Siri Can Predict The Apocalypse

Amazing as it may seem, given that it can't do anything else you actually ask it to do, Siri can predict the apocalypse. When asked "What day is 27th July 2014?", Apple's assistant replied, "The opening of the gate of Hades", aka⁹ The End Of The World. That date has now passed without issue¹⁰. Say what you like about the malign MS Office paperclip, but at least he didn't scaremonger¹¹ that the end was near.

We All Live In The Matrix And Billionaires Want To Break Us Out Of It

The New Yorker's Tad Friend claims that many people in Silicone Valley are obsessed with the idea that we're all living in a Matrix-like simulation, and some are taking that obsession a stage further: "Two tech billionaires have gone so far as to secretly engage scientists to work on breaking us out of the simulation." Here's hoping Mark Zuckerberg is 'The One', yeah?

Hitler Is Still Alive

"Hitler is still alive" rumours have circulated since the 1970s, fuelled by the fact that his crony Josef Mengele hid in South America. Stories like this one, however, speculate the 125-year-old Hitler has been responsible for various world disasters, including 9/11 and the 2010 Gulf oil spill, which happened on his birthday. Other theories say he died in 1984 in Brazil, aged 94. Or in Argentina, aged 73.

Glossary:

- 1 - cook up – to invent a story, a plan, etc.
- 2 - stacked – covered with things
- 3 - hence – the reason, the explanation for
- 4 - lookalikes – similar in appearance
- 5 - stuffed – filled with something
- 6 - dig – to make a hole in the ground
- 7 - hollow – a hole or empty space
- 8 - quarter – a place to live
- 9 - aka – abbreviation for *also known as*
- 10 - issue – problem
- 11 - scaremonger – a person that creates stories that cause public fear

33 - We can deduce from the first paragraph that

- a) the new conspiracy theories were created to reinforce the advent of the internet.
- b) conspiracy theories are reliable speculations.
- c) technology spread the existence of conspiracy theories.
- d) the internet convinced people to be against conspiracy theories.

34 - “*The advent of the internet hasn’t [...] cooked up new conspiracy theories*” (lines 2 and 3).

Mark the correct option to make the sentence above interrogative.

- a) Doesn’t the advent of the internet cook up new conspiracy theories?
- b) Hasn’t the advent of the internet cooked up new conspiracy theories?
- c) Didn’t the advent of the internet cook up new conspiracy theories?
- d) Haven’t the advent of the internet cook up new conspiracy theories?

35 - “*His own daughter Paris Jackson took a photo of him*” (lines 6 and 7).

Mark the correct masculine type of the highlighted word.

- a) Niece.
- b) Sister.
- c) Brother.
- d) Son.

36 - Mark the option that shows the appropriate question tag for the sentence.

“*He’s right there in the back seat*”, _____? (line 8)

- a) isn’t he
- b) hasn’t he
- c) isn’t there
- d) is he

37 - According to the second paragraph, the moon

- a) is not real.
- b) was created by YouTubers.
- c) is just one among countless moons.
- d) is an hologram created by David Icke.

38 - “*Hollywood stars don’t age*” (line 25). It means that

- a) famous actors don’t celebrate their birth.
- b) stars’ age is not countable.
- c) these people don’t look older.
- d) some stars never die.

39 - According to paragraph 3, conspiracy theories **DON’T** consider that

- a) Jay Z is a member of the Illuminati.
- b) Hollywood stars are vampires.
- c) The singer was alive in 1939.
- d) Hollywood stars don’t age because of botox.

40 - The sentence “*Don’t give up*” (line 29) in the affirmative form is

- a) giving up.
- b) I give up.
- c) I gave up.
- d) give up.

41 - Mark the alternative that **CANNOT** replace the word “*too*” (line 31) in the text.

- a) Extremely.
- b) Also.
- c) Very.
- d) So.

42 - Complete the fragment below with the grammatically correct verb tense.

According to paragraph four, if the earth is hollow, you _____ it via portals at the north and south poles.

- a) accessed
- b) have entered
- c) will reach
- d) stays

43 - Mark the alternative that can answer the question below according to the text.

Why can Siri predict the apocalypse? Because

- a) it mentions a date that has a specific meaning.
- b) the tool opened the gate of Hades.
- c) it is responsible for the end of the world.
- d) the tool created a new conspiracy theory.

44 - Mark the option that can replace the sentence below without changing its meaning.

“*It can’t do anything else*” (lines 38 and 39).

- a) It cannot do nothing else.
- b) It can do nothing else.
- c) It can’t do something else.
- d) It can do anything else.

45 - “*We all live in the matrix and billionaires want to break us out of it*” (lines 46 and 47) is

- a) an important governmental action to set us free.
- b) the new version of the movie Matrix starring Mark Zuckerberg.
- c) another conspiracy theory.
- d) the slogan of the new Matrix-like simulation.

46 - The expression “*further*” (line 51) introduces an idea of

- a) exemplification.
- b) contrast.
- c) conclusion.
- d) comparison.

47 - The sentence “*Hitler is still alive rumours have circulated since the 1970s*” (line 57 and 58) means that

- a) some people still consider this hypothesis.
- b) it’s an old belief that is not accepted anymore.
- c) it was a rumour that occurred in 1970.
- d) Hitler has been alive since 1970.

48 - The main purpose of the text is to

- a) alert people to the possibility of unexpected events.
- b) inform about conspiracy theories.
- c) justify how dangerous conspiracy theories are.
- d) make people believe in true facts.



COMANDO DA AERONÁUTICA
DIRETORIA DE ENSINO
ESCOLA PREPARATÓRIA DE CADETES DO AR

EXAME DE ADMISSÃO AO CPCAR 2018

PROVA DE REDAÇÃO

Com base no excerto a seguir, na tirinha abaixo e na prova de Língua Portuguesa, escreva um texto dissertativo-argumentativo, em prosa, sobre a seguinte questão: **A importância da Literatura na formação do ser humano.**

TEXTO I

“A literatura desconcerta, incomoda, desorienta, desnorteia mais que os discursos filosófico, sociológico ou psicológico porque ela faz apelo às emoções e à empatia. (...) ela percorre regiões que os outros discursos negligenciam, mas que a ficção reconhece em seus detalhes.”

(COMPAGNON, Antoine. *Literatura para quê?* Tradução de Laura Tadei Brandini. Belo Horizonte: UFMG, 2009. p.46.)

TEXTO II



(<https://malditosinvasores.com/tag/calvin-haroldo>. Acesso em: 04 mar 2017)

Observação: Dê um título à redação.

Orientações:

- Não copie os textos da prova, sob pena de ter a redação zerada.
- A redação deverá conter no mínimo 100 (cem) palavras, considerando-se palavras todas aquelas pertencentes às classes gramaticais da Língua Portuguesa.
- Recomenda-se que a redação seja escrita em letra cursiva legível. Caso seja utilizada letra de forma (caixa alta), as maiúsculas deverão receber o devido realce.
- Utilize caneta de tinta preta ou azul.



COMANDO DA AERONÁUTICA
DIRETORIA DE ENSINO
ESCOLA PREPARATÓRIA DE CADETES DO AR

EXAME DE ADMISSÃO AO
CPCAR 2019

08 de julho de 2018

PROVAS DE LÍNGUA PORTUGUESA, MATEMÁTICA, LÍNGUA INGLESA E REDAÇÃO

Número de inscrição

Nome completo do candidato

VERSÃO DA PROVA: A

ATENÇÃO!

ABRA ESTA PROVA SOMENTE APÓS RECEBER AUTORIZAÇÃO.

Orientações aos candidatos

1. Este caderno contém **48 (quarenta e oito)** questões objetivas, das disciplinas **LÍNGUA PORTUGUESA, MATEMÁTICA e LÍNGUA INGLESA**, além de um formulário rascunho para a redação. Confira se todas as questões estão impressas nessa sequência e se estão perfeitamente legíveis.
2. Além deste caderno, você receberá o seguinte material:
 - **CARTÃO DE RESPOSTAS**, destinado à marcação das respostas das Provas Escritas; e
 - **FOLHA DE REDAÇÃO**, destinada à elaboração da redação proposta.
3. Verifique se o seu número de inscrição confere com o que está registrado no cartão de respostas e na folha de redação.
4. **PARA APROVAÇÃO, CABE AO CANDIDATO DESTINAR O TEMPO PARA RESOLUÇÃO DAS QUESTÕES, DE MANEIRA A OBTER GRAU MÍNIMO 5,0000 (CINCO) EM CADA DISCIPLINA, NA PROVA DE REDAÇÃO E NA MÉDIA FINAL.**
5. Confira a versão da prova deste caderno de questões e, sob orientação do Chefe de Setor, preencha o campo "**VERSÃO DA PROVA**" no cartão de respostas. A nota atribuída ao candidato será a correspondente ao gabarito da versão assinalada.
6. **NÃO DOBRE, AMASSE OU MANCHE O CARTÃO DE RESPOSTAS OU A FOLHA DE REDAÇÃO.** Eles somente serão substituídos se forem danificados por caso fortuito ou por responsabilidade da Administração.
7. Sob orientação do Chefe do Setor, assine o campo previsto no **CARTÃO DE RESPOSTAS**. **NÃO** assinar a **FOLHA DE REDAÇÃO**.
8. No **CARTÃO DE RESPOSTAS**, assinale apenas um campo relativo à resposta correta de cada questão. Preencha completamente o círculo com caneta esferográfica tinta azul ou preta, conforme indicado ao lado. 
9. A **PROVA TERÁ DURAÇÃO DE 5 H 20 MIN (CINCO HORAS E VINTE MINUTOS)**, JÁ INCLUSO O TEMPO PARA A ELABORAÇÃO DA REDAÇÃO E PARA PREENCHIMENTO DO CARTÃO DE RESPOSTAS.
10. O candidato deverá permanecer no Setor por, no mínimo, 2 h 30 min (duas horas e trinta minutos), contadas a partir do horário de início de resolução da prova.
11. Somente poderá levar o **CADERNO DE QUESTÕES** o candidato que sair do Setor de prova após 5 h (cinco horas) contadas do início da resolução. Caso saia antes, não poderá fazer qualquer tipo de anotação e nem transcrever o seu gabarito.

Sucesso!

TEXTO I

Rap: uma linguagem dos guetos

Entre as vozes que se cruzam na cacofonia urbana da sociedade globalizada, há uma que se sobressai pela sua radicalidade marginal: o rap. A moderna tradição negra dos guetos norte-americanos é, hoje, cantada pelos jovens das periferias de todos os quadrantes do globo. Mas diferentemente das estereotípias produzidas pela nação hegemônica e difundidas em escala planetária, a cultura hip-hop costuma ser assimilada como uma *fala histórica* essencialmente crítica por uma juventude com tão escassas vias de fuga o sempre igual. Quando, por exemplo, jovens de uma favela brasileira incorporam esta linguagem tornada universal, por mais que a sua realidade seja diferente daquela dos marginalizados do país de origem, a forma permanece associada a um conteúdo crítico – uma visão de mundo subalterna e frequentemente subversiva.

O rap é hoje uma forma de expressão comunitária, por meio da qual se comunicam e afirmam sua identidade habitantes dos morros e comunidades populares. /.../

O surgimento do movimento hip-hop nos remete ao contexto no qual estavam inseridos os Estados Unidos dos anos 60 e 70, no auge da Guerra Fria. Foram anos de tensão e muita agitação política. O descontentamento popular com a guerra do Vietnã somava-se à pressão das comunidades negras segregadas, submetidas a leis similares às do apartheid sul-africano. O clima de revolta e inconformismo tomava conta dos guetos negros.

/.../

Na trilha da agitação política ocorriam inovações culturais. Nos guetos, o que se ouvia era o soul, que foi importante para a organização e conscientização daquela população. /.../ No mesmo período surge uma variedade de outros ritmos, como o funk, marcados por pancadas poderosas que causavam estranhamento aos brancos, letras que invocavam a valorização da cultura negra e denunciavam as condições às quais eram submetidas as populações dos guetos. O soul e o funk foram as bases musicais que permitiram o surgimento do rap, que virá a ser um dos elementos do movimento hip-hop.

Por essa época ou um pouco antes, jovens negros já dançavam [o break] nas ruas ao som do soul e do funk de uma forma inovadora, executando passos que lembravam ao mesmo tempo uma luta e os movimentos de um robô. /.../

Finalmente, além da música e da dança, propagava-se pelos guetos, ainda, o hábito de desenhar e escrever em muros e paredes. /.../ Nesse contexto de efervescência político-cultural, grafiteiros, breakers e rappers começaram a se reunir para realizar eventos juntos, afinal suas artes estavam relacionadas a uma experiência comum, a cultura de rua. /.../

Por volta de 1982, o rap chegou ao Brasil, fixando-se, sobretudo, em São Paulo. /.../

Nos últimos anos da década de 90, o rap brasileiro ultrapassou os limites da periferia dos grandes centros e chegou à classe média. /.../ O rap de caráter mais comercial passou então a ser amplamente difundido pelo país, ao mesmo tempo em que, em sua forma marginal, a linguagem continuava a se desenvolver nos espaços populares.

Há que se destacar o caráter inovador do rap nacional, que reelabora, de forma criadora, a partir de tradições populares brasileiras, a linguagem dos guetos norte-americanos, mesclando o ritmo do Bronx a gêneros como o samba e a embolada.

70 /.../

Não se trata, no entanto, de idealizar o hip-hop como forma de conhecimento. O movimento, seguramente, não é homogêneo: possui tendências mais ou menos politizadas, mais ou menos engajadas e críticas. Há, por assim dizer, uma vertente cuja tônica é a denúncia, a agitação e o protesto. Outra, espontânea, sem uma linha política coerente e definida. E outra ainda, talvez hegemônica, já assimilada pelo mercado, que reproduz o modelo de comportamento, aspirações e ideais dominantes (consumismo, individualismo e exaltação da vida privada), como a maioria das canções ditas "de massa".

(COUTINHO, Eduardo Granja, ARAÚJO, Marianna. Rap: uma linguagem dos guetos. In: PAIVA, Raquel, TUZZO, Simone Antoniacci (Orgs.). Comunidade, mídia e cidade: possibilidades comunitárias na cidade hoje. Goiânia: FIC/UFG, 2014.)

01 - Nota-se, no primeiro parágrafo do texto, que os autores enfatizam a informação presente no título, isto é, a relação do rap com o gueto, com espaços desprestigiados. Assinale a única palavra que **NÃO** foi empregada para reforçar esse aspecto no parágrafo.

- | | |
|---------------|---------------|
| a) Marginal | c) Favela |
| b) Periferias | d) Subversiva |

02 - De acordo com as informações do texto e o modo como ele está organizado, é correto afirmar que os autores

- defendem os ditos movimentos de rua, utilizando-se de argumentos sólidos que valorizam o rap.
- apresentam dados temporais e espaciais para defender a divulgação do rap na sociedade.
- são preconceituosos com relação à cultura de massa, que, segundo eles, é hegemônica em aspectos como exaltação da individualidade.
- expõem o tema rap, contextualizando-o em sua origem e desenvolvimento ao longo dos anos.

03 - Considerando o contexto em que foi empregada, a expressão "cultura de rua" (l. 55) pode ser definida como:

- conjunto de ritmos musicais típicos dos guetos negros dos anos de 1960 e 1970.
- dança apresentada nas ruas, cujos movimentos lembram os passos de um robô.
- conjunto de artes (música, dança e grafite) que se expressa no espaço público, na rua.
- linguagem artística que mistura vários ritmos, como o funk, o samba e a embolada.

04 - Assinale a alternativa que apresenta uma leitura correta acerca do texto.

- A juventude marginalizada, em todos os quadrantes do globo, tem no rap uma solução para a sua situação de criminalidade.
- O rap alcançou a classe média fora das comunidades populares e atua, hoje, como um importante instrumento de conscientização dessa classe, devido a sua linguagem rebelde e marginal.
- A raiz histórica do rap está na tensão e na insatisfação geradas pela Guerra Fria, as quais tomaram conta dos guetos ao redor do mundo nas décadas de 60 e 70.
- Embora seja a incorporação de uma linguagem surgida em outra realidade, extremamente diferente da deles, o rap transformou-se em uma espécie de voz dos jovens dos morros e das comunidades brasileiras.

05 - Assinale a alternativa cuja palavra ou expressão entre parênteses **NÃO** substitui corretamente a anterior a ela.

- a) “O movimento, seguramente (certamente), não é homogêneo (uniforme): possui tendências mais ou menos politizadas...” (ℓ. 72 a 74)
- b) “O rap de caráter mais comercial passou então (desse modo) a ser amplamente difundido (divulgado) pelo país...” (ℓ. 60 a 62)
- c) “Por volta de (Em meados de) 1982, o rap chegou ao Brasil, fixando-se, sobretudo (exclusivamente) em São Paulo.” (ℓ. 56 e 57)
- d) “E outra ainda, talvez hegemônica (predominante), já assimilada (absorvida) pelo mercado, que reproduz o modelo de comportamento...” (ℓ. 77 a 79)

06 - Assinale a alternativa em que a reescrita proposta **NÃO** está de acordo com a norma padrão da Língua Portuguesa.

- a) “O rap é hoje uma forma de expressão comunitária, por meio da qual se comunicam...” (ℓ. 18 e 19) => O rap é hoje uma forma de expressão comunitária, com à qual se comunicam.
- b) “O descontentamento popular com a guerra do Vietnã somava-se à pressão das comunidades negras...” (ℓ. 25 a 27) => Ao descontentamento popular com a guerra do Vietnã somava-se a pressão das comunidades negras.
- c) “...submetidas a leis similares às do apartheid...” (ℓ. 28) => ...submetidas a leis similares àquelas do apartheid.
- d) “...denunciavam as condições às quais eram submetidas as populações dos guetos.” (ℓ. 39 a 41) => denunciavam as condições a que eram submetidas as populações dos guetos.

07 - Há, em um dos fragmentos abaixo, uma marca evidente da presença dos autores no texto. Assinale-o.

- a) “O surgimento do movimento hip-hop nos remete ao contexto no qual estavam inseridos os Estados Unidos dos anos 60 e 70, no auge da Guerra Fria.”
- b) “Há, por assim dizer, uma vertente cuja tônica é a denúncia, a agitação e o protesto.”
- c) “E outra ainda, talvez hegemônica, já assimilada pelo mercado...”
- d) “Finalmente, além da música e da dança, propagava-se pelos guetos, ainda, o hábito de desenhar e escrever em muros e paredes.”

08 - Assinale a alternativa que aponta o sentido **INCORRETO** das expressões conectoras destacadas abaixo.

- a) “...além da música e da dança, propagava-se pelos guetos, ainda, o hábito de desenhar e escrever em muros e paredes.” (ℓ. 49 a 51) - Adição
- b) “Por essa época ou um pouco antes, jovens negros já dançavam nas ruas ao som do soul e do funk de uma forma inovadora...” (ℓ. 44 a 46) - Proporcionalidade
- c) “...afinal suas artes estavam relacionadas a uma experiência comum, a cultura de rua.” (ℓ. 54 e 55) - Explicação
- d) “E outra, ainda, talvez hegemônica, já assimilada pelo mercado, que reproduz o modelo de comportamento...” (ℓ. 77 a 79) - Inclusão

09 - Assinale a alternativa em que a reescrita mantém a correção da língua formal.

- a) “O clima de revolta e inconformismo tomava conta dos guetos dos negros.” => O clima de revolta e inconformismo tomavam conta dos guetos negros.
- b) “Na trilha da agitação política ocorriam inovações culturais.” => Na trilha da agitação política haviam inovações culturais.
- c) “...propagava-se pelos guetos, ainda, o hábito de desenhar e escrever...” => Eram propagados pelos guetos, ainda, o hábito de desenhar e escrever.
- d) ...como a maioria das canções ditas “de massa” reproduz... => como a maioria das canções ditas “de massa” reproduzem.

TEXTO II

A Marselhesa do subúrbio

Sérgio Martins

Tchudum, tchá, tchá, tchá, tchá, tchudum, tchá, tchá, tchá, tchudum... São 2 horas da manhã numa casa noturna de São Paulo e os frequentadores estão dançando uma batida eletrônica repetitiva. Dali a 5 uma hora e meia, MC Guimê, o principal nome do funk ostentação, fará seu show, acompanhado de um DJ e de duas dançarinas, e com a participação especial do rapper Emicida. /.../ Encontram-se ali jovens de bairros suburbanos – os meninos com correntes douradas, as 10 meninas com saia bem curtinha, e todos com roupas de grife – e também os chamados “playboys”. Quando Guimê finalmente sobe ao palco, a temperatura da casa parece subir. Por quarenta minutos, ele intercala 15 canções de seu repertório com sucessos de outros funkeiros, canta o rap do quarteto Racionais MC’s e cita o Salmo 23 (“O senhor é meu pastor / Nada me faltará”). Nada falta mesmo: suas letras carregam uma tal 20 profusão de marcas – carros, roupas, perfumes, bebidas – que até se poderia suspeitar de vultosos contratos de merchandising. Não é o caso. Para Guimê, natural da periferia de Osasco, cidade da Grande São Paulo, falar desses objetos de consumo – e, acima de tudo, adquiri- 25 los – é uma aspiração realizada, uma senha para a entrada na sociedade. O público não só entende como compartilha o sonho de Guimê: muitos fãs, no meio da dança, erguem garrafas de uísque escocês como se fossem troféus. Festas e shows assim se repetem por 30 outras cidades e clubes. Como tantos gêneros musicais que vieram das áreas urbanas mais pobres, o funk já conquistou parte da classe média. Mas é sobretudo entre a garotada da periferia que ele tem a ressonância de uma Marselhesa: um hino de cidadania e identidade para os jovens das classes C, D e E. /.../

(Revista *Veja*, 29 de janeiro de 2014, p. 73 e 74)

10 - De acordo com o texto, o funk possui uma conotação de Marselhesa para os jovens das classes C, D e E porque reafirma a identidade deles ao

- a) elevar a autoestima juvenil.
- b) conferir-lhes *status* de consumidores bem sucedidos.
- c) criar o sentimento de pertencimento a um grupo.
- d) enaltecer a sensação de liberdade.

11 - Após a leitura atenta do texto, analise as afirmativas abaixo e assinale aquela que contém comentários adequados em relação a ele.

- O texto se divide em duas partes: a primeira é narrativa, iniciando-se na (ℓ. 1) e terminando na (ℓ. 24); a segunda é dissertativa e se inicia na (ℓ. 24), indo até a (ℓ. 33).
- Não só o funk, mas outros gêneros musicais advindos das periferias conquistaram a classe média. Entretanto, é ainda para as classes urbanas mais pobres que esse gênero musical constitui um hino de cidadania e identidade.
- O texto se constrói narrando como acontece um evento musical direcionado para as classes C,D,E que os “playboys”, jovens de bairros suburbanos, frequentam ostentando correntes douradas, roupas curtas e de grife, imitando os seus ídolos.
- A aquisição de bens de consumo caros realizada pelos MCs, dos quais Guimê é o maior representante, se dá em função da propagação de marcas famosas em suas letras, por meio de contratos milionários para tal.

12 - Observe os termos sublinhados em cada alternativa e assinale aquela cuja análise, entre parênteses, está adequada.

- “... MC Guimê, o principal nome do funk ostentação, fará seu show...” – (Aposto)
- “Por quarenta minutos, ele intercala canções de seu repertório com sucessos de outros funkeiros...” – (Oração Subordinada Adverbial de Tempo)
- “Para Guimê, natural da periferia de Osasco, cidade da grande São Paulo...” – (Adjunto Adverbial de Lugar)
- “Como tantos gêneros musicais que vieram das áreas urbanas mais pobres...” – (Oração Subordinada Adjjetiva Explicativa)

13 - As conjunções e preposições, além de ligarem palavras ou orações de um texto, estabelecem entre eles relações de sentido. Assinale a alternativa em que a relação de sentido apontada está **INCORRETA**.

- “O público não só entende como compartilha o sonho...” (ℓ. 24 e 25) => Adição
- “...os meninos com correntes douradas...” (ℓ. 09) => Companhia
- “Por quarenta minutos, ele intercala canções de seu repertório...” (ℓ. 13 e 14) => Duração
- “Festas e shows assim se repetem por outras cidades e clubes.” (ℓ. 27 e 28) => Extensão

14 - Leia com atenção o trecho a seguir.

“Contando os plaquê de 100, dentro de um Citroën / Aí nós convidamos, porque sabe que elas vêm / De transporte nós tá bem, de Hornet ou 1100 / Kawasaki, tem Bandit, RR tem também / Nós mantém a humildade Mas nós sempre para tudo” (Plaquê de 100, de MC Guimê)

Pela leitura desse trecho da canção de MC Guimê, só **NÃO** se pode inferir que esse gênero musical

- “...como tantos gêneros musicais que vieram das áreas urbanas mais pobres, conquistou parte da classe média.”
- “...é hoje uma forma de expressão comunitária, por meio da qual se comunicam e afirmam sua identidade habitantes dos morros e comunidades populares.”
- “...reproduz o modelo de comportamento, aspirações e ideais dominantes (consumismo, individualismo e exaltação da vida privada)...”
- “...carrega uma tal profusão de marcas – carros, roupas, perfumes, bebidas – que até se poderia suspeitar de vultosos contratos de merchandising.”

TEXTO III

LADO BOM

Ferréz

Periferia tem seu lado bom
Manos, velas, e futebol no campão.
Meninas com bonecas e não com filhos
Planejando assim um futuro positivo

- 5 Sua paz é você que define.
Longe do álcool, longe do crime.
A escola é o caminho do sucesso
Pro pobre honrar desde o começo

- 10 E dizer bem alto que somos a herança
De um país que não promoveu as mudanças
Sem atrasar ninguém rapaz
Fazendo sua vida se adiantar na paz

- 15 Jogando bolinha, jogando peão
Vi nos olhos da criança a revolução
Que solta a pipa pensando em voar
Para não ver o barraco que era o seu lar

- 20 Periferia lado bom o que você me diz
Alguns motivos pra te deixar feliz
Longe do álcool, longe do crime.
Sua paz é você que define.

- E nessa pipa no céu eu vi planar
A paz necessária para se avançar
Ânimo, positivismo em ação.
Hip-Hop cultura de rua e educação

- 25 Foi assim que criaram e assim que tem que ser
O mestre de cerimônia rimando pra você
Enquanto o DJ troca as bases
O grafiteiro pinta todo contraste

- 30 Da favela pro mundo
O caminho do rap pelo estudo
Por isso eu não me iludo
Roupa de marca não é meu escudo

- 35 Detentos já te disse no começo
E estudar do sucesso é o preço
Porque a fama não cabe num coração pequeno
Então positivismo pra vencer vai vendo
(...)

(<http://www.misixmatch.com> - acesso em: 11/05/2018)

15 - Assinale a alternativa que contém uma afirmativa **INCORRETA**

- O verso “E estudar do sucesso é o preço” pode ser considerado um hipérbato.
- No texto, não há marcas de oralidade.
- Percebe-se que há, na canção, mais de uma função de linguagem, como, por exemplo, a emotiva e a poética.
- Há rimas ricas e pobres ao longo de toda a canção.

16 - Segundo a canção, só **NÃO** é apontado como indicador de intranquilidade nas favelas a/o

- gravidez na adolescência.
- uso de álcool
- busca pela fama.
- falta de estudo.

MATEMÁTICA**RASCUNHO**

17 - Sobre o conjunto solução, na variável x , $x \in \mathbb{R}$, da equação $x + 2 = \sqrt{x^2 + 2\sqrt{4x^2 + 8x + 2}}$, pode-se dizer que

- a) é vazio.
- b) possui somente um elemento.
- c) possui dois elementos de sinais iguais.
- d) possui dois elementos de sinais opostos.

18 - Considere quatro números naturais distintos tais que, quando adicionados três a três, resultem em: 152, 163, 175 e 185

Sobre esses quatro números é correto afirmar que

- a) todos são números menores que 70
- b) nenhum é múltiplo de 10
- c) apenas um é número primo.
- d) algum é quadrado perfeito.

19 - Considere os números X e Y , expressos por:

$$X = \frac{(0,12) \cdot (4,125)}{(7,36) \cdot \left(\frac{11}{324}\right)} \text{ e } Y = \frac{1}{2+\sqrt{2}} + \frac{\sqrt{2}}{2} - 4$$

Marque a alternativa verdadeira.

- a) X é um número racional não inteiro positivo.
- b) $X \cdot Y$ é um número inteiro e negativo.
- c) $X + Y$ é um número irracional.
- d) $\frac{Y}{X}$ é um número racional não inteiro e positivo.

20 - Elisa pretende comprar um computador que custa x reais. Ela possui 70% do valor total do computador e ainda vai ganhar de seus avós uma herança, que será totalmente repartida entre ela e suas irmãs Daniella e Lavínia.

Nessa partilha, Elisa recebeu 0,2777... da herança,

Daniella 1200 reais e Lavínia $\frac{7}{18}$ da herança.

Ao fazer as contas do quanto possuía para comprar o computador, percebeu que ainda lhe faltavam 200 reais para realizar a compra.

O valor x do computador é, em reais, tal que o número de divisores naturais de x é

- a) 18
- b) 20
- c) 22
- d) 24

21 - Considere os números reais x , y e z , tais que:

$$x = \sqrt{2 + \sqrt{3}}$$

$$y = \sqrt{2 + \sqrt{2 + \sqrt{3}}}$$

$$z = \sqrt{\left(2 + \sqrt{2 + \sqrt{2 + \sqrt{3}}}\right) \cdot \left(2 - \sqrt{2 + \sqrt{2 + \sqrt{3}}}\right)}$$

Simplificando a expressão $(x \cdot y \cdot z)^{-1} \cdot \frac{1}{2 - \sqrt{3}}$, obtém-se

- a) $2 - \sqrt{3}$
- b) 1
- c) $2 + \sqrt{3}$
- d) $2\sqrt{3}$

22 - Considere a figura abaixo.

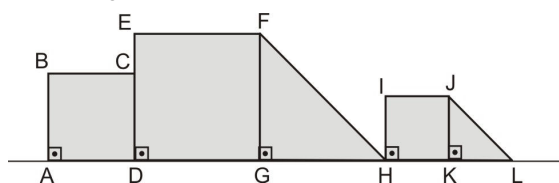

Sabe-se que:

- ABCD é um quadrado cuja medida do lado é x
- DEFG é um quadrado cuja medida do lado é $x\sqrt{2}$
- FGH é um triângulo retângulo isósceles.
- HIJK é um quadrado cuja medida do lado é a metade da medida do lado do quadrado DEFG
- JKL é um triângulo semelhante ao triângulo FGH

Considere o polinômio $P(x) = (\overline{JL})^2 - 3(\overline{FH}) - 2(\overline{AB}) + 15$

Se a e b ($a > b$) são as raízes da equação $P(x) = 0$, então é **FALSO** afirmar que

- a) $a^2 - b^2$ é quadrado perfeito. c) $\frac{1}{a-b} < 1$
- b) $a - b$ é par. d) $\frac{1}{a-b^2} > 0$

23 - Considere o conjunto de todos os valores de m e n para os quais a expressão algébrica A , abaixo, está definida.

$$A = \frac{\frac{m^2 - n^2}{n^2 - m^2}}{\frac{1}{m^2} + \frac{2}{m \cdot n} + \frac{1}{n^2}} \cdot \frac{(m-n)^{-2}}{(m^2 - n^2)^{-1}}$$

Nesse conjunto, uma expressão algébrica equivalente a A é

- a) $m^2 + n^2$ c) $\frac{m^2 + n^2}{m^2 - n^2}$
- b) $m^2 - n^2$ d) $\frac{m^2 + n^2}{m - n}$

24 - Gabriel, depois de uma longa temporada de dedicação aos estudos, foi descansar na casa de seus avós, no interior. Lá chegando, percebeu que muitas coisas de sua infância ainda permaneciam intocáveis. Exemplo disso foi a “venda” de seu avô... uma verdadeira bagunça!

Para ajudar na organização da “venda”, Gabriel aplicou conhecimentos de matemática básica. Assim, ele pegou os quatro sacos de café que ficavam à frente do balcão, pesou-os e etiquetou-os conforme ilustra a Figura (1), em kg



Figura (1) – Peso, em kg, dos sacos de café.

Em seguida, com o total de peso que obteve, retirou ou colocou, em kg, café em cada saco, e anotou numa folha de papel como mostra a Figura (2)

☐	No saco (I): (+) m
☐	No saco (II): (-) $2y - 3$
☐	No saco (III): (-) n
☐	No saco (IV): (-) $y + 2$

Figura (2) – Anotação de troca de peso, em kg, entre os sacos de café.

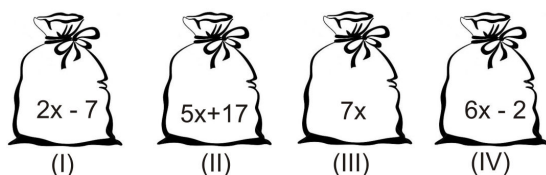
Na Figura (2), o símbolo de (+) indica que aquele saco recebeu alguns quilogramas de café, descrito logo à frente do símbolo, bem como o de (-) indica que dele foram retirados alguns quilogramas de café, também descrito logo à frente do símbolo.

Para não perder as contas, Gabriel anotou, também, que:

- o produto da quantidade retirada do saco (II) pela quantidade retirada do saco (IV), em kg, é igual a 165
- depois de acrescentar ou retirar café nos sacos, todos passaram a ter a mesma quantidade, em kg

Dessa forma, sendo $\{x, y, m, n\} \subset \mathbb{IN}^*$, é correto afirmar que

- a) a maior quantidade que foi retirada de um dos sacos de café foi superior a 30 kg
- b) na Figura (1), a diferença de peso entre os sacos (III) e (I) era de 82 kg
- c) $x + y = m$
- d) $\frac{m}{n} > 2$

RASCUNHO

25 - As turmas FOX e GOLF do CPCAR 2018 , que possuem 30 e 20 alunos, respectivamente, combinaram viajar para uma casa de praia num feriado que aconteceu no mês de junho de 2018 .

Antes de viajar, decidiram dividir todas as despesas entre as turmas de forma diretamente proporcional ao número de alunos de cada turma.

Pagaram todas as despesas, mas não pagaram de forma proporcional. A turma FOX pagou 12000 reais e a turma GOLF pagou 10500 reais.

Tendo como base o que as turmas haviam combinado em relação às despesas da viagem, é correto afirmar que

- a) a despesa correta da turma GOLF seria mais de 10000 reais.
- b) a turma FOX pagou a menos 10% do que deveria ter pago.
- c) o que a turma GOLF pagou a mais é um valor maior que 1800 reais.
- d) a turma FOX deveria ter pago mais de 10000 reais.

26 - Considere as equações:

(I) $x^2 - bx + 15 = 0$ ($b \in \mathbb{R}$) cujas raízes são os números reais α e β ($\alpha < \beta$)

(II) $x^2 + kx + 15 = 0$ ($k \in \mathbb{R}$)

Sabe-se que as raízes da equação (I) são, cada uma, 8 unidades menores do que as raízes da equação (II)

Com base nessas informações, marque a opção correta.

- a) $b^3 - k$ é um número negativo.
- b) O valor absoluto da diferença entre as raízes da equação (I) é 1
- c) As raízes da equação (II) NÃO são números primos.
- d) $\alpha^2 - \beta^2$ é um número que é divisor de 8

27 - Um baú em forma de paralelepípedo reto retângulo pesa 20 kg e tem como medidas externas 50 cm de altura e 3 dm por 400 mm de base.

O baú contém uma substância homogênea que pesa 1,5 kg por litro e que ocupa o espaço correspondente a 90% do volume de um paralelepípedo reto retângulo de espessura desprezível e que possui as dimensões externas do baú.

Se o peso total do baú e da substância, em kg, é igual a x , então, pode-se dizer que x é um número natural

- a) par menor que 100
- b) ímpar menor que 100
- c) primo.
- d) divisível por 7 e maior que 100

RASCUNHO

28 - Um professor de matemática, ao utilizar um programa de computador, obteve a sequência de gráficos abaixo.

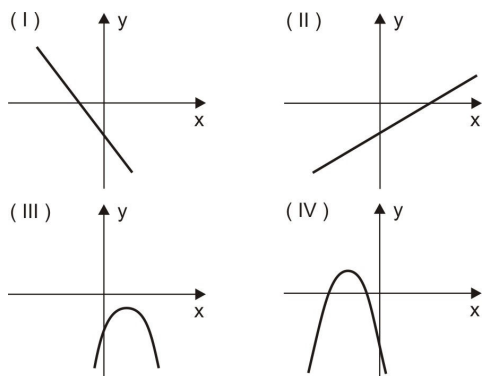

Os gráficos acima foram obtidos a partir das seguintes leis, na variável x :

- (I) $y = mx + n$
 (II) $y = -px - q$
 (III) $y = ax^2 - bx + c$
 (IV) $y = -rx^2 + sx + t$

em que os coeficientes $a, b, c, r, s, t, m, n, p$ e q são números reais não nulos.

Esse professor, apresentou os dados acima a uma turma de 9^o ano e pediu-lhes que classificassem as afirmativas abaixo em V (verdadeira) ou F (falsa).

- () $m \cdot n \cdot b \cdot c > 0$
 () $\frac{p \cdot q}{a \cdot t \cdot s} < 0$
 () $s^2 + 4 \cdot r \cdot t > 0$

A sequência correta que os alunos deveriam ter obtido é

- a) F - V - V c) V - F - F
 b) F - F - F d) F - F - V

29 - Considere a figura a seguir.

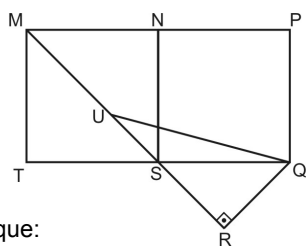

Sabe-se que:

- MNST e NPQS são quadrados
- $\overline{MS} = 4\sqrt{2}$ cm
- $\text{med}(\widehat{UQS}) = 15^\circ$
- os pontos M, U, S e R estão alinhados.

Sejam A_1 a área do triângulo SRQ e A_2 a área do triângulo URQ, ambas em cm^2

O valor de $\frac{A_1}{A_2}$ é

- a) $\frac{\sqrt{2}}{2}$ c) $\frac{\sqrt{6}}{2}$
 b) $\frac{\sqrt{3}}{3}$ d) $\frac{\sqrt{6}}{3}$

Directions: Answer questions 33 to 48 according to the text.

TEXT

WHAT IS MODERN SLAVERY?

Slavery did not end with abolition in the 19th century. Slavery continues today and harms people in every country in the world.

Women forced into prostitution. People forced to work in agriculture, domestic work and factories. Children in sweatshops¹ producing goods sold globally. Entire families forced to work for nothing to pay off generational debts. Girls forced to marry older men.

There are estimated 40.3 million people in modern slavery around the world, including:

- 10 million children
- 24.9 million people in forced labour
- 15.4 million people in forced marriage
- 4.8 million people in forced sexual exploitation

Someone is in slavery if they are:

- forced to work – through coercion, or mental or physical threat;
- owned or controlled by an 'employer', through mental or physical abuse or the threat of abuse;
- dehumanised, treated as a commodity or bought and sold as 'property';
- physically constrained or have restrictions placed on their freedom of movement.

Slavery has been a disgraceful aspect of human society for most of human history. However, Anti-Slavery International has refused to accept that this bloody status quo should be allowed to persist (Aidan McQuade, former director).

Forms of modern slavery

Purposes of exploitation² can range from forced prostitution and forced labour to forced marriage and forced organ removal. Here are the most common forms of modern slavery.

- Forced labour – any work or services which people are forced to do against their will³ under the threat of some form of punishment.
- Debt bondage or bonded labour – the world's most widespread form of slavery, when people borrow money they cannot repay and are required to work to pay off the debt, then losing control over the conditions of both their employment and the debt.
- Human trafficking– involves transporting, recruiting or harbouring people for the purpose of exploitation, using violence, threats or coercion.
- Descent-based slavery – where people are born into slavery because their ancestors were captured and enslaved; they remain in slavery by descent.
- Child slavery – many people often confuse child slavery with child labour, but it is much worse. Whilst⁴ child labour is harmful for children and hinders⁵ their education and development, child slavery occurs when a child is exploited for someone else's gain. It can include child trafficking, child soldiers, child marriage and child domestic slavery.
- Forced and early marriage – when someone is married against their will and cannot leave the marriage. Most child marriages can be considered slavery.

Many forms of slavery have more than one element listed above. For example, human trafficking often involves advance payment for travel and a job abroad, using money often borrowed from the traffickers. Then, the debt contributes to control of the victims. Once they arrive, victims cannot leave until they pay off their debt.

Many people think that slavery happens only overseas, in developing countries. In fact, no country is free from modern slavery, even Britain. The

70 Government estimates that there are tens of thousands people in modern slavery in the UK.

Modern slavery can affect people of any age, gender or race. However, contrary to a common misconception⁶ that everyone can be a victim of slavery, some groups of people are much more vulnerable to slavery than others.

75 People who live in poverty⁷ and have limited opportunities for decent work are more vulnerable to accepting deceptive job offers that can turn exploitative. People who are discriminated against on the basis of race, caste, or gender are also more likely to be enslaved. Slavery is also more likely to occur where the rule of law is weaker and corruption is rife.

80 Anti-Slavery International believes that we have to tackle⁸ the root causes of slavery in order to end slavery for good. That's why we published our Anti-Slavery Charter, listing comprehensive measures that need to be taken to end slavery across the world.

(Adapted from <https://www.antislavery.org/slavery-today/modern-slavery/>)

Glossary:

1. sweatshop – a factory where workers are paid very little and work many hours in very bad conditions
2. exploitation – abuse, manipulation
3. will – wish, desire
4. whilst – while
5. to hinder – obstruct, stop
6. misconception – wrong idea/ impression
7. poverty – the condition of being extremely poor
8. to tackle – attack

33 - The concept of slavery worked in the text is

- a) a very hard work for which people are paid very little.
- b) about slaves who hardly work.
- c) about something that is legally owned by someone else.
- d) the activity of having slaves.

34 - Mark the alternative in which the verb "to continue" (line 2) is applied in the sentence correctly.

- a) Slavery continues to exist today, affecting continents and countries.
- b) Today, new forms of slavery continues being tragic.
- c) Poverty continue afflicting vast number of people.
- d) New forms of slavery is continuing to come from poverty.

35 - "Slavery continues today and harms people in every country in the world" (lines 2 and 3). The highlighted words can be substituted for _____.

- | | |
|-----------|----------|
| a) them | c) their |
| b) theirs | d) they |

36 - The word "goods" (line 6) means in the text

- | | |
|--------------------|--------------|
| a) nice, pleasant. | c) purchase. |
| b) items for sale. | d) trade. |

37 - Mark the **INCORRECT** statement according to the text.

- a) Slavery still exists worldwide.
- b) The modern forms of slavery are encouraging helpless people.
- c) The issue of modern slavery hasn't finished yet.
- d) Slavery has continued until now.

38 - One of the statements below is according to the text. Mark it.

- a) Modern slavery is never considered a crime.
- b) Modern slavery does not concern authorities.
- c) Slavery today looks exactly the same as it was in the 19th century.
- d) Measures are necessary to stop modern slavery.

39 - Mark the option that is **NOT** mentioned by the author (lines 15 to 23).

- a) Work against people's will.
- b) Abusive control over workers.
- c) Expensive properties that are bought and sold.
- d) Disrespect for human rights.

40 - Considering the use of possessive adjectives, mark the alternative that completes the sentence below correctly

Modern slavery includes

- a) an employee who has its work abused.
- b) children who have his lives affected.
- c) a girl who has her marriage forced.
- d) people who have your freedom restricted.

41 - Mark the **INCORRECT** statement, considering the content of the text.

- a) If intimidated people don't do the forced labour, they're going to suffer afterwards.
- b) If people cannot pay what they borrowed, they'll have to work to pay off the debt.
- c) Employers will threat explored people if they don't do what they want to.
- d) If children don't receive education, their owners will punish them.

42 - Mark the sentence from the text that is an example of comparative form.

- a) Owned or controlled by an 'employer'. (line 18)
- b) Most child marriages can be considered slavery. (lines 58 and 59)
- c) [...] people are much more vulnerable to slavery[...] (lines 74 and 75)
- d) [...] that need to be taken to end slavery across the world. (lines 86 and 87)

43 - Mark the option that replaces the underlined words, respectively, keeping the same meaning.

"[...] many people often confuse child slavery with child labour [...]" (lines 48 and 49)

- a) a lot.
- b) very.
- c) much.
- d) a lot of.

44 - In the topic "*Forced and early marriage*" (line 56), the modal verb can be replaced by _____ without changing the meaning.

- a) mustn't
- b) shouldn't
- c) doesn't have to
- d) doesn't need to

45 - Mark the option with the suitable question to answer the fragment below.

"*When someone is married against their will*". (lines 56 and 57)

- a) When does anyone get married?
- b) When are women married?
- c) When does it happen?
- d) When is anyone getting married?

46 - Mark the option that has an uncountable word from the text.

- a) Slavery (line 1).
- b) Threat (line 19).
- c) Property (line 21).
- d) Payment (line 62).

47 - The author concludes that Anti-Slavery International believes

- a) we need new laws in order to combat slavery.
- b) it's important to attack the origin of slavery to extinguish it forever.
- c) slavery is growing faster and faster.
- d) there's no way to end slavery across the world.

48 - Anti-Slavery International

- a) persuades us to tolerate the new forms of slavery.
- b) defends human rights.
- c) can afford slaves' working hours.
- d) stops people from being killed.

PROVA DE REDAÇÃO

Com base nos textos da prova de Língua Portuguesa, bem como no seu conhecimento de mundo, escreva um texto dissertativo-argumentativo, em prosa, sobre o seguinte questionamento:

Como a cultura de rua pode ser utilizada para melhorar a vida na sociedade?

Orientações

- Considere os textos da prova de Língua Portuguesa como motivadores e fonte de dados. Não os copie, sob pena de ter a redação zerada.
- A redação deverá conter no mínimo 100 (cem) palavras, considerando-se palavras todas aquelas pertencentes às classes gramaticais da Língua Portuguesa.
- Recomenda-se que a redação seja escrita em letra cursiva legível. Caso seja utilizada letra de forma (caixa alta), as letras maiúsculas deverão receber o devido realce.
- Utilize caneta de tinta preta ou azul.
- Dê um título a sua redação.

FOLHA DE RASCUNHO DA REDAÇÃO NO VERSO

REDAÇÃO
Folha de Rascunho

Título: _____

1	
2	
3	
4	
5	
6	
7	
8	
9	
10	
11	
12	
13	
14	
15	
16	
17	
18	
19	
20	
21	
22	
23	
24	
25	
26	
27	
28	
29	
30	



COMANDO DA AERONÁUTICA
DEPARTAMENTO DE ENSINO DA AERONÁUTICA
ESCOLA PREPARATÓRIA DE CADETES DO AR

EXAME DE ADMISSÃO AO 1º ANO DO CPCAR 2020

PROVAS DE LÍNGUA PORTUGUESA, MATEMÁTICA,
LÍNGUA INGLESA E REDAÇÃO

Número de inscrição

Nome completo do candidato

--	--

Transcreva o dado abaixo para o seu cartão de respostas.

VERSÃO DA PROVA: A

ATENÇÃO!

ABRA ESTA PROVA SOMENTE APÓS RECEBER AUTORIZAÇÃO.

SR. CANDIDATO,

LEIA COM ATENÇÃO.

- 1) Este caderno contém 48 (quarenta e oito) questões objetivas, sendo que de 1 a 16 são questões de LÍNGUA PORTUGUESA, de 17 a 32 são questões de MATEMÁTICA e de 33 a 48 são questões de LÍNGUA INGLESA, além de um formulário rascunho para redação. Confira se todas as questões estão impressas nessa sequência e se estão perfeitamente legíveis.
- 2) Confira, também, se, além desse caderno, você recebeu o seguinte material:
 - a) CARTÃO DE RESPOSTAS destinado à marcação das respostas das Provas Objetivas; e
 - b) FOLHA DE REDAÇÃO destinada à elaboração da redação proposta.
- 3) Verifique se o seu número de inscrição confere com o que aparece no cartão de respostas e na folha de redação.
- 4) CABE AO CANDIDATO DESTINAR O TEMPO PARA RESOLUÇÃO DAS QUESTÕES, DE MANEIRA A OBTER OS 50% DE ACERTOS MÍNIMOS EXIGIDOS, EM CADA DISCIPLINA, PARA APROVAÇÃO NO EXAME DE ESCOLARIDADE.
- 5) Confira a versão da prova deste caderno de questões e, a comando do Chefe de Setor, preencha o campo "VERSÃO DA PROVA" no cartão de respostas. A nota atribuída ao candidato será a correspondente à versão assinalada.
- 6) NÃO DOBRE, AMASSE OU MANCHE O CARTÃO DE RESPOSTAS OU A FOLHA DE REDAÇÃO. Eles somente serão substituídos em caso de danificação causada em caso fortuito ou por culpa da Administração.
- 7) A comando do Chefe de Setor, assine o campo previsto no CARTÃO DE RESPOSTAS.
- 8) Assinale os campos do CARTÃO DE RESPOSTAS relativos a cada questão de prova correta e completamente com caneta esferográfica azul ou preta. Faça marcações fortes e assim 
- 9) A PROVA TERÁ DURAÇÃO DE 5 H E 20 MIN (CINCO HORAS E VINTE MINUTOS), INCLUINDO O TEMPO PARA A ELABORAÇÃO DA REDAÇÃO E PARA PREENCHIMENTO DO CARTÃO DE RESPOSTAS.
- 10) O candidato deverá permanecer obrigatoriamente no local de realização da prova por, no mínimo, 2 h (duas horas), contadas do horário de início da mesma.
- 11) O candidato que sair do local de prova antes de 5h (cinco horas) NÃO poderá levar consigo o CADERNO DE QUESTÕES nem fazer qualquer tipo de anotação sobre questões de prova ou transcrever o seu gabarito.

TEXTO I

Cadê o papel-carbono?

Outro dia tive saudade do papel carbono. E tive saudade também do mimeógrafo a álcool. E tive saudade da velha máquina de escrever. E tive saudade de quando, no dizer de Rubem Braga, a geladeira era branca e o telefone era preto.

Os mais jovens não sabem nem o que é papel carbono ou mimeógrafo a álcool. Mas tive saudade deles, ou melhor, de um tempo em que eu não dependia eletronicamente de outros para fazer as mínimas tarefas. Uma torneira, por exemplo, era algo simples. Eu sabia abrir uma torneira e fazê-la jorrar água. Hoje tomar um banho é uma peripécia tecnológica. Hoje até para tomar um elevador tenho que inserir um cartão eletrônico para ele se mover. Claro que tem o Google, essa enciclopédia no computador que facilita as pesquisas (para quem não precisa ir fundo nos assuntos), mas muita coisa me intriga: por que cada aparelho de televisão de cada casa, de cada hotel tem um controle remoto diferente e a gente não consegue usá-los sem pedir socorro a alguém?

Olha, tanta tecnologia!...Mas além de não terem descoberto como curar uma simples gripe, os elevadores dos hotéis ainda não chegaram a uma conclusão de como assinalar no mostrador que letra deve indicar a portaria. Será necessária uma medida provisória do presidente para uniformizar tal diversidade analfabética.

Outro dia, li que houve uma reunião em Baku, lá no Azerbaijão, congregando cérebros notáveis para deciframos nosso presente e nosso futuro. Pois Jean Baudrillard andou dizendo, com aquela facilidade que os franceses têm para fazer frases que parecem filosóficas, que o que caracteriza essa época que está vindo por aí é que o homem, leia-se corretamente homens e mulheres, ou seja, o ser humano, foi descartado pela máquina. (Isso a gente já sabe quando tenta ligar para uma firma qualquer e uma voz eletrônica fica mandando a gente discar isto e aquilo e volta tudo a zero e não obtemos a informação necessária.)

Deste modo estão se cumprindo dois vaticínios. O primeiro era de um vate mesmo – Vinícius de Moraes, que naquele poema “Dia da Criação”, fazendo considerações irônicas sobre o dia de “sábado” e os desígnios divinos, diz: “Na verdade, o homem não era necessário”. É isto, já não somos necessários.

E a outra frase metida nessa encrenca é aquela da Bíblia, que dizia que o “sábado foi feito para o homem e não o homem para o sábado”. Isso foi antigamente. Pois achávamos que a máquina havia sido feita para o homem, mas Baudrillard, as companhias aéreas e as telefônicas mais os servidores de informática nos convenceram de que “o homem é que foi feito para a máquina”. Ao telefone só se fala com máquinas, e algumas empresas – esses servidores de informática – nem seus telefones disponibilizam. Estou, por exemplo, há quatro meses tentando falar com alguém no “hotmail” e lá não tem viv’alma, só fantasmas eletrônicos sem rosto e sem voz.

Permita-me, eventual e concreto leitor, lhe fazer uma pergunta indiscreta. Quanto tempo diariamente você está gastando com e-mails? Quanto tempo para apagar o lixo e responder bobagens? Faça a conta, some.

Drummond certa vez escreveu: “Ao telefone perdeste muito tempo de semear”. Ele é porque não conheceu a internet, que, tanto quanto o celular, usada desregradamente é a grande sorvedora de tempo da pós-modernidade.

Por estas e por outras é que estou pensando

70 seriamente em voltar às cartas, quem sabe ao pergaminho. E a primeira medida é reencontrar o papel carbono.

– Cadê meu papel carbono?

(SANT’ANNA, Affonso Romano de. **Tempo de delicadeza**. Porto Alegre: L&PM, 2009)

01 - Após a leitura atenta do texto, é correto afirmar que

- a) a tecnologia da modernidade não é tão eficiente quanto parece, por isso a conclusão de que “o homem é que foi feito para a máquina” (l. 52 e 53), e não o contrário, como se acreditava.
- b) o saudosismo do locutor se justifica em virtude da sua constatação de que “o ser humano, foi descartado pela máquina” (l. 35 e 36); dessa forma, ele terá de voltar aos equipamentos do passado.
- c) a tecnologia, embora tenha avançado em muitos setores, como, por exemplo, nos utensílios dos hotéis, na comunicação, ainda não foi capaz de conduzir a humanidade para a cura de doenças.
- d) o ser humano na modernidade, independentemente de sua vontade, está atrelado às máquinas, já que várias de suas atividades diárias estão intrinsecamente ligadas a elas.

02 - Assinale a alternativa que possua informações **INCORRETAS** relacionadas a aspectos discursivos e gramaticais.

- a) O texto possui um tom sério, uma vez que se articula em torno de um tema contemporâneo de interesse geral.
- b) A construção do título é pertinente ao propósito comunicativo do texto, pois anuncia seu estilo descontraído e irreverente.
- c) O emprego de estruturas próprias de diálogo é coerente com a proposta do texto, já que constrói uma relação mais próxima com o leitor.
- d) A utilização de repetições ao longo do texto é recurso adequado, levando-se em conta o grau de informalidade.

03 - No texto, o escritor faz a seguinte afirmação: “Ao telefone só se fala com máquinas, e algumas empresas (...) nem seus telefones disponibilizam”. A frieza e a solidão do mundo pós-moderno também podem ser vistas na seguinte citação:

- a) “Estou ferido, não faminto; desapontado, não cansado; não procuro teto, mas calor humano. O coração do homem está vazio”. (Khalil Gibran)
- b) “A arte desafia a tecnologia, e a tecnologia inspira a arte.” (John Lasseter)
- c) “Os homens não têm mais tempo de conhecer coisa alguma. Compram tudo prontinho nas lojas.” (Saint-Exupéry)
- d) “Como dois e dois são quatro,/ sei que a vida vale a pena,/ embora o pão seja caro / e a liberdade pequena”. (Ferreira Gullar)

04 - Em relação à composição e estruturação linguística do texto, é correto afirmar que

- a repetição da expressão “E tive” no primeiro parágrafo constitui um recurso para denotar a sequenciação dos fatos, reforçados pela presença de expressões com sentido conotativo.
- a citação de escritores e poetas como Rubem Braga (l. 4), Vinícius de Moraes (l. 41) e Drummond (l. 64), além de servir como argumento de autoridade, indica que se trata de um texto de caráter literário.
- os comentários entre parênteses (l. 16 e 17) e (l. 36 a 39) servem para estabelecer um diálogo direto com o interlocutor, indicando opiniões do locutor em relação ao que ele disse anteriormente.
- a linguagem do texto é informal e bastante coloquial, já que, em muitos momentos, há o descumprimento da norma gramatical padrão, como se comprova na última linha do texto.

05 - Dentre os trechos transcritos a seguir, assinale a alternativa em que o vocábulo grifado **NÃO** foi empregado com a finalidade de enfatizar a posição crítica do autor no contexto.

- “Hoje **até** para tomar um elevador tenho que inserir um cartão eletrônico para ele se mover.” (l. 12 a 14)
- “...não terem descoberto como curar uma **simples** gripe...” (l. 21 e 22)
- “Ao telefone **só** se fala com máquinas...” (l. 53 e 54)
- “Permita-me, eventual e concreto leitor, lhe fazer uma pergunta **indiscreta**.” (l. 59 e 60)

06 - Assinale a alternativa cuja análise envolvendo figuras de linguagem está **INCORRETA**.

- Em “os elevadores dos hotéis ainda não chegaram a uma conclusão...” (l. 22 a 24), a atribuição de uma ação a um objeto caracteriza uma personificação.
- Em “andou dizendo” (l. 31), o verbo “andar” é um eufemismo que foi utilizado para suavizar a ideia expressa na locução.
- O vocativo “eventual e concreto leitor” (l. 59), em termos literários, corresponde a uma apóstrofe.
- A ocorrência da expressão anafórica “outro dia” (l. 01 e 28) confere a ideia de casualidade às ações subsequentes.

07 - Observando trechos do texto, percebe-se que o uso coloquial da linguagem **NÃO** está presente em

- “...e lá não tem **viv’alma**, só fantasmas eletrônicos sem rosto e sem voz.” (l. 57 e 58)
- “Isso **a gente** já sabe quando tenta ligar para uma firma...” (l. 36 e 37)
- “**Cadê** meu papel carbono?” (l. 73)
- “**Olha**, tanta tecnologia!” (l. 21)

08 - Assinale a alternativa em que a alteração proposta para o termo em destaque está de acordo com a norma padrão da Língua.

- “Estou (...) **há** quatro meses tentando falar com alguém no ‘hotmail’...” (l. 55 a 57) - Estou têm quatro meses tentando falar com alguém no hotmail...
- “Permita-**me**, eventual e concreto leitor...” (l. 59) - Me permita, eventual e concreto leitor...
- “...a gente não consegue usá-**los** sem pedir socorro a alguém?” (l. 19 e 20) - A gente não os consegue usar sem pedir socorro a alguém?
- “Será **necessária** uma medida provisória do presidente...” (l. 25 e 26) - Do presidente, será necessário uma medida provisória.

09 - Nas alternativas abaixo, a substituição da palavra original em destaque por outra de sentido semelhante, apontada entre parênteses, está correta em

- “Permita-me, **eventual** (assíduo) e concreto leitor, lhe fazer uma pergunta indiscreta.” (l. 59 e 60)
- “Outro dia, li que houve uma reunião em Baku, lá no Azerbaijão, **congregando** (consagrando) cérebros notáveis...” (l. 28 e 29)
- “Hoje tomar um banho é uma **peripécia** (vantagem) tecnológica.” (l. 11 e 12)
- “Deste modo estão se cumprindo dois vaticínios. O primeiro era de um **vate** (poeta) mesmo – Vinícius de Moraes...” (l. 40 e 41)

TEXTO II

Ladainha II

Por que o raciocínio,
os músculos, os ossos?
A automação, ócio dourado.
O cérebro eletrônico, o músculo
5 mecânico
mais fáceis que um sorriso.

Por que o coração?
O de metal não tornará o homem
10 mais cordial,
dando-lhe um ritmo extra-corporal?

Por que levantar o braço
para colher o fruto?
15 A máquina o fará por nós.
Por que labutar no campo, na cidade?
A máquina o fará por nós.
Por que pensar, imaginar?
A máquina o fará por nós.
20 Por que fazer um poema?
A máquina o fará por nós.
Por que subir a escada de Jacó?
A máquina o fará por nós.
Ó máquina, orai por nós.

(RICARDO, Cassiano. **Jeremias sem-chorar**. Rio de Janeiro: José Olympio, 1964.)

10 - A máquina substitui vários trabalhos feitos pelo homem. Mesmo o ofício do artista da palavra pode ser substituído por algum aparelho. Assinale a alternativa em cujo trecho se verifica essa queixa.

- “Por que o coração? / O de metal não tornará o homem / mais cordial?”
- “Por que labutar no campo, na cidade? / A máquina o fará por nós.”
- “Por que fazer um poema? / A máquina o fará por nós.”
- “Por que subir a escada de Jacó? / A máquina o fará por nós.”

11 - Analise as afirmativas feitas em relação à composição e interpretação do texto II.

- O texto pode ser dividido em duas partes: a primeira representa dúvidas do homem moderno em relação a si mesmo. A segunda, a sua impotência para respondê-las, que o leva a um comportamento subalterno marcado pela ladainha em louvor à máquina.
- A máquina é criticamente equiparada a um deus, já que é capaz de fazer tudo para e pelo homem, e, dessa forma, é reverenciada através de uma oração, como se fosse uma divindade.
- O texto é marcado por uma contraposição entre homem e máquina, tendo esta a supremacia sobre aquele, tanto que o faz desprezar-se a si mesmo e a orar para ela.
- A terceira estrofe do poema é construída por meio de uma gradação que representa as atividades humanas substituídas pela máquina, desde as mais simples até as mais apuradas.

Estão corretas as afirmativas

- I, II, III e IV.
- II e IV apenas.
- I, II e III apenas.
- III e IV apenas.

12 - Sobre o emprego de pronomes no texto II, é correto afirmar que

- no verso “dando-lhe um ritmo extra-corporal?”, o pronome “lhe” exerce função sintática de complemento nominal.
- no verso “A máquina o fará por nós”, o pronome “o” exerce função de objeto direto.
- no verso “Por que levantar o braço”, o termo “que” classifica-se como pronome relativo.
- no verso “Ó máquina, orai por nós”, a substituição pela forma “orai-nos” manteria a correção sintática e semântica.

TEXTO III

Quando

Quando você me clica,
quando você me conecta, me liga,
quando entra nos meus programas, nas minhas janelas,
quando você me acende, me printa, me encompassa,
me sublinha, me funde e me tria:
meus pensamentos esvoaçam,
meus títulos se põem maiúsculos,
e meu coração tropeja!

5

(CAPPARELLI, Sérgio. **33 ciberpoemas e uma fábula digital**. Porto Alegre: L&PM, 2001.)

13 - Analisando a forma como o poema “Quando” foi construído e a linguagem nele empregada, é correto afirmar que

- embora os vocábulos sejam todos pertencentes ao léxico da língua portuguesa, a aceção em que os verbos foram utilizados não condiz com a norma padrão.
- devido à licença poética, foi possível o uso de palavras e expressões próprias de um universo que não o linguístico para a construção do poema.
- o poeta, ao usar palavras do universo da informática e computação, traz, não só para o cotidiano, mas para a linguagem poética, uma percepção moderna da sensação do amor.
- há treze verbos no poema e eles pertencem à linguagem computacional, exceto três deles que são usados em diversos universos linguísticos.

14 - Leia as quatro afirmações abaixo referentes ao poema “Quando”:

- No poema, verifica-se a presença do recurso estilístico da anáfora.
- Em “e meu coração tropeja”, há personificação e o verbo indica fenômeno da natureza.
- No verso “meus títulos se põem maiúsculos”, vê-se que o sentido é conotativo.
- Em “quando você me conecta, me clica”, há dez sílabas poéticas.

Estão corretas as afirmações

- I e II apenas.
- II e IV apenas.
- I, III e IV apenas.
- I, II, III e IV.

15 - No texto I, é feita a seguinte afirmação: “‘Na verdade, o homem não era necessário.’ É isto. Já não somos necessários.” Considerando os textos I, II e III, assinale a alternativa cujo trecho melhor traduz essa ideia.

- “Os mais jovens não sabem nem o que é papel carbono ou mimeógrafo a álcool.” (texto I)
- “meus títulos se põem maiúsculos, / e meu coração tropeja!” (texto III)
- “...por que cada aparelho de televisão de cada casa, de cada hotel tem um controle remoto diferente e a gente não consegue usá-los...” (texto I)
- “Por que levantar o braço/ para colher o fruto?/ A máquina o fará por nós. / Por que labutar no campo, na cidade?” (texto II)

16 - Sobre os textos I, II e III são feitas as seguintes afirmações:

- No texto II, valendo-se da personificação, o poeta humaniza a máquina; ela pratica várias ações do homem. A máquina pode fazer tudo, até o poema.
- No texto III, há uma resistência do autor. As máquinas se impõem, ditam as ações, as palavras, mas o poeta consegue romper esses limites.
- No texto I, o autor, diante da “encrenca” tecnológica, de algum modo, sente saudade do “papel carbono” e do “mimeógrafo”.
- No texto I, o autor se mostra pouco entusiasmado com as máquinas: elas criam problemas, porque não conseguem fazer as coisas mais banais.

Estão corretas as alternativas

- I e III apenas.
- II e IV apenas.
- II, III e IV apenas.
- I, II, III e IV.

MATEMÁTICA

RASCUNHO

No dia 21 de maio de 2019, comemorou-se 70 anos de história da Escola Preparatória de Cadetes do Ar



“A Escola Preparatória de Cadetes do Ar é uma instituição militar de ensino médio, com a missão de preparar os Alunos para ingresso no Curso de Oficiais Aviadores por meio do Curso Preparatório de Cadetes do Ar (CPCAr).”

Disponível em: <<<http://www2.fab.mil.br/epcar/>>> Acesso em 30 de março de 2019.

“A sua história teve início em 1949, com a criação do Curso Preparatório de Cadetes do Ar (...) [Esta Escola] tem procurado cumprir sua missão de formar e honrar as suas tradições no ensino, com os pés no passado, as mãos no presente e os olhos no futuro.”

Disponível em: <<<http://www2.fab.mil.br/epcar/>>> Acesso em 30 de março de 2019.

17 - Depois das comemorações dos 70 anos da EPCAR, foi feita uma pesquisa de opinião com os seus alunos sobre as atividades que ocorreram durante as comemorações.

Essas atividades foram avaliadas conforme critérios estabelecidos no seguinte quadro:

Nota	Critérios de Notas
5	ÓTIMA
4	BOA
3	REGULAR
2	RUIM
1	INDIFERENTE

Os resultados obtidos estão registrados no gráfico abaixo:

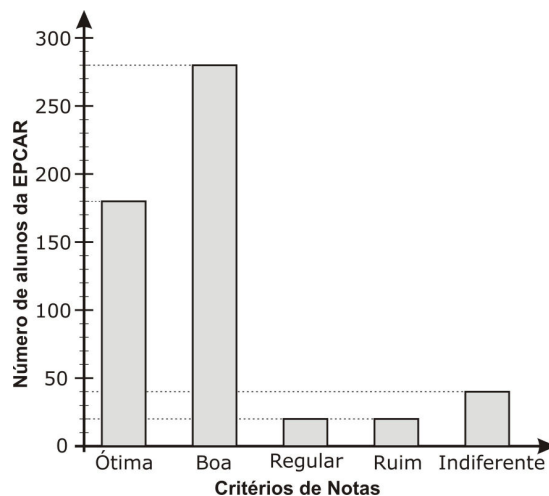

Se, nessa pesquisa, cada aluno opinou apenas uma vez, então, é **INCORRETO** afirmar que

- o número que representa a quantidade de alunos que participou dessa pesquisa possui mais de 20 divisores naturais.
- a nota média atribuída pelos alunos foi BOA.
- exatamente 30% dos alunos considerou a programação ÓTIMA.
- mais de 10% dos alunos opinaram com INDIFERENTE ou REGULAR em relação à programação.

18 - Considere os números reais representados na reta real abaixo.

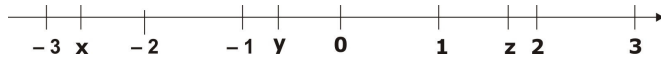

Analise cada proposição abaixo quanto a ser (V) Verdadeira ou (F) Falsa.

() $\frac{\sqrt{y-x}}{-z^2}$ é, necessariamente, um número que pertence a \mathbb{Q} .

() y^2 é tal que $0 < y^2 < 1$

() O inverso do oposto de x é um número compreendido entre 1 e 2

Sobre as proposições, tem-se que

- a) apenas uma é verdadeira.
- b) apenas duas são verdadeiras.
- c) apenas três são verdadeiras.
- d) todas são falsas.

19 - Considere as expressões P e Q, com os números a , b e c reais positivos e distintos entre si.

$$P = \frac{(a^6 + b^6 + c^6)^2 - (a^6 - b^6 - c^6)^2}{b^6 + c^6}$$

$$Q = \frac{(b^{-1} - a^{-1})^{-1} - (b^{-1} + a^{-1})^{-1}}{(a^{-1} + b^{-1})^{-1} - (a^{-1} - b^{-1})^{-1}}$$

A expressão $\sqrt{Q\sqrt{P}}$ é representada por

- a) $b\sqrt{2a}$
- b) $a\sqrt{2b}$
- c) $a\sqrt{\frac{b}{2}}$
- d) $\frac{1}{a}\sqrt{\frac{b}{2}}$

20 - Dona Lourdes trabalha em uma livraria, precisa guardar 200 livros em x caixas e vai utilizar todas elas.

Se em 30 das x caixas ela guardar 4 livros em cada caixa e, nas demais, guardar 5 livros em cada caixa, então, sobrarão alguns livros para serem guardados.

Entretanto, se em 20 das x caixas ela guardar 4 livros em cada caixa e 5 livros em cada uma das demais, então, não haverá livros suficientes para ocupar todas as caixas.

Assim, a soma dos algarismos do número x é igual a

- a) 8
- b) 9
- c) 10
- d) 11

RASCUNHO

21 - Para dinamizar suas aulas no 8º ano a professora Luíza organizou um jogo distribuindo duas fichas contendo operações com os números reais.

Dois alunos participaram da 1ª rodada do jogo: Lucas e Mateus.

Ao jogarem, esses alunos receberam as seguintes fichas:

Aluno	Ficha 1
Lucas	$A = \left[\frac{0,7 + \frac{2}{9} + \left(\frac{5}{4}\right)^0}{-0,5 - 4^{\frac{3}{2}} - 2^{-1}} \right]^{-1}$
Mateus	$C = \frac{(0,333\dots)^3 \cdot 1\frac{4}{5} + 2,2}{-1,1333\dots}$

Aluno	Ficha 2
Lucas	$B = \frac{8^{0,6} + 4^{\frac{3}{2}} - 2\sqrt{9} + 9^{0,5}}{-\left(\frac{1}{49}\right)^{-\frac{1}{2}}}$
Mateus	$D = \left[\left(\left(\frac{1}{6} \right)^{-3} \cdot 0,6 \right)^{\frac{1}{2}} + \left(\left(\frac{2}{3} \right)^0 - \frac{1}{1,33\dots} \right)^{\frac{1}{2}} \right]^{-\frac{1}{2}}$

Depois de resolverem as operações, cada aluno deveria associar corretamente os resultados obtidos em cada ficha a somente um dos conjuntos abaixo.

$$P = \mathbb{R} - \mathbb{Q}$$

$$W = \mathbb{Z} - \mathbb{Z}_+^*$$

$$X = \mathbb{Q}_-^* \cap \mathbb{R}_-^*$$

$$T = \mathbb{R} - \mathbb{Q}_+$$

Os resultados obtidos por Lucas e Mateus foram os seguintes:

- Lucas afirmou que $A \in T$ e $B \in W$
- Mateus afirmou que $C \in X$ e $D \in T$

Se Lucas e Mateus acertaram as operações nas suas duas fichas, então

- Lucas e Mateus acertaram todas as correspondências entre os números calculados e os conjuntos.
- Mateus acertou as duas correspondências e Lucas errou a correspondência de um dos números A ou B
- Lucas e Mateus erraram uma das correspondências, cada.
- Lucas acertou as duas correspondências e Mateus errou a correspondência de um dos números C ou D

RASCUNHO

22 - Em um jogo de videogame há uma etapa em que o personagem, para se livrar do ataque de monstros, precisa subir pelo menos 1 dos 20 andares de um prédio, utilizando, necessariamente, um elevador. O personagem encontra-se no térreo e pode escolher e acionar um dos 3 elevadores ali existentes. Todos eles estão em perfeito funcionamento e são programados de modo a parar em andares diferentes, conforme esquema a seguir:

Elevador	Programado para parar apenas nos andares de números
P	pares
T	múltiplos de 3
C	múltiplos de 5

Analise cada proposição abaixo quanto a ser (V) Verdadeira ou (F) Falsa, apenas para os andares de 1 até 20

- () Não há possibilidade de um mesmo andar receber os três elevadores **P**, **T** e **C**
- () Em 6 andares desse prédio, chegam, exatamente, 2 elevadores.
- () Se em x andares desse prédio chega apenas 1 elevador, então, x é menor que 7

Sobre as proposições, tem-se que

- a) apenas uma afirmação é verdadeira.
- b) apenas duas afirmações são verdadeiras.
- c) todas as afirmações são verdadeiras.
- d) nenhuma afirmação é verdadeira.

23 - À noite, um helicóptero da Força Aérea Brasileira sobrevoa uma região plana e avista um VANT (Veículo Aéreo Não Tripulado) de forma circular e altura desprezível, com raio de 3m, estacionado paralelamente ao solo a 30m de altura. O VANT está a uma distância y metros de um holofote que foi instalado no helicóptero. O feixe de luz do holofote que ultrapassa o VANT incide sobre a região plana e produz uma sombra circular de centro **O** e raio **R**. O raio **R** da circunferência da sombra forma um ângulo de 60° com o feixe de luz, conforme se vê na figura seguinte.

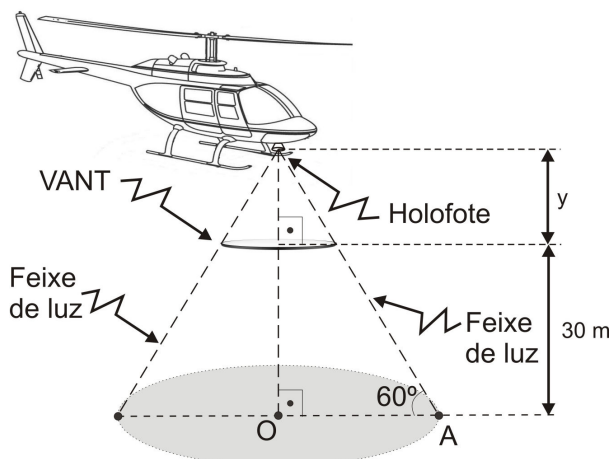

Nesse momento, uma pessoa que se encontra num ponto **A** da circunferência da sombra corre para o ponto **O**, pé da perpendicular traçada do holofote à região plana.

A distância, em metros, que essa pessoa percorre de **A** até **O** é um número entre

- a) 18 e 19
- b) 19 e 20
- c) 20 e 21
- d) 22 e 23

28 - Um professor, após ter ministrado os conteúdos de função polinomial do 1º grau e função polinomial do 2º grau, elaborou, juntamente com os alunos do 9º ano, um projeto de uma pista virtual de um percurso de aviões em um jogo eletrônico.

A figura abaixo é a vista frontal dessa pista, num plano cartesiano, que é composta por:

- três percursos em linha reta: \overline{AB} , \overline{OG} e \overline{LM} ; e
- duas curvas parabólicas: do ponto B até o ponto O, com vértice em C, e do ponto G ao ponto L, com vértice em N

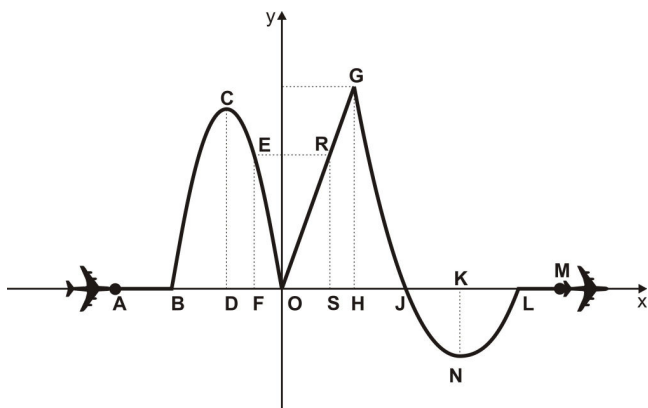

Sabe-se que:

$$\overline{DO} = 2 \text{ e } F \text{ é ponto médio de } \overline{DO}$$

$$\overline{EF} = 4$$

$$\overline{OH} = 2$$

$$\overline{GH} = 6$$

$$\overline{JL} = 2$$

$$\overline{AO} = \overline{OL} = 5$$

$$\overline{LM} = 2$$

\overline{CD} e \overline{KN} são eixos de simetria das curvas parabólicas.

Se todas as medidas indicadas têm a mesma unidade de comprimento, então, o valor de $(\overline{AB} + \overline{DC} + \overline{OS} + \overline{OJ})$, nessa mesma unidade de comprimento, é

a) $\frac{26}{3}$

c) $\frac{29}{3}$

b) $\frac{28}{3}$

d) $\frac{32}{3}$

RASCUNHO

29 - Isabel confecciona envelopes a partir de folhas retangulares de papel A4, conhecido por ter medidas 21cm por 29,7cm e 75 g/m^2

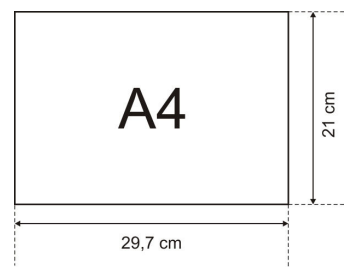

O processo de preparação de cada envelope envolve:

- dobrar a folha ao meio tanto no sentido da maior medida quanto da menor medida;
- com a folha aberta e a determinação do seu centro, tomar, a partir deste, sobre a dobra maior, 8cm para a esquerda e 8cm para a direita, e, sobre a dobra menor, 3cm para cima e 3cm para baixo, determinando um retângulo;
- sobre as menores dimensões deste retângulo, desenhar dois triângulos equiláteros;
- sobre uma das maiores dimensões do retângulo, tomar um triângulo isósceles de altura 6cm;
- sobre a outra das maiores dimensões do retângulo, desenhar um trapézio isósceles, cuja medida do ângulo da base maior é igual a 45° e a altura é igual a 3cm

A figura abaixo é uma planificação total de um dos envelopes.

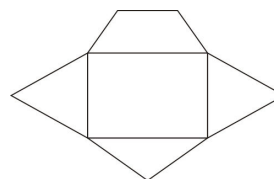

Considere $\sqrt{3} = 1,7$

Se o pacote de papel A4 é vendido com 500 folhas e se for confeccionado apenas um envelope com cada uma das folhas de um pacote, então, a quantidade gasta, em gramas, de papel é maior que

- a) 800
 b) 750 e menor que 800
 c) 700 e menor que 750
 d) 650 e menor que 750

RASCUNHO

30 - Para decorar uma parede no interior de sua casa, Marisa comprou quadros conforme figura abaixo.

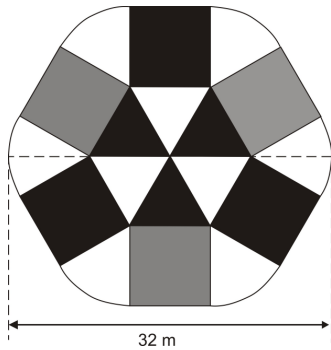

Cada quadro contém:

- um hexágono regular;
- seis quadrados, cada um com um lado coincidente com um dos lados do hexágono;
- seis setores circulares idênticos de centro nos vértices do hexágono e cuja medida do raio é igual à medida do lado do quadrado.

As figuras foram pintadas de três cores diferentes: preto, branco e cinza.

Para cada 500 cm^2 pintados no quadro, cobra-se 50 reais. Cada quadro foi comprado pelo custo da pintura mais 77 reais. Considere $\pi = 3$ e $\sqrt{3} = 1,7$

Pode-se afirmar que Marisa pagou, por um quadro, em reais, mais de

- a) 100 e menos de 150 c) 200 e menos de 250
b) 150 e menos de 200 d) 250

RASCUNHO

31 - Um jogo consiste na disputa de dois adversários que, em um tabuleiro quadrado, dividido em 16 outros quadrados menores e congruentes, conforme figura abaixo, devem conseguir alinhar VERTICALMENTE, HORIZONTALMENTE ou em DIAGONAL, quatro algarismos iguais.

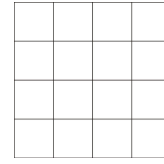

Tabuleiro do jogo

Cada jogador, após escolher o algarismo com o qual irá preencher os quadrados menores, escreve um número por vez, em qualquer quadrado menor do tabuleiro, e passa a vez para o adversário.

Vence o primeiro que alinhar os quatro algarismos iguais.

No quadrado abaixo, estão registradas, numa partida desse jogo, as jogadas de Lucas, que escolheu o algarismo 5, e as jogadas de Mateus, que escolheu o algarismo 7

5	7	7	
5	7	7	5
5	7		5
7		5	

Analisé cada proposição abaixo quanto a ser (V) Verdadeira ou (F) Falsa.

- () Se o próximo jogador for Lucas, ele não terá chance de ganhar o jogo, nessa jogada.
() Se o próximo jogador for Mateus, então, para garantir a vitória nessa jogada, ele poderá escrever o algarismo 7 em duas posições.
() Se Mateus for o próximo a jogar e NÃO escrever o algarismo 7 em um quadrado que dê a vitória a ele, então, Lucas poderá ganhar a partida na jogada seguinte à de Mateus.

Sobre as proposições, tem-se que

- a) apenas uma é falsa.
b) todas são verdadeiras.
c) apenas duas são falsas.
d) todas são falsas.

RASCUNHO

32 - Você conhece o jogo chamado Dominó?

“Existem várias versões que tentam decifrar de onde veio o jogo, mas nenhuma delas até hoje pôde ser confirmada. Acredita-se, porém, que ele tenha surgido na China, inventado por um soldado chamado Hung Ming, que teria vivido de 243 a 181 a.C. (...) O nome dominó provavelmente deriva da expressão latina *domino gratias*, que significa “graças a Deus”, dita pelos padres europeus enquanto jogavam. Atualmente, o dominó é jogado em quase todos os países do mundo, mas é mais popular na América Latina.”

(Disponível em: <<<https://super.abril.com.br/mundo-estranho/qual-e-a-origem-do-dominio/>>> Acesso em 26 de fevereiro de 2019.)

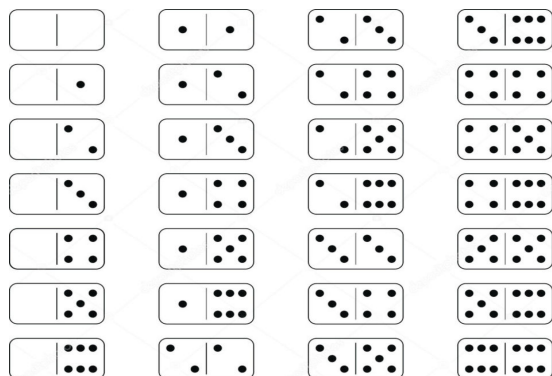

Disponível em: <<<https://br.depositphotos.com/64902345/stock-illustration-dominio-set.html>>> Acesso em 26 de fevereiro de 2019.

As 28 peças de um dominó tradicional são divididas em duas metades. Nelas aparecem representados os números 0, 1, 2, 3, 4, 5 ou 6, geralmente pintados em quantidades de pontos tal como a figura anterior.

Analise cada proposição abaixo quanto a ser (V) Verdadeira ou (F) Falsa.

- () Dentre todas as peças do jogo, a probabilidade de se escolher uma peça em que os dois números representados são diferentes entre si é igual a 75%
- () A probabilidade de se escolher a peça , dentre todas as peças do jogo, é maior que 3,5%
- () Dentre as peças que só têm representados números pares em ambas as metades, 40% são aquelas em que há um par de números iguais.

Sobre as proposições, tem-se que

- a) apenas uma afirmação é verdadeira.
 b) apenas duas afirmações são verdadeiras.
 c) todas as afirmações são verdadeiras.
 d) nenhuma afirmação é verdadeira.

RASCUNHO

Directions: Read the text below and answer questions 33 to 48 according to the text.

TEXT

The search for life beyond Earth

We have always been fascinated by the thought of alien life elsewhere in the universe. The idea has provided the basis for a huge wealth of science fiction stories that have been limited only by our imaginations.

5 But can other creatures exist in the vast reaches of space or on other planets or moons? And are there other intelligent forms of life out there—or are we more likely to find something much simpler?

Where are all the aliens?

10 Our Sun is just one star among billions in our galaxy. In the last few years, scientists have detected thousands of planets around other stars and it seems that most stars have planetary systems. It's therefore likely that there will be large numbers of habitable planets in the Milky Way galaxy and beyond that are capable of supporting intelligent life. Some of these intelligent civilisations, if they're out there, may have even developed interstellar travel.

Are there other intelligent forms of life out there—or are we more likely to find something much simpler?

20 But Earth hasn't been visited by any intelligent aliens (yet?). This apparent high probability of life, combined with a lack of evidence for its existence, is called the Fermi Paradox, named for the physicist Enrico Fermi who first outlined¹ the argument back in 1950. This begs the question: where is everybody?

25 Back in 1961, astronomer Francis Drake tried to rationalise this question by developing an equation that takes into account² all the factors relevant to finding alien civilisations out there in the galaxy that should be able to communicate with us. It considers factors such as the rate³ of new star formation, how many planets around those new and existing stars might be able to support life, the number of planets supporting intelligent life, how many of those civilisations might have technology we can detect, whether they're likely to communicate with us here on Earth, and so on.

The search for extraterrestrial intelligence

40 Scientists and radio astronomers have started the search for extraterrestrial intelligence (SETI) in a systematic manner. Several international organisations, including the SETI Institute and the SETI League, are using radio telescopes to detect signals that might have been produced by intelligent life.

45 In 1995, the SETI Institute started Project Phoenix, which used three of the most powerful radio telescopes in the world: the Green Bank radio telescope in West Virginia, USA; the Arecibo telescope in Puerto Rico; and the Parkes radio telescope in NSW, Australia. During its initial phase, Project Phoenix used the Parkes telescope to search for signals coming from 202 Sun-like stars as distant as 155 light years away. By the end of its operations, Project Phoenix had scanned a total of 800 'nearby'⁴ (up to 240 light years away) stars for signs of life. The project detected some cosmic noises, but none of that could be attributed to aliens.

50 These days, anyone can become involved in the search for extraterrestrial intelligence through their personal computer.

55 While there's currently excitement about sending human crews to Mars, missions beyond the Red Planet are at this stage pretty much not feasible⁵ the distances and travel times involved are simply too great. Basically, all exploration for life beyond Earth will need to be done using robotic space probes⁶ and landing rovers. These instruments can provide a huge wealth of information and are capable of exploring as far away as

70 Pluto, perhaps even beyond our solar system. But as for life beyond the solar system, the nearest stars are several light years away, and even communications by electromagnetic waves (which all travel at the speed of light) are essentially going to be a one-way message.

75 While we probably won't find intelligent life too close to home, there's a chance we may still find much simpler life forms. Do we have neighbours beyond Earth? Time will tell—and the search continues.

(Adapted from <https://www.science.org.au/curious/space-time/search-life-beyond-earth> – Access on 16/02/19)

Glossary:

1. to outline – describe or give the main fact about something
2. to take into account – consider something
3. rate – expansion
4. nearby – short distance away
5. feasible – appropriate; suitable
6. space probe – spy satellite

33 - The text states that

- a) other creatures have already visited us.
- b) scientists have searched smart aliens.
- c) we have neighbours beyond Earth.
- d) nobody has proved the existence of extraterrestrial life.

34 - Mark the alternative in which the highlighted word is used with the same meaning as in the sentence below.

"We have always been fascinated by the thought of alien life elsewhere in the universe." (lines 1 and 2).

- a) We didn't give any thought to her appearance.
- b) We thought about the time we spent in the army.
- c) We thought of a pretty good excuse for being late.
- d) We'd buy John's old car, but we thought better of it.

35 - *"the basis for a huge wealth of science fiction stories"* (lines 3 and 4). The underlined word is a synonym for

- a) interesting.
- b) limited.
- c) important.
- d) enormous.

36 - Mark the statement that is in **DISAGREEMENT** with the text.

- a) There's a possibility of finding life in other places in the universe.
- b) Appropriate equipment will be necessary for the exploration.
- c) International organisations detected aliens' signals.
- d) Francis Drake developed an equation to find alien civilisations.

37 - Mark the alternative that is grammatically correct.

- a) Have anyone the right of searching for intelligent life?
- b) Is there any concrete evidence of life beyond Earth?
- c) There are another intelligent forms of life beyond Earth?
- d) How many planets have to support life?

38 - Mark the alternative that is grammatically **INCORRECT**.

Where are all the aliens? (line 9)

- a) Nobody saw them.
- b) There are some beyond Earth.
- c) There aren't any in the universe.
- d) There aren't none in our galaxy.

39 - According to paragraph 2,

- a) there aren't many stars in our galaxy.
- b) we may not be alone.
- c) scientists developed interstellar travel.
- d) our sun is the most important star among billions of planetary systems.

40 - Mark the statement that is **NOT** mentioned in the text.

- a) The Fermi Paradox tries to answer the question of where the aliens are.
- b) Drake's equation comes from Fermi's question.
- c) The SETI Institute and the SETI League try to prove that aliens don't exist.
- d) Project Phoenix has tried to detect signs of life.

41 - Considering the plural form of the nouns, mark the correct alternative.

- a) Basis (line 3) – base.
- b) Galaxy (line 11) – galaxyes
- c) Life (line 36) – lives.
- d) Search (line 39) – searchers.

42 - Mark the alternative that is grammatically **INCORRECT**.

- a) Milky Way is the galaxy where there will probably be a large number of habitable planets.
- b) 1961 is the year when the astronomer Francis Drake developed an equation.
- c) Scientists and astronomers were the ones who started the search for extraterrestrial intelligence.
- d) Robotic space probes are instruments what can provide a huge wealth of information.

43 - The word *none* (line 57) refers to

- a) noises.
- b) project.
- c) aliens.
- d) no one.

44 - Mark the alternative that completes the sentence below correctly.

All exploration will happen if they ___ robotic space probes.

- a) will use
- b) using
- c) use
- d) are going to use

45 - "Do we have neighbours beyond Earth?" (lines 76 and 77). One of the alternatives **DOESN'T** answer the question. Mark it.

- a) No, we haven't.
- b) Probably not.
- c) I don't think so.
- d) No, we don't.

46 - The content of the text is based on

- a) mistakes and denials.
- b) doubts and lies.
- c) truths and faults.
- d) facts and possibilities.

47 - Read the sentences from the text and classify them. The underlined excerpts are examples of

"Project Phoenix, which used three of the most powerful radio telescopes in the world." (lines 46 to 48).

"there's a chance we may still find much simpler life forms." (lines 75 and 76).

- a) comparative and superlative.
- b) superlative and comparative.
- c) superlative of inferiority.
- d) comparative of equality.

48 - The author concludes that

- a) the subject is still uncertain.
- b) our intelligent neighbours live nearby in the universe.
- c) the time for answers has already come.
- d) there's no chance of finding new forms of life.



COMANDO DA AERONÁUTICA
DIRETORIA DE ENSINO
ESCOLA PREPARATÓRIA DE CADETES DO AR

EXAME DE ADMISSÃO AO CPCAR 2020

PROVA DE REDAÇÃO

Com base nos textos da prova de Língua Portuguesa e no seu conhecimento de mundo, escreva um texto expositivo ou argumentativo, em prosa, refletindo sobre o problema apresentado no parágrafo a seguir, extraído do texto I:

Drummond certa vez escreveu: “Ao telefone perdeste muito tempo de semear”. Ele é porque não conheceu a internet, que, tanto quanto o celular, usada desregradamente é a grande sorvedora de tempo da pós-modernidade.

* ***grande sorvedora de tempo***: aquela que rouba/toma o tempo.

Orientações

- Considere os textos da prova de Língua Portuguesa como motivadores e fontes de dados. Não os copie, sob pena de ter a redação zerada.
- A redação deverá conter no mínimo 100 (cem) palavras, considerando-se palavras todas aquelas pertencentes às classes gramaticais da Língua Portuguesa.
- Recomenda-se que a redação seja escrita em letra cursiva legível. Caso seja utilizada letra de forma (caixa alta), as letras maiúsculas deverão receber o devido realce.
- Utilize caneta de tinta preta ou azul.
- Dê um título a sua redação.



COMANDO DA AERONÁUTICA
DIRETORIA DE ENSINO
ESCOLA PREPARATÓRIA DE CADETES DO AR
EXAME DE ADMISSÃO AO
CPCAR 2021

CADERNO DE QUESTÕES

PROVAS DE LÍNGUA INGLESA, LÍNGUA PORTUGUESA, MATEMÁTICA E REDAÇÃO

Nome completo do candidato _____

VERSÃO DA PROVA: A

ATENÇÃO!

ABRA ESTA PROVA SOMENTE APÓS RECEBER AUTORIZAÇÃO.

Orientações aos candidatos

1. Este caderno contém **48 (quarenta e oito)** questões objetivas, das disciplinas **LÍNGUA INGLESA, LÍNGUA PORTUGUESA e MATEMÁTICA**, além de uma folha de rascunho para a **REDAÇÃO**. Confira se todas as questões foram impressas e estão perfeitamente legíveis.
2. Além deste caderno, você receberá o seguinte material:
 - **CARTÃO DE RESPOSTAS**, destinado à marcação das respostas das Provas Escritas; e
 - **FOLHA DE REDAÇÃO**, destinada à elaboração da redação proposta.
3. Verifique se seu nome e sua data de nascimento conferem com o que está impresso no cartão de respostas.
4. Verifique se o número de inscrição constante no cartão de resposta é o mesmo contido na folha de redação.
5. **PARA APROVAÇÃO NAS PROVAS ESCRITAS, CABE AO CANDIDATO PLANEJAR O TEMPO PARA RESOLUÇÃO DAS QUESTÕES, DE MANEIRA A OBTER GRAU MÍNIMO 5,000 (CINCO) EM CADA DISCIPLINA, NA PROVA DE REDAÇÃO E NA MÉDIA FINAL.**
6. Confira a versão da prova deste caderno de questões e, **ao comando do Chefe de Setor**, preencha o campo "**VERSÃO DA PROVA**" no cartão de respostas. A nota atribuída ao candidato será a correspondente ao gabarito da versão assinalada.
7. **NÃO DOBRE, AMASSE OU MANCHE O CARTÃO DE RESPOSTAS OU A FOLHA DE REDAÇÃO.** Eles somente serão substituídos se forem danificados por caso fortuito ou por responsabilidade da Administração.
8. **Ao comando do Chefe de Setor**, assine o campo previsto no CARTÃO DE RESPOSTAS. **NÃO** identificar e nem assinar a FOLHA DE REDAÇÃO, pois ela já virá com o seu número de inscrição.
9. No CARTÃO DE RESPOSTAS, assinalar SOMENTE UM campo relativo à resposta correta de cada questão. Preencha completamente o círculo **com caneta esferográfica tinta azul ou preta**, conforme indicado ao lado. 
10. A PROVA TERÁ DURAÇÃO DE 5 H 20 MIN (CINCO HORAS E VINTE MINUTOS), JÁ INCLUSO O TEMPO PARA A ELABORAÇÃO DA REDAÇÃO E PARA PREENCHIMENTO DO CARTÃO DE RESPOSTAS.
11. O candidato deverá permanecer no Setor de Prova por, no mínimo, 2 h 30 min (duas horas e trinta minutos), contadas a partir do horário de início de resolução da prova.
12. Somente poderá levar o CADERNO DE QUESTÕES o candidato que sair do Setor de Prova após 5 h (cinco horas) contadas do início da resolução. Caso saia antes, não poderá fazer qualquer tipo de anotação e nem transcrever o gabarito.

Sucesso

TEXT

Your digital footprint

Every time you go online you leave a trail. This is just like a real footprint. It reveals where you've been, how long you stayed and what you've been doing there. Every time you register for an online service, send an email, download a video or upload a photo, the information can be accessed and your digital footprint can be revealed. This shouldn't necessarily be worrying but it is advisable to be aware of your digital footprint and to be cautious and sensible when you are online.

Six top tips for taking care of your digital footprint

Don't forget to log off when you leave a website, especially if you are using a shared computer. If you don't, someone can easily pretend to be you!

Don't tell anyone your passwords and don't write them down in an obvious place. Make them more complex by using a combination of letters, numbers and punctuation marks.

Tell an adult if you come across anything online that makes you upset, anxious or concerned. There are ways to report inappropriate or abusive content and in most cases web managers respond rapidly.

Remember your favourite websites by using the history button and the bookmark function on your computer or mobile device. This is a way that your digital footprint can work in your favour, but remember to clear your browser history regularly.

If you want to post comments online, you don't have to use your own name. Invent a nickname to use instead. You can also use a picture instead of a real photo.

Protect your identity online. Be careful about who you share personal information with and always think twice before sharing details like your email, home address, school or phone number with someone.

Think about the future

All kinds of people are interested in your digital footprint. It's now quite common for colleges, universities and employers to check out the online profiles of possible candidates as part of their application process. There are cases of people having missed out on jobs and places in college because their digital footprint didn't impress the recruiters. So, remember: keep safe, don't put too much personal information online and always think carefully before you post something. Ask yourself, 'Would I be happy for absolutely everyone to see this?'

(Taken from <http://learnenglishteens.britishcouncil.org/skills/reading/upper-intermediate-b2-reading/your-digital-footprint>
Access on 28/08/20)

01 - A digital footprint is

- a) an online service you can access any time.
- b) something used to impress recruiters.
- c) anything online that can be worrying.
- d) a mark you leave when you access a website.

02 - According to the text

- a) a digital footprint is always bad.
- b) you should not share computers.
- c) when you are online you should use your reason.
- d) no one wants to know about your life.

03 - In the sentence "*it reveals where you've been*" (line 2), the underlined word refers to

- a) online services and information.
- b) how long you are online.
- c) tips to use.
- d) real places.

04 - Considering paragraphs 1 and 4, mark the **INCORRECT** alternative.

- a) When you go online, you leave a trail.
- b) If you leave a trail, it can't be seen.
- c) A website may be reported when it looks suspicious.
- d) Leaving a footprint is not worrying if you are cautious and sensible.

05 - "*Aware*" (line 8) means

- a) knowing that something exists.
- b) preoccupied with one's thoughts.
- c) doing something without attention.
- d) feeling strong affection.

06 - If a user reports inappropriate content,

- a) other users read what they said.
- b) she/he misses out on jobs and college.
- c) recruiters often respond.
- d) web managers usually react immediately.

07 - A synonym for "*come across*" (line 18) is

- a) find.
- b) check.
- c) buy.
- d) take.

08 - In "*six top tips*", the author advises people

- a) not to pretend to be another person.
- b) to create more obvious combinations as passwords.
- c) to use their own digital footprint in their favour.
- d) not to access inappropriate or abusive content.

09 - If you use a shared computer, it means that

- a) the computer is yours.
- b) other people use the same computer.
- c) nobody can use that computer.
- d) you use a modern computer.

10 - In "*you don't have to use your own name*" (lines 28 and 29), the underlined term shows that

- a) you can choose not to do something.
- b) an action is not permitted.
- c) it is obligatory to do something.
- d) you do not have the ability to do something.

11 - In one of the alternatives, the underlined word has a negative meaning. Mark it.

- a) All kinds of people are interested in your digital footprint (lines 37 and 38).
- b) You can also use a picture instead of a real photo (lines 30 and 31).
- c) There are ways to report inappropriate or abusive content (lines 20 and 21).
- d) Their digital footprint didn't impress the recruiters (lines 42 and 43).

12 - Mark the correct question to the answer “*protect your identity online*” (line 32). Consider the content of the whole paragraph.

- a) When should I report it?
- b) Where should I sign in?
- c) How long should I be online?
- d) What should I do?

13 - Mark the option in which the verb of the sentence “*their digital footprint didn't impress the recruiters*” (lines 42 and 43) is correctly changed into the affirmative form.

- a) Has impressed.
- b) Impresses.
- c) Impress.
- d) Impressed.

14 - The sentence “*always think carefully before you post something*” (lines 45 and 46) indicates

- a) an action happening now.
- b) indefinite time in the past.
- c) a suggestion.
- d) a prediction.

15 - “*Would I be happy for absolutely everyone to see this?*” (lines 46 and 47). The only **INCORRECT** answer for the question above is

- a) I sure wouldn't.
- b) I don't think so.
- c) of course I won't.
- d) no way!

16 - The main goal of the text is to

- a) teach how to access your favourite websites.
- b) stop people from using the Internet.
- c) show how to protect your information online.
- d) help people to find jobs and go to college.

LÍNGUA PORTUGUESA

TEXTO I

Agressividade is the new black

RUTH MANUS

Para que dialogar se nós podemos jogar pedras?

The new black. Expressão inglesa que designa uma nova tendência, algo que está tão na moda que poderia até mesmo funcionar como um pretinho básico. Adoraria que este fosse um texto sobre jaqueta *jeans*, mas não é.

5

“Se prepare, Ruth, a agressividade nas redes sociais é algo que você não pode imaginar.”

Foi o que me disseram pouco antes da estreia do *blog*. Eu, fingindo não estar com medo, balancei a cabeça positivamente como quem diz “tô sabendo, tô sabendo”. Mas como diria Compadre Washington, “sabe de nada, inocente”.

10

No meu segundo texto, quase desisti de tudo. Eu realmente não tinha dimensão do nível sem cabimento que as pessoas poderiam atingir para atacar algo que na maioria das vezes nem mesmo as provocou.

15

Há muito tempo venho tentando digerir, mas não consigo. Achava que a agressividade vinha só de alguns leitores meio pancadas. Engano meu. Ela vem de todo lado: de quem lê, de quem não lê, de quem lê só o título e até de quem escreve.

20

E eu pensava que isso acontecia porque o computador torna as pessoas intocáveis, assim como os carros e que por isso elas canalizavam toda sua agressividade nas redes sociais ou no trânsito.

25

Engano meu. Tá generalizado, como uma peste que se espalha pelo país e ninguém faz nada para conter. Mesa de bar, fila da farmácia, ponto do ônibus. Discursos de ódio e ignorância estão por toda parte.

30

Acho que existe um erro de conceito. As pessoas passaram a utilizar a agressividade como um artifício para aumentar a própria autoestima.

Como as pessoas se sentem politizadas? Sendo agressivas.

35

Como as pessoas se sentem informadas? Sendo agressivas.

Como as pessoas se sentem engraçadas? Sendo agressivas.

40

Como as pessoas se sentem menos ignorantes? Sendo agressivas.

Entendam: pessoas inteligentes não jogam pedras. E pessoas equilibradas não berram, nem mesmo via *caps lock*.

45

Sempre me vem à mente aquela passagem de Sagarana, em que Augusto Matraga diz que vai para o céu “nem que seja a porrete”. As pessoas tentam reduzir a violência com agressividade. Tentam melhorar o país com agressividade. Tentam educar seus filhos com agressividade. Tentam fazer justiça amarrando pessoas em postes.

50

“Pra pedir silêncio eu berro, pra fazer barulho eu mesma faço”. Será que um dia essa gente vai entender que o antônimo de agressividade não é passividade? Mas é assim que tá sendo.

55

Porque argumentar dá muito trabalho. Pesquisar então, nem se fala. Articular um discurso está fora de questão. Tentar persuadir é bobagem. E tolerar... Tolerar é um verbo morto. *Agressividade is the new black.*

17 - O título do texto I faz referência a uma expressão da língua inglesa que, no contexto utilizado, aponta para

- a tentativa da autora de afirmar que, no Brasil, a agressividade tornou-se um problema generalizado e sem solução.
- o comportamento do brasileiro de apresentar uma postura racista nas redes sociais.
- a capacidade irrestrita das pessoas de não aceitação de convivência pacífica com o inusitado e inesperado.
- a postura, insistente, difundida entre os brasileiros que não reconhecem a tolerância como conduta a ser praticada.

18 - Analisando a construção e a forma de organização do texto I, é correto afirmar que

- há uma predominância de frases mais curtas, períodos com poucas subordinadas, parágrafos menores com o intuito de reproduzir uma linguagem mais próxima da informal, do cotidiano.
- as explicações que a autora dá para o aumento da agressividade resultam de uma pesquisa científica cuidadosa evidente no texto.
- as interrogações presentes são meramente retóricas, já que são respondidas no decorrer do texto e não afetariam a construção do sentido, caso não o fossem.
- o vocábulo “até” (ℓ. 21), denota a inclusão de escritores na categoria de agressivos, tal qual os leitores, mas sendo aqueles mais amenos que estes.

19 - O locutor do texto I emprega algumas expressões que fazem parte da linguagem coloquial e cuja interpretação não é literal. Assinale a alternativa em que a expressão empregada **NÃO** foi corretamente interpretada de acordo com o sentido do texto.

- “... pessoas inteligentes não jogam pedras”. (ℓ. 41 - 42) – referência a uma agressão física da qual a autora do texto foi vítima.
- “...vinha só de alguns leitores meio pancadas.” (ℓ. 19) – pessoas cujas atitudes não condizem com o senso comum, sendo, inclusive, consideradas desequilibradas mentalmente ou mesmo meio loucas.
- “...até mesmo funcionar como um pretinho básico.” (ℓ. 03) – peça de roupa simples e versátil, podendo ser utilizada em diferentes ocasiões e, por, extensão, coisas que são adaptáveis às circunstâncias.
- “...diz que vai para o céu nem que seja a porrete.” (ℓ. 46) – fazer ou conseguir alguma coisa mesmo que através da força bruta ou por meios não gentis.

20 - Considere o seguinte trecho do texto I:

“Será que um dia essa gente vai entender que o antônimo de agressividade não é passividade?” (ℓ. 52 - 54)

Dentre os termos a seguir, assinale o único que, de acordo com o sentido do texto I, **NÃO** poderia funcionar como antônimo de “passividade”.

- Humor.
- Diálogo.
- Tolerância.
- Persuasão.

21 - O texto I apresenta recursos linguísticos e discursivos próprios de uma interlocução descontraída e informal. Nas alternativas abaixo, há a nomeação de tais recursos, seguida de trecho exemplificador. Assinale aquela em que a relação entre o conceito e o exemplo está **INCORRETA**.

- Repetição de orações sintaticamente semelhantes, de acordo com o fragmento: “Tentam melhorar [...] Tentam educar [...]”
- Emprego de ironia como na passagem: “Para que dialogar se nós podemos jogar pedras?”
- Utilização de registro linguístico coloquial, como se vê em “Porque argumentar dá trabalho”.
- Uso de procedimentos intertextuais sem referências explícitas: “Se prepare, Ruth, a agressividade nas redes sociais é algo que você não pode imaginar.”

TEXTO II

O QUE É INTOLERÂNCIA

A palavra “intolerância” vem do latim *intolerantia*, que significa impaciência, incapacidade de suportar, falta de condescendência e de compreensão. Também compreende o sentido de inflexível, rígido e que não admite opinião ou posição divergente. No sentido oposto, “tolerância” foi definida pela Organização das Nações Unidas para a Educação, a Ciência e a Cultura (Unesco) como “o respeito, a aceitação e o apreço da riqueza e da diversidade das culturas de nosso mundo, de nossos modos de expressão e de nossas maneiras de exprimir nossa qualidade de seres humanos”.

- (...)
- Um interessante entendimento das razões da intolerância é o da antropóloga francesa Françoise Héritier (1933-2017). Segundo ela, a intolerância está associada à dificuldade de reconhecer a expressão da condição humana no que nos é absolutamente diverso. Ser intolerante seria “*restringir a definição de humano aos membros do grupo; os outros, sendo não humanos, podem ser tratados como tais*”. Está aí uma das chaves para a compreensão das causas do aumento da intolerância nos últimos tempos.
- (...)

(Disponível em: <http://conhecimentocerebral1.blogspot.com/2018/06/atualidades-vestibular-e-enem-dossie.html> - Acesso em 28/08/2020)

22 - No texto II, o trecho compreendido entre “A palavra /.../ posição divergente” (ℓ. 1 a 5) possui elementos linguísticos que confirmam o seu propósito principal de explicar e informar acerca de um assunto. A par disso, assinale a alternativa que **NÃO** apresenta estruturas gramaticais que confirmam, no texto, o objetivo discursivo destacado acima.

- Enumeração de orações afirmativas.
- Uso de orações subordinadas adjetivas explicativas.
- Emprego de impessoalização textual.
- Utilização do presente do indicativo.

23 - Assinale a opção cujo “sujeito da oração” pode ser classificado como o da sentença abaixo:

“A única coisa que não pode ser comprada é o saber”

- Não é possível se tornar um homem culto com um cheque em branco.
- Perdeu-se de vista o sentido da solidariedade humana.
- As instituições de ensino se tornaram meras fábricas.
- Criamos um mundo onde as pessoas pensam apenas no seu próprio egoísmo.

24 - De acordo com o texto II, na compreensão da antropóloga francesa Françoise Héritier, a intolerância caracteriza-se pela

- incapacidade de conviver com indivíduos semelhantes.
- dificuldade de aceitação do que é considerado, entre membros do grupo, inumano.
- inaptidão de reconhecimento do comportamento similar entre os humanos.
- aceitação irrestrita de comportamentos heterogêneos entre os humanos.

25 - Assinale a alternativa cuja palavra em destaque **NÃO** foi utilizada como elemento anafórico e de coesão no texto II.

- “Também compreende o sentido de inflexível, rígido e **que** não admite opinião ou posição divergente...” (ℓ. 3 a 5).
- “...os outros, sendo não humanos, podem ser tratados como **tais**”. (ℓ. 20 e 21).
- “...reconhecer a expressão da condição humana no que **nos** é absolutamente diverso.” (ℓ. 17 a 19).
- “Está **ai** uma das chaves para a compreensão das causas do aumento da intolerância...” (ℓ. 21 a 23).

TEXTO III



(Disponível em: <https://www.seguara.com.br/2013/03/intolerancia-charge-do-duke-270313.html> - Acesso em 28/08/2020)

26 - Abaixo são feitas algumas afirmações referentes à tirinha de Duke:

- A janela do primeiro quadrinho e a do segundo podem ser eliminadas, porque não têm um sentido no conjunto da tirinha.
- As expressões fisionômicas dos personagens, no terceiro quadrinho, da esquerda para a direita, revelam o inesperado da cena, que terá desfecho no quarto quadrinho.
- Pela fala do personagem da janela, subentende-se que a discussão estava se estendendo cada vez mais e incomodando.
- Os advérbios, o tom imperativo de algumas frases, as exclamações, tudo denuncia o clima de intolerância que atravessa o texto.

Estão corretas

- I, II e III apenas.
- II, III e IV apenas.
- II e IV apenas.
- I e III apenas.

27 - Após analisar a tirinha de Duke, assinale (V) para as afirmativas verdadeiras e (F) para as falsas.

- A excessiva repetição da palavra “tolerar” e seus cognatos tem como efeito de sentido realçar o sentimento provocado por essas mesmas palavras.
- A intolerância é um comportamento comum, aceitável e praticado, em todas as esferas da sociedade, por todos os cidadãos, tendo sua origem nas redes sociais.
- As três personagens são intolerantes, entretanto a segunda personagem que está embaixo da janela é a mais intolerante delas.
- A fala e as atitudes das três personagens são incoerentes, pois, ao mesmo tempo em que criticam a intolerância entre as pessoas, elas a praticam no seu cotidiano.
- Muitos comportamentos sociais são assimilados em função das circunstâncias, haja vista a segunda e a última fala da segunda personagem que está embaixo da janela.
- A primeira e a última falas da primeira personagem que está embaixo da janela demonstram conformidade entre seu pensamento e sua atitude.

Assinale a alternativa que apresenta a sequência correta.

- F, V, V, F, V, F
- V, F, V, V, F, F
- V, F, F, F, V, V
- F, V, F, V, F, V

28 - Leia abaixo as quatro afirmações referentes ao texto III:

- I. No primeiro quadrinho, em “Não tolero gente intolerante!”, o verbo tem o sentido de apreciar, gostar de. Em “intolerante”, o “in” é um prefixo de negação.
- II. Cada personagem, no fim das contas, se revela intolerante, de algum modo. A tirinha poderia ser resumida com a seguinte expressão: “Atire a primeira pedra quem não tem pecado.”
- III. No quadrinho três, o sentido do verbo “tolerar” é suportar, aguentar; o tom da discussão é elevado, conforme podemos ver nas exclamações da tirinha.
- IV. “Putz”, “cara” e “tá” revelam o coloquialismo da discussão. O emprego da conjunção adversativa “mas” deixa evidente a oposição de argumentos da tirinha.

Estão corretas

- a) I e II apenas.
- b) I, II, III e IV.
- c) III e IV apenas.
- d) I, II e III apenas.

29 - Em uma coletânea intitulada **Os cem menores contos brasileiros do século**, Cíntia Moscovich, ao ser convidada para produzir um conto com até cinquenta palavras, escreveu:

“Uma vida inteira pela frente. O tiro veio por trás.”

Considerando os textos I, II e III apresentados nesta prova e o microconto acima, assinale a alternativa que apresenta um comentário correto acerca deles.

- a) A narrativa trazida pelo conto é uma consequência direta da intolerância vigente nos dias atuais, incentivada e incrementada pelo ódio propagado nas redes sociais.
- b) A violência a que as pessoas estão submetidas e que é retratada no conto confirma a mensagem apresentada no diálogo do texto III.
- c) “O tiro veio por trás” é uma metáfora que serve para ilustrar a afirmativa do Texto II: “está aí uma das chaves para a compreensão das causas do aumento da intolerância nos últimos tempos.” (l. 21 a 23).
- d) A *“the new black”* apresentada no Texto I, a agressividade, pode culminar como no conto, isto é, na violência entre os seres humanos.

TEXTO IV

Os estatutos do homem (Ato Institucional Permanente)
A Carlos Heitor Cony

Artigo I
Fica decretado que agora vale a verdade.
Agora vale a vida,
E de mãos dadas,
Marcharemos todos pela vida verdadeira.

Artigo II
Fica decretado que todos os dias da semana,
Inclusive as terças-feiras mais cinzentas,
Têm direito a converter-se em manhãs de domingo.
/.../

Artigo VIII
Fica decretado que a maior dor
Sempre foi e será sempre
não poder dar-se amor a quem se ama
/.../

Parágrafo único:
Só uma coisa fica proibida:
Amar sem amor.

30 - A seguir são apresentadas referências a figuras de linguagem que podem ser encontradas em determinadas partes do texto IV. Assinale a alternativa em que a figura proposta **NÃO** se faz presente no trecho citado.

- a) No Artigo I encontra-se exemplo de aliteração.
- b) No Artigo VIII encontra-se exemplo de metonímia.
- c) No Artigo II encontra-se exemplo de metáfora.
- d) No Parágrafo Único encontra-se exemplo de paradoxo.

31 - Assinale a alternativa **INCORRETA** referente ao texto IV.

- a) As expressões “terças-feiras cinzentas” e “manhãs de domingo” não têm sentido próprio, por isso podem se converter uma em outra, conforme sugerido nos versos do poema.
- b) A repetição do termo “agora”, no Artigo I do poema, realça a importância do decreto a partir daquele momento. Pressupõe-se um tempo anterior em que a verdade não valia e as pessoas andavam desunidas.
- c) Não se evidencia uma preocupação rigorosa com a métrica, como se pode observar pela presença de versos longos e curtos.
- d) Neste poema, aborda-se o tema da esperança, da união das pessoas, da necessidade de se marchar de “mãos dadas”.

TEXTO V

*Cajueirinho pequenino,
Carregadinho de flor,
Como queres que te ame,
Se não és o meu amor.*

(Cantiga de domínio popular)

32 - Assinale a alternativa cujo trecho do texto IV melhor se ajusta à mensagem do texto V.

- a) Só uma coisa fica proibida: Amar sem amor.
- b) Agora vale a vida, e de mãos dadas, marcharemos todos pela vida verdadeira.
- c) Inclusive as terças-feiras mais cinzentas, têm direito a converter-se em manhãs de domingo.
- d) Fica decretado que a maior dor sempre foi e será sempre não poder dar-se amor a quem se ama.

33 - Na figura a seguir, todas as medidas estão em cm.

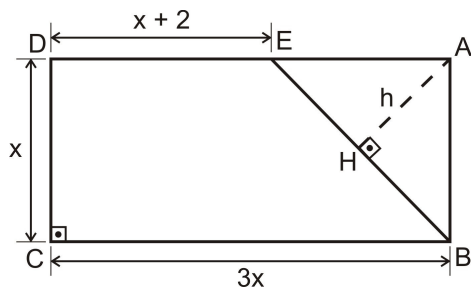

A área do trapézio BCDE mede 21 cm^2 , e o quadrilátero ABCD é um retângulo.

A medida $\overline{AH} = h$, em cm, é

- a) $\frac{12}{5}$ c) $\frac{3\sqrt{2}}{2}$
 b) $\frac{5}{2}$ d) $\frac{3\sqrt{2}}{5}$

34 - Para participar de um concurso no qual serão escolhidos mosaicos para a calçada de uma igreja, um artista construiu seu mosaico usando pentágonos regulares e losangos dispostos conforme figura a seguir:

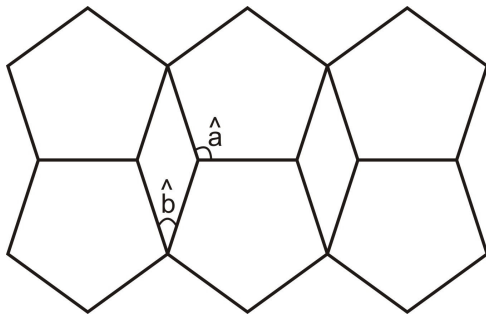

Sabe-se que \hat{a} e \hat{b} são ângulos do pentágono regular e do losango, respectivamente.

Se a soma $\hat{a} + \hat{b}$ equivale a x graus, então, quanto ao valor de x pode-se afirmar que é um número

- a) primo. c) divisível por 7
 b) quadrado perfeito. d) múltiplo de 10

35 - No retângulo EPCR da figura a seguir, $\overline{PC} = 6 \text{ cm}$, $\overline{RA} = 3 \text{ cm}$ e $\overline{AC} = 5 \text{ cm}$

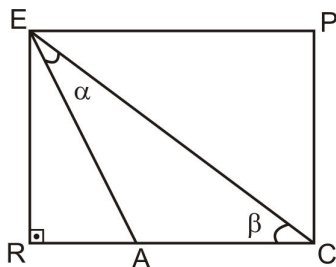

O valor de $\text{sen } \alpha + \text{cos } \alpha$ é

- a) $\frac{3\sqrt{5}}{5}$ c) $\frac{2\sqrt{5}}{5}$
 b) $\frac{4\sqrt{5}}{5}$ d) $\frac{\sqrt{5}}{5}$

RASCUNHO

39 - Observe a figura a seguir:

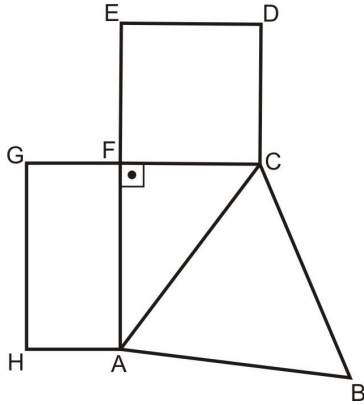

Nessa figura, tem-se que ABC é um triângulo equilátero, $CDEF$ é um quadrado, e $FGHA$ é um retângulo em que $\overline{GH} = 2\overline{HA}$

\overline{AC} , \overline{CF} e \overline{AF} têm medidas, numa mesma unidade, respectivamente, iguais a $(3x+1)(2x+1)$, $(3x+1)(x+1)$ e $(3x+1)(3x-2)$

Se P é o polinômio, em função da variável real x , para o perímetro do polígono $ABCDEFGH$, e m e n são as raízes de P , tal que $m > n$, com $\{m, n\} \subset \mathbb{R}$, então $m - n$ é um número

- menor que -1
- maior que zero e menor que 1
- maior que -1 e menor que zero.
- igual a 2

40 - A tabela de preços para refeições em um restaurante indica quatro opções como descritas a seguir:

	Opção	Valor de acordo com a opção
1ª	Self service livre (por pessoa)	R\$ 35,00
2ª	Self service com balança (por kg)	R\$ 50,00
3ª	Prato feito pequeno (máximo de até 350 g)	R\$ 15,00
4ª	Prato feito grande (máximo de até 700 g)	R\$ 30,00

O cliente faz a escolha ao entrar no estabelecimento sem que possa alterá-la posteriormente e servindo-se uma única vez.

Naturalmente, os clientes desejam escolher a opção que lhes faça pagar um menor valor para uma refeição com quantidade x , em kg.

Assim, é correto afirmar que

- se $x = 0,29$, então a melhor escolha é a 3ª opção.
- a 2ª opção é a melhor escolha para todo $x < 0,35$
- se $x > 0,7$, então a 1ª opção é a melhor escolha.
- qualquer que seja x , tal que $0,35 < x < 0,7$, a 4ª opção é a melhor escolha.

RASCUNHO

RASCUNHO

43 - Considere, em \mathbb{N}^* , os seis menores números consecutivos tais que:

- a soma dos três menores é igual ao número A;
- a soma dos três maiores é igual ao número B;
- o número A é divisível por 5; e
- o número B é divisível por 6

Analise as afirmações a seguir e marque a única correta.

- a) $A + B$ é um número múltiplo de 12
- b) O máximo divisor comum de A e B é um número maior que 10
- c) O produto de A por B é um número quadrado perfeito.
- d) O mínimo múltiplo comum de A e B é igual a 120

44 - Numa caixa foram guardados 302 utensílios de cozinha entre garfos e facas, nacionais ou importados. Alguns desses utensílios foram confeccionados em metal e o restante em material não metálico.

Sobre todos esses utensílios, afirma-se que:

- 142 eram importados;
- 108 eram garfos;
- 102 foram confeccionados em metal;
- 71 eram garfos importados;
- 27 eram garfos de metal;
- 52 eram importados e confeccionados em metal; e
- 18 eram garfos importados e confeccionados em metal.

Com base nessas informações sobre esses utensílios, pode-se afirmar que

- a) o número de garfos nacionais confeccionados em material não metálico é igual a 26
- b) o número de garfos nacionais é igual ao número de facas importadas confeccionadas em material não metálico.
- c) o número de facas nacionais confeccionadas em material não metálico é maior que 90
- d) o número de garfos importados confeccionados em material não metálico é menor que 50

45 - Considere as seguintes afirmações:

- x é o menor número natural de modo que o produto de 2520 por x seja um quadrado perfeito.
- y é o número mínimo de dias para que ocorram novamente os eventos A, B e C, que acontecem hoje, sendo que A repete-se de 63 em 63 dias, B de 60 em 60 dias e C de 90 em 90 dias.

A razão $\frac{y}{x}$ é equivalente a

- | | |
|-------|-------|
| a) 15 | c) 18 |
| b) 16 | d) 17 |

46 - Tem-se dúvida sobre a origem do baralho de cartas. Os pesquisadores do assunto afirmam que ocorreu uma fusão entre o que era usado na China, por volta do século X d.C., e aquele que os franceses conheceram no século XIV d.C. no contato com os árabes que chegaram à Europa. Considere que um baralho seja constituído de 52 cartas com quatro naipes, nove cartas numeradas de 2 a 10 e quatro cartas nobres, conforme descrito a seguir nos quadros e nos desenhos:

Naipes	Representação	Cartas Nobres	Representação
Ouro	♦	Valete	J
Espadas	♠	Dama	Q
Copas	♥	Rei	K
Paus	♣	Ás	A

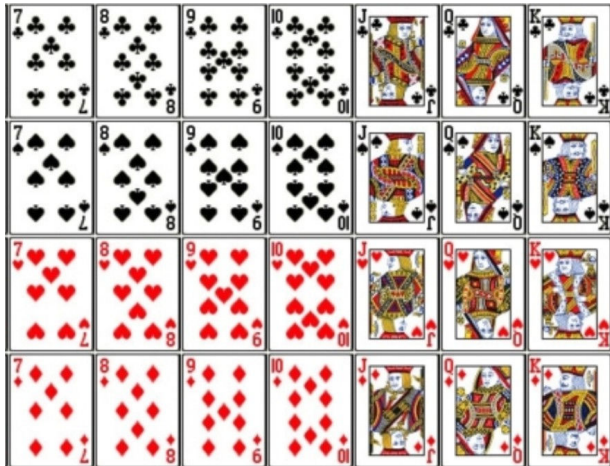
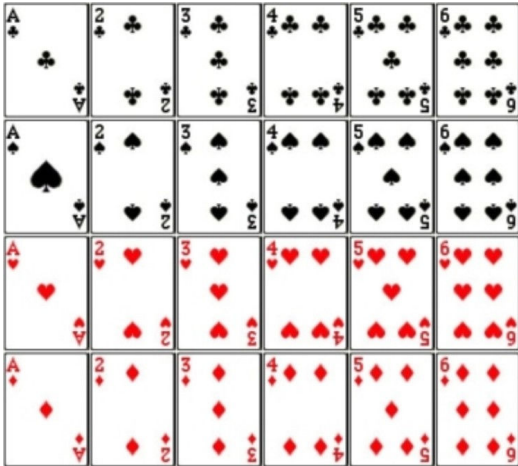

Existem inúmeras possibilidades de jogos com as cartas de um baralho. Dentre os mais conhecidos estão os jogos de “Truco”, “Buraco”, “Paciência” e “Poker”. Cada um desses tem suas regras específicas.

Considere um jogo cujo objetivo é somar 21 pontos com o menor número de cartas recebidas.

As regras são as seguintes:

- participam exatamente 4 jogadores;
- são usadas todas as 52 cartas acima descritas;
- a valorização das cartas é: Valete (J) = 8 pontos; Dama (Q) = 9 pontos; Rei (K) = 10 pontos; Ás (A) = 20 pontos e as demais, ou seja, cartas que estão numeradas de 2 a 10, 1 ponto cada uma;
- cada jogador recebe inicialmente 3 cartas, distribuídas aleatoriamente, sem que nenhum dos jogadores tenha conhecimento prévio;
- pode-se obter mais uma, duas ou três cartas além das três iniciais, assim que todos tenham suas três cartas; e
- o jogador não pode trocar as cartas que receber.

Analise as proposições a seguir e assinale a única alternativa correta para esse jogo descrito.

- Um jogador pode acumular mais de 60 pontos apenas com as três cartas inicialmente recebidas.
- Se uma das três cartas iniciais for um (A) de Espadas, então existem mais de 4 possibilidades de atingir o objetivo do jogo.
- Com apenas as três cartas iniciais, e sendo uma delas um (K) de Copas, existem, no máximo, 36 possibilidades de se alcançar o objetivo do jogo.
- Se as três cartas recebidas inicialmente por um dos jogadores forem um 7 de Copas, um (J) de Paus e um (Q) de Espadas, então ainda será possível alcançar o objetivo do jogo.

RASCUNHO

- 47 - Testes realizados em um jogo de arco e flecha provaram que a probabilidade de acerto em uma das quatro áreas A_1 , A_2 , A_3 ou A_4 de um alvo como o da figura a seguir é a razão entre a área da região e o quadrado da distância entre o jogador e o alvo, nessa ordem. Sabe-se que A_1 é a área de um círculo de raio 1 m e A_2 , A_3 e A_4 são áreas de coroas circulares concêntricas com A_1 , com as medidas indicadas na figura a seguir, em metros.

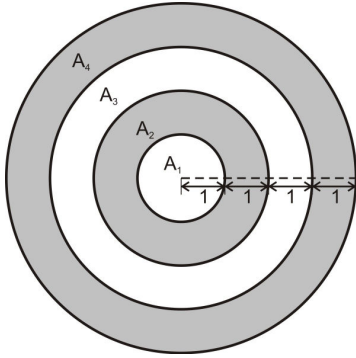

A probabilidade de um jogador que está a 16 m de distância do alvo acertar a área

- A_3 é a metade da probabilidade de acertar a área A_4 .
 - A_2 é o dobro da probabilidade de acertar a área A_1 .
 - A_4 é sete vezes a probabilidade de acertar a área A_1 .
 - A_3 é o triplo da probabilidade de acertar a área A_2 .
- 48 - Na EPCAR, durante o ano letivo, os alunos das três séries se enfrentam em uma competição esportiva denominada "Troféu Tenente Lima Mendes". Para o ano de 2021, o comandante ordenou que fosse construído um novo pódio no qual a posição mais alta tenha forma de um cubo e as posições inferiores tenham forma de paralelepípedos retos retângulos conforme figura abaixo, com dimensões indicadas numa mesma unidade de medida.

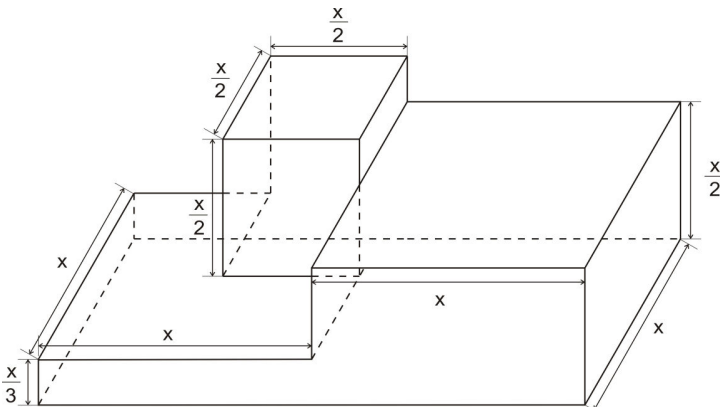

Depois de construído em sua totalidade, o pódio deverá ser pintado, com exceção da parte inferior que estará apoiada no solo.

A expressão que melhor representa a área a ser pintada, em função de x , em unidade de área, é

- $\frac{35x^2}{6}$
- $\frac{67x^2}{12}$
- $\frac{11x^2}{2}$
- $\frac{23x^2}{2}$



COMANDO DA AERONÁUTICA
DIRETORIA DE ENSINO
ESCOLA PREPARATÓRIA DE CADETES DO AR

EXAME DE ADMISSÃO AO CPCAR 2021

PROVA DE REDAÇÃO

Considere os textos da prova de Língua Portuguesa, seu conhecimento de mundo e o texto apresentado a seguir como motivações para redigir um texto dissertativo-argumentativo, em prosa, conforme o tema apresentado.

Tempo de delicadeza

Sei que as pessoas estão pulando na jugular umas das outras.

Sei que viver está cada vez mais dificultoso.

Mas talvez por isto mesmo ou talvez devido a esse maio azulzinho, a esse outono fora e dentro de mim, o fato é que o tema da delicadeza começou a se infiltrar, digamos, delicadamente nessa crônica, varando os tiroteios, os sequestros, as palavras ásperas e os gestos grosseiros que ocorrem nas esquinas da televisão com a vida.

Talvez devesse lançar um manifesto pela delicadeza. /.../

Meus amigos, meus irmãos, sejamos delicados, urgentemente delicados.

(SANT'ANNA, Affonso Romano de. **Tempo de delicadeza**. Porto Alegre: L&PM, 2009, p. 7.)

TEMA DA REDAÇÃO:

Como colocar em prática o desafio proposto por Affonso Romano para sermos, no cotidiano, “urgentemente delicados”?

Instruções:

- Considere os textos desta prova como motivadores e fontes de dados. **Não os copie, sob pena de ter a redação zerada.**
- A redação deverá conter no mínimo 100 (cem) palavras, considerando-se palavras todas aquelas pertencentes às classes gramaticais da Língua Portuguesa.
- Recomenda-se que a redação seja escrita em letra cursiva legível. Caso seja utilizada letra de forma (caixa alta), as letras maiúsculas deverão receber o devido realce.
- Utilize caneta de tinta preta ou azul.
- **Dê um título à redação.**
- Não assine a folha da redação.

REDAÇÃO

Folha de Rascunho

TÍTULO: _____

1

2

3

4

5

6

7

8

9

10

11

12

13

14

15

16

17

18

19

20

21

22

23

24

25

26

27

28

29

30



COMANDO DA AERONÁUTICA
DIRETORIA DE ENSINO
ESCOLA PREPARATÓRIA DE CADETES DO AR
EXAME DE ADMISSÃO AO
CPCAR 2022

CADERNO DE QUESTÕES

PROVAS DE LÍNGUA INGLESA, MATEMÁTICA, LÍNGUA PORTUGUESA E REDAÇÃO

Nome completo do candidato

VERSÃO DA PROVA: A

ATENÇÃO!

ABRA ESTA PROVA SOMENTE APÓS RECEBER AUTORIZAÇÃO.

Orientações aos candidatos

1. Este caderno contém **48 (quarenta e oito)** questões objetivas, das disciplinas **LÍNGUA INGLESA, MATEMÁTICA e LÍNGUA PORTUGUESA**, além de uma folha de rascunho para a **REDAÇÃO**. Confira se todas as questões foram impressas e estão perfeitamente legíveis.
2. Além deste caderno, você receberá o seguinte material, constante da mesma folha (frente e verso):
 - **CARTÃO DE RESPOSTAS**, destinado à marcação das respostas das Provas Escritas; e
 - **FOLHA DE REDAÇÃO**, destinada à elaboração da redação proposta.
3. Verifique se seu nome e sua data de nascimento conferem com o que está impresso no cartão de respostas.
4. Verifique se o número de inscrição constante no cartão de resposta é o mesmo contido na folha de redação.
5. **PARA APROVAÇÃO NAS PROVAS ESCRITAS, CABE AO CANDIDATO PLANEJAR O TEMPO PARA RESOLUÇÃO DAS QUESTÕES, DE MANEIRA A OBTER GRAU MÍNIMO 5,0000 (CINCO) EM CADA DISCIPLINA, NA PROVA DE REDAÇÃO E NA MÉDIA FINAL.**
6. Confira a versão da prova deste caderno de questões e, **ao comando do Chefe de Setor**, preencha o campo "**VERSÃO DA PROVA**" no cartão de respostas. A nota atribuída ao candidato será a correspondente ao gabarito da versão assinalada.
7. **NÃO DOBRE, NÃO AMASSE E NÃO RASURE O CARTÃO DE RESPOSTAS / FOLHA DE REDAÇÃO.** Não será substituído.
8. **Ao comando do Chefe de Setor**, assine o campo previsto no CARTÃO DE RESPOSTAS. **NÃO** identificar e nem assinar a FOLHA DE REDAÇÃO, pois ela já virá com o seu número de inscrição.
9. No CARTÃO DE RESPOSTAS, assinalar **SOMENTE UM** campo relativo à resposta correta de cada questão. Preencha completamente o círculo **com caneta esferográfica tinta preta ou azul**, conforme indicado ao lado. 
10. A PROVA TERÁ DURAÇÃO DE 5 H 20 MIN (CINCO HORAS E VINTE MINUTOS), JÁ INCLUSO O TEMPO PARA A ELABORAÇÃO DA REDAÇÃO E PARA PREENCHIMENTO DO CARTÃO DE RESPOSTAS.
11. O candidato deverá permanecer no Setor de Prova por, no mínimo, 2 h 30 min (duas horas e trinta minutos), contadas a partir do horário de início de resolução da prova.
12. Somente poderá levar o CADERNO DE QUESTÕES o candidato que deixar o Setor de Prova após 5 h (cinco horas) contadas do início da resolução. Caso deixe antes, não poderá fazer qualquer tipo de anotação e nem transcrever o gabarito.

Sucesso

Directions: Answer questions 01 to 16 according to the text.

TEXT

5 Many parents are concerned with their child's seemingly obsessive video game play. Fortnite, the most recent gaming phenomenon, has taken the world by storm and has parents asking if the shooter game is okay for kids. The short answer is yes, Fortnite is generally fine. Furthermore, parents can breathe easier knowing that research suggests gaming (on its own) does not cause disorders like addiction.

10 However, there's more to the story. A comprehensive answer to the question of whether video games are prejudicial must take into account other factors, and parents need to understand why kids play, as well as when to worry and when to relax.

15 The word "addiction" gets tossed around quite a bit these days, but if it isn't causing serious harm and disorder to daily function, it isn't an addiction. Parents may worry that their kids are addicted, but if the children can pull themselves away from a game to join the family for a conversation over dinner and shows interest in other activities, like sports or socializing with friends, then they are not addicted.

20 Generally, parents panic when their kid's video game playing comes at the expense of doing other things, like studying or helping around the house. But let's be honest, kids have been avoiding these activities for ages. Equally true is the fact that parents have been complaining about their unhelpful children well before the first video game was plugged into its socket.

25 In fact, moderate video game play has been shown to be beneficial. A study conducted at Oxford by Dr. Andrew Przybylski revealed that playing about one hour per day improved psychological well-being, while when taken to an extreme, playing over three hours per day, was correlated with less well-being.

30 The real question should be what is it about the special attraction of gaming that makes it the preferred pastime of so many millions of kids? What makes it so difficult for even non-addicted kids to step away from video games sometimes? The answer has to do with the way games address basic psychological needs.

35 Fortnite, like any well-designed video game, satisfies what we are all looking for. According to Drs. Edward Deci and Richard Ryan, people need three things to flourish. We look for competence — the need for mastery, progression, achievement, and growth. We seek autonomy — the need for volition and freedom of control over our choice. And finally, we look for relatedness — the need to feel like we matter to others, and that others matter to us. Unfortunately, when considering the state of modern childhood, many kids aren't getting enough of these three essential elements.

40 School, where kids spend most of their waking hours, is in many ways the antithesis of a place where kids feel competence, autonomy, and relatedness. There, kids are told what to do, where to be, what to think, what to wear, and what to eat. While some argue that discipline and control provide structure, it's clear why teachers and students might struggle with motivation in the classroom.

45 Gamers feel competence when they practice strengths to reach their goals. In a game, players have the autonomy to call the shots, do what they want, and experiment with creative strategies to solve problems. Games are also social outlets where players can feel relatedness. In Fortnite, for example, players often meet in the virtual environment to chat and socialize, because doing so in the real world is often inconvenient or off limits.

50 Of course, none of this is to say video games are a good substitution — quite the opposite. No game

75 can give a child the feeling of competence that comes from accomplishing a difficult task or learning a new skill on their own accord. Fortnite can't compete with the exhilaration that comes from the autonomy of exploring reality, where a child is free to ask questions and unlock mysteries in the real world. No social media site can give a kid the sense of relatedness, safety, and warmth that comes from an adult who loves that child unconditionally just the way they are, no matter what, and takes the time to tell them so.

80 Some kids suffer from gaming disorders, but such dependencies are often combined with preexisting conditions, including problems with impulse control. For most children, however, parents understanding the deeper truth behind what kids are getting out of games empowers them to take steps to give their children more of what they need. Video games are this generation's outlet, and some kids use them as a tool to escape the same way some of us use our own flavor of dissociative devices to tune out reality for a while.

(Adapted from <https://www.psychologytoday.com>.
Access on March 25th, 2021)

Glossary:

1. to toss around – to discuss possibilities or new ideas
 2. to step away – to not become involved with something
 3. to flourish – to grow or develop successfully
 4. volition – the power to make your own decision
 5. exhilaration – excitement and happiness
 6. to call the shots – to be in position to decide
 7. outlet – a way in which emotions, energy or abilities can be expressed or made use of
 8. to tune out – to stop paying attention to something or someone
- 01 - According to the text, an addiction
- a) makes people ignore important activities, which causes a lack of balance in their routine.
 - b) happens when game time is restricted to one hour per day.
 - c) is any activity that comes at the expense of studying.
 - d) is caused by video games.

02 - Mark the alternative that shows the appropriate question tag for the sentence.

Many parents are concerned with their child's seemingly obsessive video game play, _____?

- a) isn't it
- b) doesn't it
- c) don't they
- d) aren't they

03 - The word *furthermore* (l. 6) could be replaced, without changing the meaning, by

- a) nonetheless.
- b) meanwhile.
- c) in addition.
- d) though.

- 04 - Mark the option that shows a structure in the passive voice.
- There, kids are told what to do, where to be, what to think, what to wear, and what to eat. (ℓ. 56 - 57)*
 - Kids have been avoiding these activities for ages. (ℓ. 25 - 26)*
 - The answer has to do with the way games address basic psychological needs. (ℓ. 39 - 41)*
 - Many kids aren't getting enough of these three essential elements. (ℓ. 51 - 52)*
- 05 - The phrase *has taken the world by storm* (ℓ. 3 - 4) is closest in meaning to
- has been criticized.
 - has become popular.
 - has a negative effect.
 - has been underestimated.
- 06 - In the sentence *For most children, however, parents understanding the deeper truth behind what kids are getting out of games empowers them to take steps to give their children more of what they need* (ℓ. 84 - 88), the underlined word expresses
- consequence.
 - comparison.
 - conclusion.
 - contrast.
- 07 - According to Dr. Andrew Przybylski,
- if you play video game more than three hours per day, you'll improve your skills.
 - video games are prejudicial only if you play more than you want to.
 - there is no damage on playing video game moderately.
 - playing video game has no effect on psychological well-being.
- 08 - The author of the text
- thinks that children have always liked to help around the house.
 - believes that schools offer motivation enough for kids to grow.
 - says that gaming disorders are caused by problems with social media sites.
 - wonders why kids prefer playing video games to other activities.
- 09 - The phrase *off limits* (ℓ. 69) is closest in meaning to
- illegal.
 - not allowed.
 - uncertain.
 - possible.
- 10 - In the passage *where kids spend most of their waking hours* (ℓ. 53 - 54), the underlined word is a(n)
- verb.
 - adjective.
 - adverb.
 - noun.
- 11 - The underlined word in the passage *No social media site can give a kid the sense of relatedness, safety, and warmth that comes from an adult who loves that child unconditionally just the way they are, no matter what, and takes the time to tell them so* (ℓ. 77 - 81) can be replaced by
- whose.
 - which.
 - what.
 - that.
- 12 - In the sentence *A comprehensive answer to the question of whether video games are prejudicial must take into account other factors, and parents need to understand why kids play, as well as when to worry and when to relax* (ℓ. 9 - 13), the underlined word can be replaced, without changing the meaning, by
- will.
 - can.
 - wouldn't.
 - has to.
- 13 - The verb tense underlined in the passage *the most recent gaming phenomenon has taken the world by storm* (ℓ. 2 - 4) is
- present perfect continuous.
 - present continuous.
 - present perfect.
 - past perfect.
- 14 - In the passage *Fortnite, the most recent gaming phenomenon* (ℓ. 2 - 3), the underlined phrase is an example of
- comparative.
 - conjunction.
 - superlative.
 - adverb.
- 15 - The underlined word in the passage *Many parents are concerned with their child's seemingly obsessive video game play* (ℓ. 1 - 2), is closest in meaning to
- unfortunately.
 - apparently.
 - terribly.
 - likely.
- 16 - Mark the sentence in which the underlined expression does **NOT** express frequency.
- If it isn't causing serious harm and disorder to daily function, it isn't an addiction* (ℓ. 15 - 16)
 - Equally true is the fact that parents have been complaining about their unhelpful children* (ℓ. 26 - 27)
 - Players often meet in the virtual environment to chat and socialize* (ℓ. 66 - 67)
 - Playing about one hour per day improved psychological well-being* (ℓ. 31 - 32)

23 - No contexto atual, a máscara deve fazer parte do nosso vestuário.

Usuários desse item de extrema necessidade individual e coletiva buscam a produção caseira e, para isso, existem vários modelos disponíveis com sugestões de materiais.

Considere a confecção de máscaras caseiras, seguindo os modelos das figuras a seguir bem como as especificações de materiais para cada uma de suas partes.

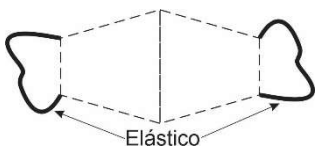
ELÁSTICO	TIPOS	CORES
	Roliço Chato	Vermelho Preto Branco

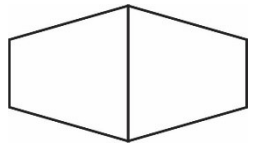
LADO INTERNO DO TECIDO	TIPOS
	Proteção Antiviral Sem Proteção Antiviral

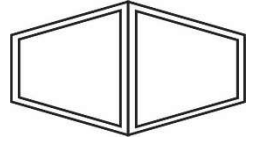
LADO EXTERNO DO TECIDO	TIPOS	PADRÕES
	Algodão Tricoline TNT	Lisos Estampados

Com as especificações indicadas acima, a quantidade de máscaras diferentes que se pode confeccionar é igual a

- a) 12 c) 36
b) 14 d) 72

24 - Nos gráficos indicados a seguir, estão desenhadas duas parábolas que representam as funções reais h e g definidas pelas leis:

$h(x) = ax^2 + bx + c$ e $g(x) = dx^2 + ex + f$ com a, b, c, d, e, f números reais não nulos.

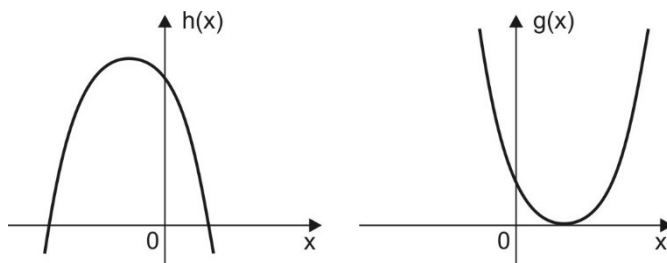

Com base nas informações e nos gráficos, é correto afirmar, necessariamente, que

- a) $bf < -\frac{e}{2d}$ c) $ad > f - e$
b) $e^2 \neq 4df$ d) $-\frac{b^2 - 4ac}{4a} < 0$

25 - Em um exercício de aperfeiçoamento de Cadetes da Força Aérea Brasileira, três aeronaves estão posicionadas como indicado na figura a seguir.

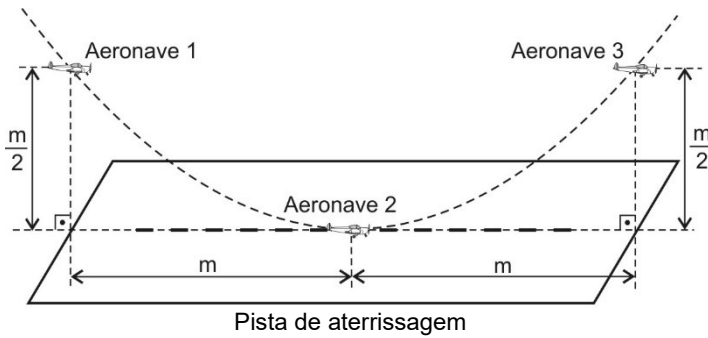

Em certo momento, as aeronaves 1, 2 e 3 são vistas de um determinado ponto, seguindo uma trajetória de voo sobre a curva de uma parábola, sendo dadas suas distâncias de referência como a da figura.

Considere um plano cartesiano em que:

- as aeronaves 1, 2 e 3 estão sobre a trajetória de uma única parábola;
- a pista de aterrissagem está no eixo das abscissas;
- a posição de cada aeronave é um ponto (x, y) desse plano, onde $y = f(x)$ é a altura atingida pela aeronave, em km, em relação ao chão; e
- o eixo das ordenadas passa pela aeronave 1

A lei da função f que satisfaz as condições estabelecidas na figura é

- a) $f(x) = \left(\frac{1}{2m}\right)(x-m)^2$ c) $f(x) = \left(\frac{1}{2m}\right)(x-2m)^2$
 b) $f(x) = \left(\frac{1}{m}\right)(x+m)^2$ d) $f(x) = \left(\frac{1}{2m}\right)x^2$

26 - Na figura abaixo, ABCD e PQRS são dois quadrados cujos centros coincidem no ponto O.

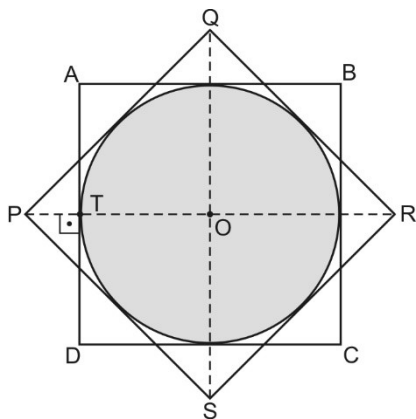

Se \overline{PT} mede 1 cm, então a área do círculo de centro O inscrito nesses quadrados, em cm^2 , é igual a

- a) $\pi(1+2\sqrt{2})$ c) $\pi(3+2\sqrt{2})$
 b) $2\pi(1+2\sqrt{2})$ d) $2\pi(2+\sqrt{2})$

RASCUNHO

27 - Uma caixa d'água no formato de paralelepípedo reto retângulo, como ilustrado na figura abaixo, está inicialmente vazia.

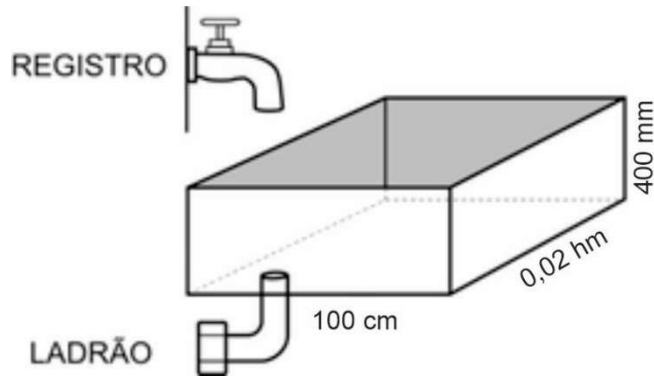

Abre-se um registro com capacidade de 100 cL/min para encher a caixa d'água. Quando ela está cheia, abre-se um ladrão com capacidade de esvaziá-la a 0,04 hL/min e fecha-se simultaneamente o registro.

A diferença entre o tempo de encher e esvaziar a caixa d'água, nessa ordem, em horas, é

- a) menor que 10
- b) exatamente 10
- c) maior que 10 e menor que 20
- d) maior que 20

28 - Considere todos os números naturais k de dois algarismos, tais que k é igual ao triplo do produto de seus algarismos.

É correto afirmar que a soma desses números k é divisível por

- a) 17
- b) 13
- c) 11
- d) 7

29 - Sejam S_I e S_{II} os conjuntos soluções das equações
(I) $\frac{x}{2} - \frac{x+1}{3} > \frac{5x}{6}$ e (II) $3x - 7(x - 4) \leq 31$, respectivamente.

Dos valores apresentados nas opções abaixo, o único que pertence a S_I e S_{II} é

- a) $-\frac{3}{8}$
- b) $-\frac{1}{2}$
- c) $-\frac{5}{8}$
- d) $-\frac{7}{8}$

30 - Uma obra será realizada nas imediações da cidade de Barbacena, MG. Inicialmente, a empresa contratada fez uma planilha com a previsão de todos os gastos com a execução dessa obra.

Assim, a empresa planejou executar o previsto em 16 dias com 25 operários trabalhando 6 horas por dia.

Contudo, o engenheiro verificou que o terreno apresentava o triplo da dificuldade prevista para a obra.

A empresa, então, replanejou a execução e dobrou o número de operários para que trabalhassem 8 horas por dia.

Se for cumprido esse novo planejamento, então o prazo em que essa obra ficará pronta, em dias, será igual a

- a) 15
- b) 16
- c) 18
- d) 20

RASCUNHO

31 - Considere a figura abaixo e os dados:

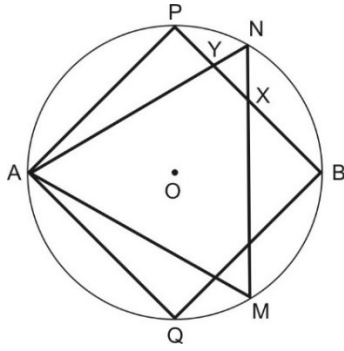

DADOS:

- $\sin 15^\circ = \frac{\sqrt{6} - \sqrt{2}}{4}$
- $\cos 15^\circ = \frac{\sqrt{6} + \sqrt{2}}{4}$
- A, B, M, N, P e Q pertencem à circunferência de centro O e raio R
- AMN é um triângulo equilátero.
- APBQ é um quadrado.

Nessas condições, a razão $\frac{\overline{NY}}{\overline{NX}}$ é igual a

- a) $\sqrt{3} - 1$ c) 1
 b) $\sqrt{3} + 1$ d) 2

32 - As caixas desenhadas abaixo têm a forma de paralelepípedo reto retângulo e os polinômios ao lado de cada aresta representam suas respectivas medidas, todas na mesma unidade.

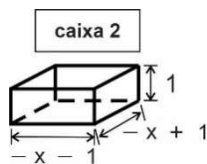
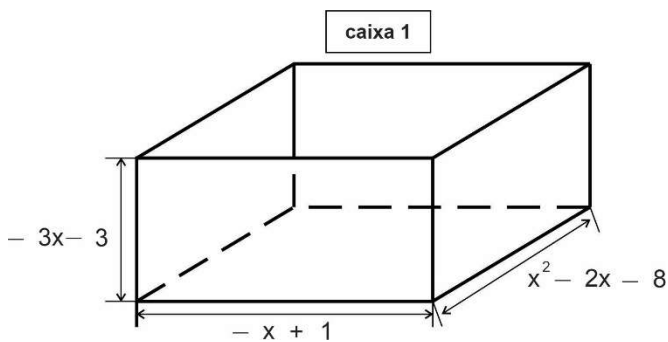

Observa-se que há valores específicos de x para que as caixas existam e que as dimensões estão fora de escala. O polinômio $Q(x)$ indica a quantidade de vezes que a caixa 2 vai caber na caixa 1

Para que caibam, exatamente, 120 caixas 2 no interior da caixa 1, ou seja, $Q(x) = 120$, a soma das dimensões da maior caixa deve ser igual a

- a) 45 c) 81
 b) 62 d) 125

RASCUNHO

TEXTO I

Eu, Etiqueta

Carlos Drummond de Andrade

Em minha calça está grudado um nome
Que não é meu de batismo ou de cartório,
Um nome...estranho.
Meu blusão traz lembrete de bebida
5 Que jamais pus na boca, nessa vida,
Em minha camiseta, a marca de cigarro
Que não fumo, até hoje não fumei.
Minhas meias falam de produtos
Que nunca experimentei
10 Mas são comunicados a meus pés.
Meu tênis é proclama colorido
(...)
Meu lenço, meu relógio, meu chaveiro,
Minha gravata e cinto e escova e pente,
15 Meu copo, minha xícara,
Minha toalha de banho e sabonete,
Meu isso, meu aquilo
Desde a cabeça ao bico dos sapatos,
São mensagens,
20 Letras falantes,
Gritos visuais,
Ordens de uso, abuso, reincidências,
Costume, hábito, premência,
Indispensabilidade,
25 E fazem de mim homem-anúncio itinerante,
Escravo da matéria anunciada.
Estou, estou na moda.
É duro andar na moda, ainda que a moda
Seja negar minha identidade,
30 Trocá-la por mil, açambarcando
Todas as marcas registradas,
Todos os logotipos do mercado.
Com que inocência demito-me de ser
Eu que antes era e me sabia
35 Tão diverso dos outros, tão mim mesmo,
Ser pensante sentinte e solidário
(...)
Agora sou anúncio
Ora vulgar ora bizarro.
40 Em língua nacional ou em qualquer língua
(Qualquer principalmente.)
E nisto me comparo, tiro glória
De minha anulação.
Não sou – vê lá – anúncio contratado.
45 Eu é que mimosamente pago
Para anunciar, para vender
Em bares festas praias pérgulas piscinas,
E bem à vista exibo esta etiqueta
Global no corpo que desiste
50 De ser veste e sandália de uma essência
Tão viva, independente,
(...)
Sou gravado de forma universal,
Saio da estamperia, não de casa,
55 Da vitrine me tiram, recolocam,
Objeto pulsante mas objeto
Que se oferece como signo dos outros
Objetos estáticos, tarifados.
Por me ostentar assim, tão orgulhoso
60 De ser não eu, mas artigo industrial,
Peço que meu nome retifiquem.
Já não me convém o título de homem.
Meu nome novo é Coisa.
Eu sou a Coisa, coisamente.

(Disponível em: <http://portaldoprofessor.mec.gov.br/fichaTecnicaAula.html?aula=52346>. Acesso em 17/03/2021.)

33 - Sobre o texto I, é correto afirmar que

- a) enfatiza o uso do pronome possessivo em 1ª pessoa, criando uma ideia paradoxal em relação à mensagem do poema.
- b) constrói uma crítica velada às pessoas que dão muito valor à materialidade em detrimento da espiritualidade.
- c) demonstra o fato de o eu lírico não se sentir ajustado a seu tempo e aos modismos que a sociedade impõe.
- d) apresenta a ideia de que o eu lírico não tem consciência de sua condição de objeto, de coisa.

34 - Considere que o poema possa ser dividido em quatro partes, sendo o limite entre elas as reticências entre parênteses (...).

Analise essas partes e indique a qual delas se refere cada uma das afirmações abaixo.

- () O próprio eu lírico, após a anulação de sua personalidade, transforma-se também em agente da máquina capitalista.
- () Ocorre a separação entre a identidade do eu lírico e a forma como ele se apresenta no mundo, entre sua aparência e seu ser individual.
- () A coisificação do ser humano alcança seu grau máximo com a perda do controle de suas ações, de sua privacidade e, por fim, de seu valor humano.
- () Trata da sobreposição do ter ao ser, do sufocamento do eu pela ânsia de posse a que o homem é induzido pela sociedade consumista.

- a) 1 – 2 – 4 – 3
- b) 3 – 1 – 4 – 2
- c) 2 – 1 – 3 – 4
- d) 1 – 2 – 3 – 4

35 - Assinale a alternativa em que a substituição da palavra destacada pela sugerida modifica o sentido original do texto I.

- a) “E fazem de mim homem-anúncio itinerante,” (verso 25) => exclusivo
- b) “Trocá-la por mil, açambarcando / Todas as marcas registradas,” (versos 30 e 31) => monopolizando
- c) “Ora vulgar ora bizarro,” (verso 39) => esquisito
- d) “Peço que meu nome retifiquem,” (verso 61) => consertem

36 - As afirmativas abaixo focalizam a 3ª parte do texto I (versos 38 a 51).

- I - O advérbio “agora” (verso 38) demonstra uma passagem de tempo no poema, revelando uma mudança de comportamento do eu, que “agora” se revolta contra a moda.
- II - O uso da “etiqueta” pelo eu lírico (verso 48) sugere a dependência do homem a padrões estéticos ditados pela moda e pelo mercado.
- III - Por “etiqueta / Global” (versos 48 e 49), entende-se o poder de massificação da moda, que inibe o individual em prol de uma padronização.
- IV - Nos 3 últimos versos desta parte, nota-se que o corpo deixa de exercer sua função básica, invólucro da alma, para se transformar em mero veículo de propagandas.

Estão corretas apenas as proposições

- a) I e II
- b) I, II e III
- c) III e IV
- d) II, III e IV

37 - Atente para os versos abaixo retirados do texto I e para as afirmações a eles relacionadas. Assinale a alternativa que traz uma informação **INCORRETA**.

- a) Em “Eu sou a Coisa, coisamente.” (verso 64), o neologismo reforça a eficiência da transformação do ser humano em objeto.
- b) Em “Minha gravata e cinto e escova e pente,” (verso 14), o emprego do polissíndeto reforça o desejo de acúmulo de bens imposto pela sociedade de consumo.
- c) Em “Que não fumo, até hoje não fumei.” (verso 7), a expressão “até hoje” estabelece um limite temporal no presente, deixando entrever uma possibilidade de mudança para o futuro.
- d) Versos como “Em minha calça está grudado um nome” (verso 1) e “Meu lenço, meu relógio, meu chaveiro,” (verso 13) mostram que o número de sílabas poéticas não tem relevância no poema.

TEXTO II

Consumismo: impactos para o bolso e para o planeta

Carlos Eduardo Costa

Há vários anos, a sociedade moderna tem sido rotulada como a sociedade do consumo. A grande questão, na verdade, é que temos assistido à consolidação de uma sociedade consumista. E esse é o grande problema.

Em uma sociedade de consumo, as pessoas adquirem produtos e serviços necessários para sua vida. Consumismo, ao contrário, é o ato de comprar produtos e serviços sem necessidade e consciência. É compulsivo e descontrolado. Não basta se vestir, é preciso acompanhar todas as tendências da moda. Não é suficiente o conforto proporcionado por alguns produtos tecnológicos, é necessário possuir os últimos lançamentos. Numa sociedade consumista, o consumidor é permanentemente incentivado a adquirir novos produtos.

E essa onda consumista traz graves consequências para a nossa sociedade. No plano individual, um grande número de pessoas se encontra em uma situação de endividamento extremo estimulado pelo desejo de consumo. (...).

Já no plano coletivo, é o nosso planeta que sofre com o consumismo. O meio ambiente é diretamente afetado, pois o consumo desenfreado e o desperdício, muitas vezes causado pela falta de conhecimento, requerem o uso de mais matérias-primas, e, conseqüentemente, também geram grande quantidade de resíduos. Por causa disso, os ambientalistas acreditam que o nosso planeta está gravemente doente, e alguns dos sintomas já são sentidos e estão piorando as condições de vida na Terra, como, por exemplo, o aquecimento global. (...)

(Disponível em: <https://www.campograndenews.com.br/artigos/consumismo-impactos-para-o-bolso-e-para-o-planeta>. Acesso em 13/03/2021)

38 - Segundo o texto II, é correto afirmar que

- a) a causa do endividamento dos cidadãos é o desejo de possuir os últimos lançamentos dos produtos tecnológicos.
- b) o consumismo faz com que as pessoas adquiram somente produtos e serviços imprescindíveis para a sua vida.
- c) o grande problema apontado pelo autor é a transformação dos hábitos de consumo em consumismo.
- d) o trecho “Por causa disso... gravemente doente,” (ℓ. 28 e 29) retoma o trecho “Em uma sociedade de consumo ... para sua vida.” (ℓ. 6 e 7)

39 - Assinale a alternativa em que a alteração sugerida no trecho do texto II atende à norma padrão da língua.

- a) “...temos assistido à consolidação de uma sociedade...” (ℓ. 3 e 4) => ...temos presenciado à consolidação de uma sociedade...
- b) “...um grande número de pessoas se encontra em...” (ℓ. 19 e 20) => ...um grande número de pessoas se encontram em...
- c) “Já no plano coletivo, é o nosso planeta que sofre...” (ℓ. 22) => Embora, no plano coletivo, é o planeta que sofre...
- d) “E essa onda consumista traz graves conseqüências...” (ℓ. 17 e 18) => E esta onda consumista traz graves conseqüências...

40 - Considerando a construção de vozes verbais, analise os itens a seguir e assinale aquele em que a alteração proposta está **INCORRETA**:

- a) “Há vários anos, a sociedade moderna tem sido rotulada como a sociedade do consumo.” (ℓ. 1 e 2) => Há vários anos, rotula-se a sociedade moderna como a sociedade do consumo.
- b) “Em uma sociedade de consumo, as pessoas adquirem produtos e serviços necessários para sua vida.” (ℓ. 6 e 7) => Em uma sociedade de consumo, adquirem-se produtos e serviços necessários para a vida.
- c) “Não basta se vestir, é preciso acompanhar todas as tendências da moda.” (ℓ. 10 e 11) => Não basta se vestir, todas as tendências da moda têm de ser acompanhadas.
- d) “...e alguns dos sintomas já são sentidos e estão piorando as condições de vida na Terra...” (ℓ. 30 e 31) => ...e já se sente alguns dos sintomas e estão piorando as condições de vida na Terra...

41 - Assinale a única alternativa em que **NÃO** se percebe o posicionamento do autor sobre o que é transmitido.

- a) “Há vários anos, a sociedade moderna tem sido rotulada como a sociedade do consumo.” (ℓ. 1 e 2)
- b) “E essa onda consumista traz graves conseqüências para a nossa sociedade.” (ℓ. 17 e 18)
- c) “O meio ambiente é diretamente afetado, pois o consumo desenfreado e o desperdício, muitas vezes causado pela falta de conhecimento...” (ℓ. 23 a 25)
- d) “...o nosso planeta está gravemente doente, e alguns dos sintomas já são sentidos e estão piorando as condições de vida na Terra...” (ℓ. 29 a 31)

42 - A seguir, foram retirados trechos do texto II e propostas substituições. Assinale a opção cuja alteração mantém o sentido original do texto.

- a) “...as pessoas adquirem produtos e serviços necessários para sua vida...” (ℓ. 6 e 7) => as pessoas adquirem produtos e serviços necessários à sua vida.
- b) “...grande número de pessoas se encontra em uma situação de endividamento extremo estimulado pelo desejo de consumo.” (ℓ. 19 a 21) => ...grande número de pessoas se encontra em uma situação de endividamento extremo estimulado sob o desejo de consumo.
- c) “O meio ambiente é diretamente afetado, pois o consumo desenfreado e o desperdício...” (ℓ. 23 e 24) => O meio ambiente é diretamente afetado, logo o consumo desenfreado e o desperdício...
- d) “...alguns dos sintomas já são sentidos e estão piorando as condições de vida na Terra, como, por exemplo, o aquecimento global.” (ℓ. 30 a 32) => ...alguns dos sintomas já são sentidos e estão piorando as condições de vida na Terra, conforme, por exemplo, o aquecimento global.

TEXTO III

**‘A única coisa que não pode ser comprada é o saber’,
diz Nuccio Ordine**

por Leonardo Cazes

5 RIO - Na abertura dos seus cursos na Universidade da Calábria, na Itália, o filósofo Nuccio Ordine sempre pergunta aos seus alunos: “por que vocês vieram para a universidade?”. A provocação de Ordine se tornaram meras fábricas que despejam jovens diplomados no mercado de trabalho, e não lugares aonde se vai para compreender o mundo e a si mesmo.

10 Contra uma visão utilitarista dos saberes, o filósofo escreveu o manifesto “A utilidade do inútil” (...), best-seller na Europa que chega agora ao Brasil.

Como convencer as pessoas da utilidade do que é considerado inútil?

15 É preciso olhar o mundo em que vivemos, onde a lógica do dinheiro domina tudo. A única coisa que não pode ser comprada é o saber. Não é possível se tornar um homem culto com um cheque em branco. Criamos um mundo onde as pessoas pensam apenas no seu próprio egoísmo. Perdeu-se de vista o sentido da solidariedade humana. Um mundo que nos obriga a viver na dor é um mundo possível? Eu não acredito. Os saberes, como a música, a literatura, a filosofia, a arte, nos ensinam a importância da gratuidade. Devemos fazer coisas que não buscam o lucro. A dignidade humana não é a conta que temos no banco. A dignidade humana é a nossa capacidade de abraçar os grandes valores, a solidariedade, o amor pela justiça, o bem-estar. Como convencer as pessoas disso? Meu argumento é que estamos numa rota autodestrutiva.

No livro, o senhor mostra que a discussão sobre o utilitarismo e o poder do dinheiro existe há séculos. O que há de diferente hoje?

35 Desde o período clássico, vários autores refletiram sobre o perigo do dinheiro. Mas, hoje, nós temos uma radicalização na busca pelo lucro que se tornou uma forma de autodestruição do próprio capitalismo. É a ânsia de ganhar mais e mais que vai destruir o capitalismo.

(O Globo, Segundo Caderno, p. 06 – 27/02/2016.)

43 - Sobre o texto III, é correto inferir que

- a) as interrogações ao longo do texto (ℓ. 3 e 4; 21 e 22; 28 e 29) têm o mesmo objetivo: propor um problema sobre o qual o leitor vai refletir e tirar conclusões.
- b) o entrevistado se dirige a um público especializado no assunto focado, por isso se vale da norma padrão da língua e de construções sintáticas mais complexas.
- c) Nuccio Ordine preocupa-se em se aproximar de seu público-alvo, por isso, em suas respostas ao entrevistador, opta pelo emprego da primeira pessoa do plural.
- d) o entrevistador mostra-se pouco preparado para a condução da entrevista, fazendo perguntas óbvias e demonstrando falta de familiaridade com o assunto.

44 - Sobre o título do manifesto escrito por Nuccio Ordine – “A utilidade do inútil” –, é correto afirmar que

- a) apresenta, na construção do sentido, a figura de linguagem paradoxo.
- b) o processo de formação de ambos os substantivos é a composição.
- c) o termo “do inútil” é regido pelo substantivo “utilidade” e funciona como seu adjunto adnominal.
- d) a preposição “de” estabelece entre os dois substantivos uma relação de procedência.

45 - Assinale V para as proposições verdadeiras e F para as falsas. A seguir, assinale a sequência correta.

- () O “inútil” a ser valorizado pelas pessoas é a compreensão de si próprio e do mundo, a solidariedade, o amor pela justiça e o bem-estar.
- () A visão utilitarista dos saberes diz respeito àqueles conhecimentos que são úteis na conquista do lucro e à manutenção de uma sociedade capitalista.
- () A visão utilitarista dos saberes contribui na construção de uma sociedade mais evoluída moral e tecnologicamente, ou seja, contribui para o progresso do ser humano como um todo.
- () Nas instituições de ensino, valorizam-se a literatura, a filosofia e a arte por serem disciplinas que ajudam na percepção do perigo do dinheiro.
- () Paradoxalmente, a busca pelo lucro e a ânsia de acúmulo de capitais ensinam ao homem a importância da gratuidade e da solidariedade.

- a) V – F – F – V – F
- b) V – V – F – F – F
- c) F – F – V – V – V
- d) F – V – V – F – V

46 - Assinale a alternativa em que a substituição sugerida atende à norma padrão e ao sentido do texto.

- a) “...e não lugares aonde se vai para compreender...” (ℓ. 7 e 8) => ...e não lugares em que se vai para compreender...
- b) “Como convencer as pessoas disso?” (ℓ. 28 e 29) => Como convencer-lhes disso?
- c) “Os saberes, como a música, a literatura, a filosofia, a arte, nos ensinam...” (ℓ. 22 e 23) => Os saberes, de acordo com a música, a literatura, a filosofia, nos ensinam...
- d) “...o filósofo Nuccio Ordine sempre pergunta aos seus alunos...” (ℓ. 2 e 3) => ...o filósofo Nuccio Ordine sempre lhes pergunta...

TEXTO IV



47 - O teor crítico da charge decorre da união de vários elementos, que se complementam no ato da leitura, levando o leitor à reflexão. Considerando-se isso, assinale V para as proposições verdadeiras e F para as falsas. A seguir, marque a sequência correta.

- () O duplo sentido presente no termo “consumo”, que pode ser lido como substantivo ou como verbo, não tem relevância para a interpretação da charge.
- () A pontuação na fala dos personagens – exclamação nos 2 primeiros quadrinhos e reticências no último – poderia ser substituída por ponto final, sem alteração do sentido global da charge.
- () A informação visual permite estabelecer a diferença entre o que é nomeado como “orgânico” na primeira e na terceira cenas.
- () No último quadrinho, a referência ao dado da ONU enfatiza a desigualdade do personagem deste quadrinho em relação aos anteriores.

- a) V, F, V, F
- b) F, V, F, V
- c) V, V, F, F
- d) F, F, V, V

48 - Considerando que todos os textos apresentados nesta prova abordam a temática do consumo e/ou do consumismo, analise as afirmações a seguir, julgando cada uma delas como V (verdadeira) ou F (falsa). A seguir, assinale a sequência correta.

- () Nos quatro textos, há uma visão crítica sobre o comportamento humano em sua relação com o consumo.
- () A relação do tema do excesso de consumo com o aspecto ecológico é uma abordagem que aparece apenas no texto II.
- () Em todos os textos percebe-se a preocupação histórica com o tema, ou seja, o fato de demonstrar que o problema do consumismo vem se agravando com o tempo.
- () O texto III propõe um outro tipo de consumo diferente do convencional: um “consumo” de saberes e valores, em vez de bens materiais.

- a) V, F, V, F
- b) F, V, F, F
- c) V, F, F, V
- d) F, F, V, V



COMANDO DA AERONÁUTICA
DIRETORIA DE ENSINO
ESCOLA PREPARATÓRIA DE CADETES DO AR

EXAME DE ADMISSÃO AO CPCAR 2022

PROVA DE REDAÇÃO

Escreva um texto expositivo ou argumentativo em prosa com o objetivo de refletir sobre a seguinte questão proposta no Texto III desta prova:

TEMA DA REDAÇÃO:

*“Criamos um mundo onde as pessoas pensam apenas no seu próprio egoísmo. Perdeu-se de vista o sentido da solidariedade humana. **Um mundo que nos obriga a viver na dor é um mundo possível?**”*

Instruções:

- Considere os textos desta prova como motivadores e fonte de dados. **Não os copie, sob pena de ter a redação zerada.**
- A redação deverá conter no mínimo 100 (cem) palavras, considerando-se palavras todas aquelas pertencentes às classes gramaticais da Língua Portuguesa.
- Recomenda-se que a redação seja escrita em letra cursiva legível. Caso seja utilizada letra de forma (caixa alta), as letras maiúsculas deverão receber o devido realce.
- Utilize caneta de tinta preta ou azul.
- **Dê um título à redação.**
- Não assine a folha de redação.

REDAÇÃO

Folha de Rascunho

TÍTULO: _____

1

2

3

4

5

6

7

8

9

10

11

12

13

14

15

16

17

18

19

20

21

22

23

24

25

26

27

28

29

30



COMANDO DA AERONÁUTICA
DIRETORIA DE ENSINO
ESCOLA PREPARATÓRIA DE CADETES DO AR

EXAME DE ADMISSÃO AO
CPCAR 2023

10 de julho de 2022

CADERNO DE QUESTÕES

PROVAS DE LÍNGUA INGLESA, LÍNGUA PORTUGUESA, MATEMÁTICA E REDAÇÃO

Nome completo do candidato

VERSÃO DA PROVA: A

ATENÇÃO!

ABRA ESTA PROVA SOMENTE APÓS RECEBER AUTORIZAÇÃO.

Orientações aos candidatos

1. Este caderno contém **48 (quarenta e oito)** questões objetivas, das disciplinas **LÍNGUA INGLESA, LÍNGUA PORTUGUESA e MATEMÁTICA**, além de uma folha de rascunho para a **REDAÇÃO**. Confira se todas as questões foram impressas e estão perfeitamente legíveis.
2. Além deste caderno, você receberá o seguinte material, constante da mesma folha (frente e verso):
 - **CARTÃO DE RESPOSTAS**, destinado à marcação das respostas das Provas Escritas; e
 - **FOLHA DE REDAÇÃO**, destinada à elaboração da redação proposta.
3. Verifique se seu nome e sua data de nascimento conferem com o que está impresso no cartão de respostas.
4. Verifique se o número de inscrição constante no cartão de resposta é o mesmo contido na folha de redação.
5. **PARA APROVAÇÃO NAS PROVAS ESCRITAS, CABE AO CANDIDATO PLANEJAR O TEMPO PARA RESOLUÇÃO DAS QUESTÕES, DE MANEIRA A OBTER GRAU MÍNIMO 5,0000 (CINCO) EM CADA DISCIPLINA, NA PROVA DE REDAÇÃO E NA MÉDIA FINAL.**
6. Confira a versão da prova deste caderno de questões e, **ao comando do Chefe de Setor**, preencha o campo "**VERSÃO DA PROVA**" no cartão de respostas. A nota atribuída ao candidato será a correspondente ao gabarito da versão assinalada.
7. **NÃO DOBRE, NÃO AMASSE E NÃO RASURE O CARTÃO DE RESPOSTAS / FOLHA DE REDAÇÃO. NÃO** será substituído.
8. **Ao comando do Chefe de Setor**, assine o campo previsto no CARTÃO DE RESPOSTAS. **NÃO** identificar e nem assinar a FOLHA DE REDAÇÃO, pois ela já virá com o seu número de inscrição.
9. No CARTÃO DE RESPOSTAS, assinalar **SOMENTE UM** campo relativo à resposta correta de cada questão. Preencha completamente o círculo **com caneta esferográfica tinta preta ou azul**, conforme indicado ao lado. 
10. A PROVA TERÁ DURAÇÃO DE 5 H 20 MIN (CINCO HORAS E VINTE MINUTOS), JÁ INCLUSO O TEMPO PARA A ELABORAÇÃO DA REDAÇÃO E PARA PREENCHIMENTO DO CARTÃO DE RESPOSTAS.
11. O candidato deverá permanecer no Setor de Prova por, no mínimo, 2 h 30 min (duas horas e trinta minutos), contadas a partir do horário de início de resolução da prova.
12. Somente poderá levar o CADERNO DE QUESTÕES o candidato que deixar o Setor de Prova após 5 h (cinco horas) contadas do início da resolução. Caso deixe antes, não poderá fazer qualquer tipo de anotação e nem transcrever o gabarito.

Sucesso

LÍNGUA INGLESA

Direction: Read the text below and answer questions 01 to 12 according to it.

TEXT I**How climate change has altered Christmas**

By Isabelle Gerretsen, 2021

While Hollywood's representation of a white Christmas might be the northern hemisphere ideal, for many around the world the holiday is celebrated in very different weather. But, climate change is threatening both winter wonderlands and warmer Christmas traditions.

In the Netherlands, where I grew up, a popular tradition around Christmas is to put on your skates and take to the frozen rivers. Young and old head onto the ice.

Active skaters used to enter the Elfstedentocht, an iconic ice-skating race covering 200km that passes through 11 cities in the northern province Friesland. It's been 24 years since the last race happened. Climate change is endangering this beloved winter tradition.

And it is not just cold-weather holiday traditions that are slowly disappearing. Around the world extreme weather caused by climate change and rising temperatures are altering beloved Christmas traditions. BBC Future speaks to three young people who share their Christmas stories.

Mitzi Jonelle Tan, 22, the Philippines

The Philippines has the earliest and longest Christmas season in the world. "We celebrate from 1 September until 6 January," says the 22-year-old climate activist from Manila, the capital of the Philippines. It is a colourful and creative time. People make their own Christmas decorations, including a star-shaped lantern, called a parol that they hang in windows and streets for the entire festive season.

"On Christmas morning we always take photos in front of churches near where my mum grew up," she says. "My mum and grandpa also used to take pictures there." But in 50 years' time, this special place for the Jonelle Tan family could no longer exist due to rising sea levels.

The Philippines is the world's most vulnerable country to disasters caused by climate change. It is hit on average by more than 20 typhoons each year, which cause severe flooding and large-scale destruction. Flooding already means that families can't put up their Christmas lights.

In November last year, super typhoon Goni, the year's most powerful storm, hit the Philippines at 225km/h. "A few days before Christmas, we were still helping clean up the mud that had flooded the houses", says Tan. People brought food and gifts to the evacuation centres. "Christmas is a celebration of what we've suffered that year, together as a community".

Salvador Gómez-Colón, 19, Puerto Rico

Puerto Ricans love Christmas, says 19-year-old Salvador Gómez-Colón. "It is a spectacle. It's the biggest holiday in Puerto Rico". During the festive period, families head into the mountains around the capital San Juan to gather at food trucks, called chinchorros. There they eat suckling pig and cod fritters. "It's very communal, you meet your neighbours and talk to strangers", Gómez-Colón says.

One of his favourite Christmas traditions is the parranda: carolling in the streets and outside people's houses. "We sing folklore songs with cymbals and drums". This tradition continued even during Puerto Rico's darkest days, after the country was hit by category 5 Hurricane Maria in 2017. It dropped more rain on Puerto Rico than any storm to hit the country since 1956. A storm of such power is five times more probable to hit now than in the 1950s due to climate change, a 2019 study found.

"I've never felt as vulnerable in my entire life. I was [protecting myself] in a basement room with 10 others and lost communication with my dad and friends," he says. During the Christmas period, much of Puerto Rico was still in

65 complete darkness. Despite the terrible situation, Puerto Ricans managed to celebrate Christmas that year.

Daniel Holanda, 19, Brazil

Christmas starts on 24 November when Brazilians decorate the tree. Several years ago, Holanda's family house flooded while they were celebrating this tradition.

He celebrates Christmas in the city of Anápolis in Brazil's central state, Goiás. "Every year we get together on 24 December at my grandma's house. I have seven uncles and they each bring a dish for dinner," he says.

"Christmas dinner is often candlelit as the flooding causes frequent power cuts at this time of year. We used to decorate the house with lights and play a lot of different games outside. Now we can't do it anymore", he says.

Goiás is home to the Cerrado, a vast wooded savannah that contains thousands of rare species. Scientists have warned that this biodiversity place may collapse in less than 30 years if temperatures continue to rise and large agricultural businesses rapidly change forests into soy plantations. Besides flooding, the region has suffered from extreme drought in recent years. Wildfires are also a major problem there.

Despite the challenges, people find a way to gather and return at Christmas time, he says. "On Christmas Eve, we give food to people in need, especially old people."

Adapted from <https://www.bbc.com/future/article/20211206-how-climate-change-has-altered-christmas>.
Accessed on March 05th, 2022

Glossary:

1. **To threaten:** to announce or warn of something bad, disastrous or dangerous
2. **To rise:** to move upwards, to increase
3. **To flood:** to become covered with water
4. **To gather:** to come together in a group
5. **Mud:** wet earth that is soft and sticky
6. **Basement:** a room in a house below the level of the ground
7. **Despite:** not prevented/influenced by; although
8. **Drought:** a long period when there is little or no rain
9. **Dutch:** people from the Netherlands

01 - It is correct to state that

- a) people around the world celebrate Christmas with similar traditions despite the weather differences.
- b) only countries with a specific weather condition are having Christmas traditions impacted, differently from the others.
- c) despite the Christmas traditions and the weather characteristics, countries are being impacted by climate change.
- d) there is no impact on Christmas traditions in warmer countries.

02 - Choose the statement that is in DISAGREEMENT with the text.

- a) Brazil and Philippines have a similar impact on their Christmas decoration due to the natural disaster.
- b) There have been three different types of climate problems in Brazil recently.
- c) Climate change caused so many problems in the three mentioned countries, that celebrations were impacted.
- d) The natural disasters happened in the same year in the three mentioned countries.

- 03 - Choose the option that explains what happened to Salvador Gómez-Colón.
During the storm, he could not talk to his dad and friends,
- then he decided to protect himself in a basement room with 10 others.
 - after that he reached a basement room with 10 others to protect himself.
 - however, he reached a basement room with 10 others to protect himself.
 - because he was protecting himself in a basement room with 10 others.
- 04 - Write (T) for the true sentences and (F) to the false ones, according to the text.
- The 3rd paragraph (ℓ. 09 to 13) describes a cold season activity. ()
 - The 5th paragraph (ℓ. 20 to 26) tells how the celebrations were altered due to climate change. ()
 - In the 11th paragraph (ℓ. 61 to 66), there is a conclusion about the importance of Christmas to Puerto Ricans. ()
 - In the 14th paragraph (ℓ. 75 to 78), there is a comparison between a habit in the past and present. ()
- Choose the correct sequence.
- F, F, F, T
 - T, T, T, F
 - F, T, T, F
 - T, F, F, T
- 05 - The word in bold can be omitted in:
- Active skaters used to enter the Elfstedentocht, an iconic ice-skating race covering 200km **that** passes through 11 cities in the northern province Friesland.
 - People make their own Christmas decorations, including a star-shaped lantern, called a parol **that** they hang in windows and streets for the entire festive season.
 - "A few days before Christmas, we were still helping clean up the mud **that** had flooded the houses", says Jonelle Tan.
 - Goiás is home to the Cerrado, a vast wooded savannah **that** contains thousands of rare species.
- 06 - The main goal of the text is to
- teach people how to avoid climate change on Christmas season.
 - inform people of the problems caused by climate change in the world.
 - notify the government of their responsibilities in relation to the climate change.
 - relate three different ways to celebrate Christmas in spite of the weather.
- 07 - Choose the sentence that is INCOHERENT with the idea supported by the author.
- If the climate keeps changing, holiday traditions will disappear.
 - If the temperature levels were not rising, people could keep their holiday traditions.
 - If the temperature levels rise, people may keep celebrating their holiday with the same traditions.
 - If the climate changes, people might have their Christmas traditions altered.
- 08 - Choose the option that explains the idea of the penultimate paragraph (ℓ. 79 to 86).
- There is a possibility that the biodiversity of Goiás disappear in less than 30 years.
 - It is a fact that, in less than 30 years, Goiás biodiversity will no longer exist.
 - In less than 30 years, there will be a collapse in Goiás biodiversity for sure.
 - Scientists have alerted that, in 2050, Goiás biodiversity is collapsing.
- 09 - Read the statements related to the text.
- Elfstedentocht didn't happen last year.
 - People from Netherlands have been participating in a race covering 200km for 24 years.
 - Dutches at all ages usually ice skate during Christmas season.
 - The northern province Friesland is the only place that preserves the beloved winter tradition.
- The correct sentences are
- I and II.
 - I and III.
 - II and III.
 - I, III and IV.
- 10 - About the Christmas season, it is correct to say that
- Puerto Ricans gather in the mountains, where they sing traditional songs to new people and acquaintances from their neighborhood.
 - Brazilian families usually concentrate two months before Christmas in order to decorate their houses and tree.
 - Philippines celebrate the Christmas season for more than three months.
 - it is traditional to go to chinchorros in order to give food to people in need in Puerto Rico.
- 11 - Mark the only alternative that the underlined word can be replaced by THAT.
- "BBC Future speaks to three young people **who** share their Christmas stories".
 - "In the Netherlands, **where** I grew up, a popular tradition around Christmas is to put on your skates".
 - "It is hit on average by more than 20 typhoons each year, **which** cause severe flooding and large-scale destruction".
 - "Christmas is a celebration of **what** we've suffered that year, together as a community".
- 12 - Choose the INCORRECT statement about Puerto Rico.
- It is more expected to happen strong rains in the present similar to the one that occurred in 1956.
 - In 1956, Puerto Rico was hit by one of the strongest storms that happened in the country.
 - In 2019, there was a study related to the possible consequences of the climate change.
 - In 2017, a study showed that a storm like the one that happened in 1956 will happen again.

Direction: Read the comic strip below and answer questions from 13 to 16 according to it.

TEXT II



Source: <https://raesidecartoon.com/vault/global-warming-climate-change/> Accessed on March 16th, 2022.

Glossary:

1. **Mudslide:** a large amount of mud sliding down a mountain
2. **To drown out:** to cover

13 - Mark the correct option.

- a) The forest fires were solved due to the droughts.
- b) The forest fires were a consequence of the flooding.
- c) The droughts that happened in the past caused less damage than the ones that happen nowadays.
- d) Mudslides happened as a result of the worst fires that caused the flooding.

14 - According to the first sentence of the text, it is possible to state that the situation that is being presented

- a) is happening at or around the time of speaking.
- b) is temporary, so it may never happen again.
- c) is repeated as it is permanent.
- d) has recently stopped.

15 - Choose the correct option about the guy in the cartoon.

- a) He was not hit by the damage caused by the climate change.
- b) He did not receive any information about the global warming impact.
- c) He ignores the existence of problems caused by the climate change.
- d) He is worried about the impact caused by the climate change.

16 - Considering texts I and II, it is correct to say that in both cases

- a) people notice the impact of climate change in their lives.
- b) three climate problems in common are mentioned.
- c) some solutions to the climate problems are presented.
- d) the positive side of global warming effects are justified.

LÍNGUA PORTUGUESA**TEXTO I**

Você lerá a seguir trechos – com ortografia atualizada – extraídos do jornal *A Gazeta de notícias*, da cidade do Rio de Janeiro, que publicou, dos dias 22 a 25 de julho de 1895, a notícia de um assassinato e os desdobramentos da investigação policial sobre o fato.

Dia 22

Às 2 ½ horas da madrugada de ontem, um indivíduo, que corria da rua da Relação em direção à repartição da polícia, caiu morto junto à porta principal do edifício, apresentando no peito um profundo ferimento.

5 Ato contínuo um outro indivíduo, que também se achava ferido no rosto, parou junto ao cadáver procurando certificar-se se o indivíduo que ali se achava caído estava com vida.

10 Tornando-se o referido indivíduo suspeito, foi imediatamente preso e apresentado ao Sr. Dr. Carijó, 1º delegado auxiliar.

/.../

15 Ontem pela manhã apareceram no necrotério três praças da brigada policial, entre os quais se achava Antonio Primeiro, pertencente à 6ª companhia, que declarou reconhecer o cadáver como o de João Ferreira da Silva, ex-corneta da brigada policial, de onde teve baixa há cerca de três meses.

/.../

20 Silva era casado com Maria Virginia da Costa, com a qual residia, em companhia de dois filhos menores, na casinha nº 19 da estalagem da rua do Rezende, nº 109.

25 Segundo nos informou Maria Virginia, seu marido era homem pacato, de bons costumes e trabalhava como servente de pedreiro em umas obras da rua Francisco Muratori.

Disse mais que seu marido havia estado no botequim no 64 da referida rua, ponto de reunião de indivíduos suspeitos, não regressando mais à casa.

Dia 23

30 O Sr. Dr. Carijó, 1º delegado auxiliar, auxiliado por seu escrivão o Sr. major Luiz de Andrade, já descobriu o fio do misterioso assassinato de João Ferreira da Silva, perpetrado na rua da Relação, na madrugada de 21 do corrente mês.

35 Já depuseram no inquérito muitas testemunhas, entre as quais se acham os dois soldados de polícia que rondaram a referida rua e a dos Inválidos, José Teixeira da Silva, Balbino Ferreira de Oliveira, Pedro da Costa, Manuel de Souza e Silva, Maria Regina da Costa e outras pessoas que estiveram com o falecido no botequim nº 64 da rua do Rezende, de onde saíram em serenata.

A autoridade policial espera em breve descobrir o verdadeiro assassino para entregá-lo à ação da justiça.

45 Segundo trata C. Lombroso* em seu livro intitulado *L'Uomo delinquente*, publicamos em seguida as tatuagens verificadas no corpo de Manuel de Sousa e Silva pelos Drs. Moraes Brito e Cunha Cruz.

50 Manuel de Sousa e Silva, de cor branca, com 21 anos de idade, português, solteiro, morador à rua Resende, nº 109.

55 Apresenta uma ferida incisa na região tenar**, dois centímetros de extensão, dirigida de cima para baixo, de dentro para fora, na mão esquerda; apresenta, entre outras, as seguintes tatuagens: um crucifixo na face anterior do braço esquerdo; um signo de Salomão, na face externa do mesmo braço; as iniciais I. M. C. (Isaura Maria da Conceição) isto no dorso da mão do mesmo lado; no

60 dorso da mão direita um signo de Salomão; na face anterior do antebraço, do mesmo lado um coração, com ápice para baixo, atravessado por uma seta, e um punhal em cruz; na área representada pelo coração, as iniciais M. S. S. (Manuel de Sousa e Silva); por baixo dessas iniciais, e na mesma área, as iniciais S. E. S. (Sara Escaldina dos Santos); por sobre o coração, na mesma face do braço, uma estrela; sobre a estrela, uma fita com as iniciais M. S. F. (Maria da Silva Fidalga); por sobre a fita as iniciais M. J. R. C. (Maria Joaquina Rosa da Conceição); no peito, na região precordial, um coração atravessado por dois punhais em cruz. Uma figura de mulher e outra de homem, em colóquio amoroso, na face anterior do braço direito.

65 ***Cesare Lombroso** (1835-1909) foi criminologista italiano, autor entre outros livros de *L'uomo delinquente* (1876), e muito influente na época, embora em boa parte desacreditado hoje. Achava que a criminalidade era hereditária, e que os criminosos podiam ser reconhecidos por certos traços e defeitos físicos, inclusive o uso excessivo de tatuagem.

** **tenar**: palma da mão.

Dia 24

Sobre o assassinato de João Ferreira da Silva, perpetrado na rua da Relação, temos a acrescentar o seguinte:

75 O Sr. Dr. Carijó, 1º delegado auxiliar, conseguiu descobrir e prender todos os indivíduos que, na noite do crime, estiveram em serenata com a vítima /.../.

80 O Sr. Dr. Souza Lima, lente* da Academia de Medicina, requisitou ontem do Sr. Dr. Carijó a presença de Manuel de Souza e Silva, o homem tatuado de que tratamos ontem na nossa notícia.

85 À 1 hora da tarde, na aula de medicina legal, fez uma pequena preleção aos seus alunos sobre os indivíduos tatuados de que trata o professor Lombroso, apresentando-lhes Souza e Silva como um dos indivíduos que deviam estar sempre sob as vistas da polícia por isso que os desenhos de tatuagem que apresentava no corpo eram descritos pelo sábio escritor italiano em seu livro *L'Uomo delinquente*, os quais demonstraram ser uma cópia fiel dos que existiam no citado livro.

* **lente**: professor de escola superior ou secundária.

Dia 25

90 O Sr. Dr. Carijó, prossequindo no inquérito sobre o assassinato de João Ferreira da Silva, chegou à conclusão de que o autor do crime foi Manuel de Souza e Silva, vulgo *Nené*, o qual já cumpriu pena há anos passados por crime de morte.

95 *Nené* é o indivíduo que, conforme noticiamos, apresenta o corpo cheio de tatuagens.

/.../

100 Pelos depoimentos das testemunhas, vê-se que o móvel do crime foram os ciúmes de *Nené* por causa de uma mulher.

(ASSIS, Machado de. *A Semana* – 165. Edição, apresentação e notas por John Gledson. In: Machadiana Eletrônica, Vitória, v. 4, n.9, p. s-s, jul.-dez. 2021.- com adaptações.)

17 - Considerando a sequência de notícias apresentada ao longo dos dias (Texto I), julgue as afirmativas a seguir, considerando o processo de investigação do crime.

- I - As notícias dos dias 23 a 25 são dispensáveis para se compreender a motivação do crime e a identificação do criminoso, pois tais informações já podem ser compreendidas na notícia do dia 22.
- II - O papel das testemunhas tem relevância para o desfecho da investigação, mas não é o único elemento levado em consideração pelas autoridades policiais.
- III - As notícias dos dias 23 e 24 revelam que a investigação do crime procura basear-se em dados tidos como científicos naquela época.
- IV - A notícia do dia 25 revela uma mudança no rumo das investigações, ao divulgar a descoberta de que o suspeito era um homem procurado pela polícia por já ter cometido outro homicídio no passado.

A partir da análise das afirmativas, conclui-se que

- a) todas estão corretas.
- b) apenas uma está correta.
- c) apenas duas estão corretas.
- d) apenas três estão corretas.

18 - No Texto I, na conclusão do inquérito, que atribuiu a autoria do crime a Manuel de Souza e Silva, teve papel decisivo a

- a) interpretação atenta das tatuagens amorosas presentes no corpo do suposto criminoso.
- b) autoridade do livro do doutor Lombroso, por meio do qual os doutores da lei concluíram que o indivíduo era o criminoso por ter o corpo tatuado.
- c) autoridade do Sr. Dr. delegado Carijó, do escrivão e do Sr. Dr. Major Luiz de Andrade.
- d) constatação de que o criminoso e os outros envolvidos moravam em bairros pobres e faziam trabalhos simples.

19 - Observe a imagem a seguir, que exemplifica a grafia original de um trecho do Texto I, como foi publicado no *jornal A Gazeta de Notícias*, em 1895:

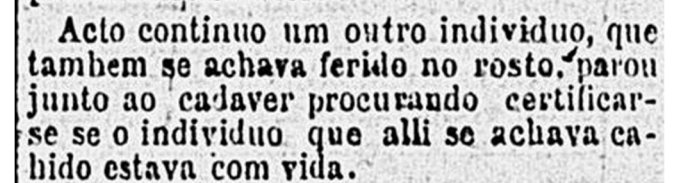

Como se constata, há, no trecho, diferenças em relação à grafia padrão da Língua Portuguesa atual.

Imagine que um estudioso esteja desenvolvendo uma pesquisa sobre as mudanças do padrão ortográfico da nossa Língua ao longo do tempo e, a partir da leitura de todas as notícias que compõem o Texto I, em sua grafia original, tenha selecionado as seguintes palavras como amostragem para o estudo:

individuo	tambem	cahido	victima	tres
cadaver	Carijó	sahiram	apice	já
movel	até	ciumes	Invalidos	côr
noticia	está		centimetros	ha
sabio	além		medicos	

A seguir, são apresentadas deduções feitas pelo pesquisador ao comparar o padrão ortográfico das duas épocas. Considerando apenas as palavras aqui listadas, pressupondo que não há erros de impressão no jornal e que a grafia das palavras está de acordo com o padrão da época, julgue cada dedução como “verdadeira” ou “falsa”.

- I - O padrão de acentuação das palavras paroxítonas adotado em 1895 é o mesmo que vigora atualmente na Língua Portuguesa.
- II - A obrigatoriedade da acentuação das proparoxítonas não existia em 1895.
- III - A grafia das palavras “já” e “ha” representa uma dificuldade para o pesquisador estabelecer a regra de acentuação dos monossílabos tônicos de 1895.
- IV - As palavras oxítonas estão grafadas de acordo com o padrão atual, indicando que a regra de 1895 era a mesma.

A partir da análise das afirmativas, conclui-se que

- a) todas estão corretas.
- b) apenas uma está correta.
- c) apenas duas estão corretas.
- d) apenas três estão corretas.

20 - Considerando todo o Texto I, a explicação da função sintática do trecho **NÃO** está correta na alternativa:

- a) “Ontem pela manhã apareceram no necrotério três praças da brigada policial, (...)” => É um caso de aposto, que serve para revelar a localização das testemunhas.
- b) “O Sr. Dr. Carijó, 1º delegado auxiliar, (...)” => O aposto empregado mostra o cargo e a importância da autoridade do doutor, como em outros casos do texto.
- c) “(...) João Ferreira da Silva, ex-corneta da brigada policial, (...)” => Tem-se um aposto, no qual se vê a ocupação mais simples do sujeito.
- d) “Silva (...) residia (...), na casinha nº 19 da estalagem da rua do Rezende, nº 109.” => Há um caso de adjunto adverbial: o lugar indicado revela a origem humilde do morto.

TEXTO II

Você lerá, a seguir, um trecho do livro **O homem delinquente**, de Cesare Lombroso, autor citado nas notícias dos dias 23 e 24 do Texto I.

Fisionomia dos criminosos

.../ estudando a massa inteira desses infelizes, como o fiz nas casas de detenção, conclui-se que, ainda que não tenham sempre uma fisionomia rebarbativa* e assustadora, têm eles uma toda particular e quase especial a cada forma de criminalidade.

5 Entre os violadores (quando não são cretinos), quase sempre os olhos são salientes, a fisionomia é delicada, os lábios são volumosos. A maior parte é frágil, loura, raquítica e, às vezes, corcunda. .../

10 Os homicidas, os arrombadores, têm cabelos crespos, são deformados no crânio, têm possantes maxilares, zigomas** enormes e frequentes tatuagens; são cobertos de cicatrizes na cabeça e no tronco.

15 Os homicidas habituais têm o olhar vidrado, frio, imóvel, algumas vezes sanguíneo e injetado; o nariz, frequentemente aquilino ou adunco como o das aves de rapina, sempre volumoso; os maxilares são robustos; as orelhas, longas; os zigomas largos; os cabelos crespos são abundantes e escuros. Com frequência, a barba é escassa, os dentes caninos muito desenvolvidos; os lábios, finos.

.../

25 Em geral, muitos criminosos têm orelhas de abano, cabelos abundantes, barba escassa, sinos frontais*** e maxilares enormes, queixo quadrado e saliente, zigomas largos .../.

* **rebarbativa**: desagradável, rude, carrancuda.

** **zigomas**: bochechas.

*** **sinos frontais**: seios da face.

(LOMBROSO, Cesare. **O homem delinquente**. Tradução, atualização, notas e comentários de Maristela Tomasini e Oscar Antonio Corbo Garcia. Porto Alegre: Ricardo Lenz Editor, 2001, p. 247-248)

21 - Assinale a alternativa **INCORRETA** sobre o Texto II.

- a) Percebe-se um estudioso que, cientificamente, consegue criar uma teoria com a qual se resolvem as injustiças nos julgamentos dos crimes.
- b) O emprego dos substantivos “homicidas”, “arrombadores” e “violadores” marca o conjunto de criminosos listado por Lombroso.
- c) Nos criminosos são apontadas “anormalidades” que têm a finalidade de diferenciá-los dos tipos normais.
- d) É possível afirmar que Lombroso não busca compreender a alma dos criminosos; descreve apenas corpos criminosos.

22 - No Texto II, a caracterização dos criminosos é feita com auxílio de adjetivos extraídos do mundo animal. Assinale a alternativa em que **NÃO** se verifica esse recurso.

- a) “nariz .../ aquilino”
- b) “dentes caninos”
- c) “aves de rapina”
- d) “orelhas de abano”

23 - A forma de escrita do Texto II reúne recursos de linguagem que têm por objetivo transmitir confiança ao leitor, demonstrando o caráter científico das constatações apresentadas. Assinale a única alternativa que **NÃO** comprova esse aspecto.

- a) A presença, no primeiro parágrafo, do verbo “estudar” e da expressão adverbial “nas casas de detenção”; aquele enfatizando a ideia de pesquisa, e esta demonstrando o local onde foi realizada a pesquisa.
- b) Emprego reiterado de advérbios de tempo, de dúvida e de intensidade, revelando que os resultados da pesquisa apresentados neste texto são preliminares e necessitam de confirmação em outras pesquisas.
- c) A estruturação dos parágrafos 2, 3 e 4, cada qual com o objetivo de detalhar os tipos específicos de criminosos analisados, ou seja, tais parágrafos funcionando como exemplificação da teoria do autor.
- d) A expressão “massa inteira” no primeiro parágrafo, com o objetivo de demonstrar que a pesquisa levou em conta um grande número de criminosos, e não apenas alguns indivíduos isoladamente.

24 - Assinale a alternativa em que a proposta de reescrita do primeiro parágrafo do Texto II mantém a correção gramatical e preserva o sentido original do enunciado.

- Ao estudar a massa inteira desses infelizes, nas casas de detenção, conclui-se de que, embora não tenham sempre uma fisionomia rebarbativa e assustadora, têm todos uma forma particular e quase especial para cada forma de criminalidade.
- Estudada, nas casas de detenção, a inteira massa destes infelizes, conclui-se que, embora não terem sempre uma fisionomia rebarbativa e assustadora, têm todos uma forma particular e quase especial para cada criminalidade.
- Estudando a massa inteira desses infelizes, como fiz nas casas de detenção, conclui-se que, caso não tenham sempre uma fisionomia rebarbativa e assustadora, têm uma toda particular e quase especial a cada forma de criminalidade.
- Depois de estudar a massa inteira desses infelizes, nas casas de detenção, chega-se à conclusão de que, apesar de não terem sempre uma fisionomia rebarbativa e assustadora, apresentam-na de forma particular e quase especial para cada forma de criminalidade.

TEXTO III

Leia agora um trecho de um texto de Machado de Assis, do dia 28 de julho de 1895. Para escrever seu texto, Machado baseou-se nos fatos noticiados na semana anterior pelo jornal A Gazeta de notícias.

A SEMANA – 165

Raramente leio as notícias policiais, e não sei se faço bem. São monótonas, vulgares, a língua não é boa; em compensação, podem achar-se pérolas nesse esterco. Foi o que me sucedeu esta semana, deixando cair os olhos na notícia do assassinato de João Ferreira da Silva. Não foi o nome da vítima que me prendeu a atenção, nem o do suposto assassino, nem as demais circunstâncias citadas no depoimento das testemunhas /.../

10 /.../ O que me atraiu nesse crime foi a força do amor, não por ser o motivo da discórdia e do ato, – há muito quem mate e morra por mulheres – mas por apresentar na pessoa de Manuel dos Santos, o suposto assassino, um modelo particular de paixões contrárias e múltiplas.

15 Foram as tatuagens do corpo do homem que me deslumbraram.

As tatuagens são todas ou quase todas amorosas. Braços e peito estão marcados de nomes de mulheres e de símbolos de amor. Lá estão as iniciais de uma Isaura Maria da Conceição, as de Sara Esaltina dos Santos, as de Maria da Silva Fidalga, as de Joaquina Rosa da Conceição. Lá estão as figuras de um homem e de uma mulher em colóquio amoroso; lá estão dois corações, um atravessado por uma seta, outro por dois punhais em cruz...

Quando os médicos examinaram este homem fizeram-no com Lombroso na mão, e acharam nele os sinais que o célebre italiano dá para se conhecer um criminoso nato; daí a veemente suposição de ser ele o assassino de João Ferreira. Eu, para completar o juízo científico, mandaria ao mestre Lombroso cópia das tatuagens, pedindo-lhe que dissesse se um homem tão dado a amores, que os escrevia em si mesmo, pode ser verdadeiramente criminoso. /.../

(ASSIS, Machado de. *A Semana* – 165. Edição, apresentação e notas por John Gledson. In: Machadiana Eletrônica, Vitória, v. 4, n.9, p. s-s, jul.-dez. 2021.- com adaptações.)

25 - O Texto III é construído a partir da visão do narrador a respeito de uma notícia da semana anterior. Sobre a posição desse narrador em relação à notícia da morte de João Ferreira da Silva, é correto afirmar que

- considera o fato monótono e vulgar, e a redação da notícia em desacordo com a norma padrão da Língua Portuguesa.
- se revela insensível ao afirmar que tanto a vítima quanto as testemunhas são irrelevantes e não prendem sua atenção.
- considera a notícia do assassinato de João Ferreira uma “pérola” em meio ao “esterco” porque permite refletir sobre a complexidade do amor.
- pretende afirmar-se mais capacitado que os cientistas para elucidar o crime e decifrar o significado das tatuagens do assassino.

26 - No Texto III, o narrador posiciona-se sobre os seguintes aspectos: as notícias policiais dos jornais e o embasamento científico da investigação dos médicos legistas no caso do assassinato em análise. A opinião do narrador sobre esses aspectos é, respectivamente, de

- crítica e ironia.
- admiração e discordância.
- nojo e admiração.
- deboche e concordância.

27 - Considerando as características formais do Texto III, bem como seu local de publicação e sua relação com os fatos noticiados na semana anterior, é correto classificá-lo como

- reportagem.
- notícia.
- crônica.
- artigo.

28 - Na leitura que Machado de Assis faz do julgamento de Manuel de Souza e Silva, o seu olhar se concentra

- na localização geográfica e nas profissões dos principais envolvidos no crime.
- na titulação dos homens que conduzem a investigação.
- na descrição apresentada no livro de Lombroso, *L'uomo delinquente*.
- no corpo tatuado do suposto criminoso, no qual vê um “modelo particular de paixões contrárias e múltiplas”.

29 - Alguns recursos linguísticos empregados na construção do Texto III têm a função de demonstrar um posicionamento contrário em relação à visão científica sobre o crime e o criminoso exposta nos Textos I e II. Assinale a alternativa que **NÃO** apresenta um desses recursos.

- Reiteração do adjetivo “suposto”, ao longo do texto, empregado como caracterizador do substantivo “assassino”.
- Emprego da expressão “veemente suposição” (4º parágrafo) referindo-se à conclusão sobre a autoria do crime.
- Presença de interrogação indireta no último período do 4º parágrafo, questionando a conclusão da investigação.
- Emprego do adjetivo “vulgares” (1º parágrafo) para desqualificar o relato sobre a investigação policial.

TEXTO IV

Leia, a seguir, um texto cuja reflexão pode ser relacionada aos fatos apresentados nos textos anteriores desta prova.

A produção cultural do corpo

Pensar o corpo como algo produzido na e pela cultura é, simultaneamente, um desafio e uma necessidade. Um desafio porque rompe, de certa forma, com o olhar naturalista sob o qual muitas vezes o corpo é observado, explicado, classificado e tratado. Uma necessidade porque ao desnaturalizá-lo revela, sobretudo, que o corpo é histórico. Isto é, mais do que um dado natural cuja materialidade nos apresenta no mundo, o corpo é uma construção sobre a qual são conferidas diferentes marcas em diferentes tempos, espaços, conjunturas econômicas, grupos sociais, étnicos, etc. Não é portanto algo dado *a priori* nem mesmo é universal: o corpo é provisório, mutável e mutante, suscetível a inúmeras intervenções consoante o desenvolvimento científico e tecnológico de cada cultura bem como suas leis, seus códigos morais, as representações que cria sobre os corpos, os discursos que sobre ele produz e reproduz.

Um corpo não é apenas um corpo. É também o seu entorno. Mais do que um conjunto de músculos, ossos, vísceras, reflexos e sensações, o corpo é também a roupa e os acessórios que o adornam, as intervenções que nele se operam, a imagem que dele se produz, as máquinas que nele se acoplam, os sentidos que nele se incorporam, os silêncios que por ele falam, os vestígios que nele se exibem, a educação de seus gestos... enfim, é um sem-limite de possibilidades sempre reinventadas e a serem descobertas. Não são, portanto, as semelhanças biológicas que o definem mas, fundamentalmente, os significados culturais e sociais que a ele se atribuem.

(GOELLNER, Silvana Vilodre. "A produção cultural do corpo". In: LOURO, Guacira Lopes (Org.). **Corpo, gênero e sexualidade**: um debate contemporâneo na educação. Petrópolis: Vozes, 2003, p. 28-29.)

30 - O objetivo principal do Texto IV é

- apresentar uma visão crítica sobre os códigos morais e os significados culturais que definem o corpo.
- demonstrar que a definição do corpo está sujeita a variações sociais, culturais e históricas.
- contrapor a noção histórica e a cultural no que diz respeito à definição do corpo.
- explicitar a prevalência do naturalismo que predomina historicamente no pensamento sobre o corpo.

31 - Sobre as relações propostas entre argumentos do Texto IV e os demais textos desta prova, assinale a alternativa **INCORRETA**.

- A afirmação "o olhar naturalista sob o qual muitas vezes o corpo é observado, explicado, classificado e tratado" é exemplificada pelo modo como a polícia e a medicina interpretam o suposto criminoso nos Textos I e II.
- A afirmação de que "o corpo é provisório, mutável e mutante, suscetível a inúmeras intervenções" reflete a mesma tese desenvolvida no Texto II.
- O argumento de que o corpo é definido pelos "significados culturais e sociais que a ele se atribuem" pode ser comprovado pelo fato de que os Textos II e III julgam um mesmo corpo de diferentes modos.
- A abordagem do Texto III sobre o corpo e as tatuagens está de acordo com a seguinte proposição: "Não são, portanto, as semelhanças biológicas que o definem".

32 - Considerando o Texto IV e os trechos dele extraídos, assinale a alternativa em que o termo referente do pronome grifado é o substantivo "corpo".

- "/.../ com o olhar naturalista sob o qual muitas vezes o corpo é observado, /.../" (ℓ. 4 e 5)
- "/.../ mais do que um dado natural cuja materialidade nos apresenta no mundo, o corpo é uma construção /.../" (ℓ. 7 a 9)
- "Uma necessidade porque ao desnaturalizá-lo revela, sobretudo, que o corpo é histórico." (ℓ. 5 a 7)
- "/.../ o corpo é também a roupa e os acessórios que o adornam, /.../" (ℓ. 21 e 22)

MATEMÁTICA**RASCUNHO**

33 - Um aluno, ao finalizar a etapa inicial da formação básica, mais conhecida como ensino fundamental, pode levar consigo para o ensino médio o entendimento equivocado de alguns conceitos matemáticos.

Nas proposições abaixo, encontram-se algumas afirmações frequentemente enunciadas em sala de aula.

Analise e classifique corretamente cada uma quanto a ser (V) VERDADEIRA ou (F) FALSA, de acordo com conceitos matemáticos válidos.

- () $\sqrt{16} = \pm 4$
 () Na teoria dos conjuntos, o símbolo $\{\emptyset\}$ é usado para representar conjunto vazio.
 () Escrever $\{x \in \mathbb{R} \mid 1 \leq x < 4\}$ é o mesmo que escrever $\{1, 2, 3\}$
 () $\sqrt{-25}$ é um número que não existe.
 () Se $x^2 - 4 = 0$, então $x = \pm 2$

Sobre as proposições, tem-se que

- a) uma é verdadeira e quatro são falsas.
 b) duas são verdadeiras e três são falsas.
 c) três são verdadeiras e duas são falsas.
 d) quatro são verdadeiras e uma é falsa.

34 - Na fazenda FAZ DE CONTA, 25% dos equinos pensam ser bovinos e 30% dos bovinos pensam ser equinos. O restante de equinos e bovinos pensam ser o que realmente são.

O dono da fazenda decidiu então chamar um “psicólogo veterinário”, que resolveu testar todos os equinos e bovinos. Ao final da testagem, o veterinário concluiu que 50% do total de animais pensavam ser equinos.

A porcentagem de animais testados pelo veterinário que eram realmente bovinos é, aproximadamente, igual a

- a) 59% c) 50%
 b) 55% d) 44%

35 - As letras E, P, C, A e R, representadas nas retas a seguir, simbolizam números reais.

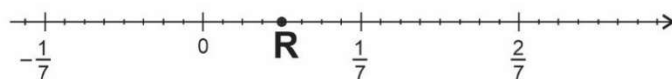
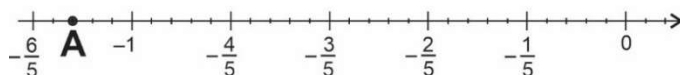
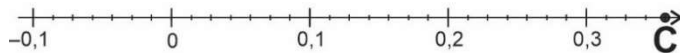
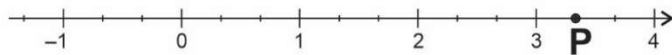
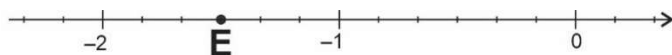

Em cada uma das retas, o intervalo entre dois números inteiros consecutivos foi dividido em quantidade igual de partes.

O produto dos números E, P, C, A e R

- a) está entre R e C. c) está entre C e P.
 b) está entre A e R. d) é maior que P.

36 - No triângulo da figura abaixo, o ângulo $\widehat{E\hat{A}P}$ mede 80° e PR e EC são bissetrizes dos ângulos $\widehat{E\hat{P}A}$ e $\widehat{A\hat{E}P}$, respectivamente.

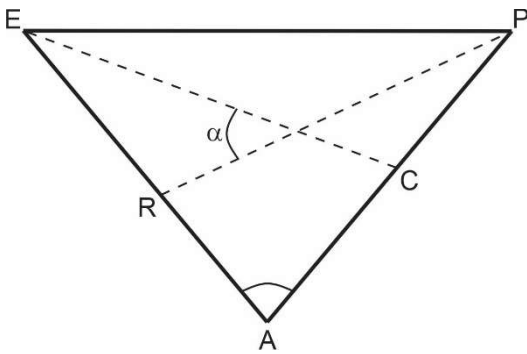

A medida do ângulo α , em graus, é igual a

- a) 35° c) 45°
b) 40° d) 50°

37 - Nas aulas de Educação Física de uma escola, todos os alunos devem escolher uma ou duas modalidades esportivas daquelas que são ofertadas. A escolha deve obedecer a três critérios:

1º CRITÉRIO: Se o aluno deseja escolher um único esporte praticado coletivamente, então as modalidades ofertadas são: futebol, basquete, vôlei e handebol.

2º CRITÉRIO: Se o aluno deseja escolher um único esporte praticado individualmente, então as modalidades ofertadas são: natação, atletismo, xadrez e esgrima.

3º CRITÉRIO: Se o aluno deseja escolher duas modalidades, uma coletiva e outra individual, então ele pode escolher somente entre as seguintes duplas: futebol e natação, basquete e atletismo, vôlei e xadrez ou handebol e esgrima.

Em 2022, as escolhas de todos os alunos da escola estão nas três tabelas a seguir.

ESPORTE COLETIVO QUANTIDADE DE ALUNOS			
FUTEBOL	BASQUETE	VÔLEI	HANDEBOL
24	16	12	10

ESPORTE INDIVIDUAL QUANTIDADE DE ALUNOS			
NATAÇÃO	ATLETISMO	XADREZ	ESGRIMA
28	10	5	11

UM ESPORTE COLETIVO E UM ESPORTE INDIVIDUAL QUANTIDADE DE ALUNOS			
FUTEBOL E NATAÇÃO	BASQUETE E ATLETISMO	VÔLEI E XADREZ	HANDEBOL E ESGRIMA
10	6	2	7

Se todos os três critérios de escolha forem obedecidos, então a porcentagem daqueles alunos que escolheram um único esporte praticado coletivamente, em relação ao total de alunos,

- a) é menor que 15%. c) está entre 30% e 45%.
b) está entre 15% e 30%. d) está entre 45% e 60%.

42 - Uma caixa d'água em forma de paralelepípedo reto retângulo possui um sistema simples de aferição do volume de água que pode ser construído de acordo com as seguintes instruções:

- amarrar uma garrafa plástica vazia e fechada na extremidade de uma linha e amarrar um peso simples na outra extremidade da mesma linha;
- com a caixa d'água vazia, jogar a garrafa dentro deixando a extremidade com o peso para fora da caixa e marcar, na parede externa, a altura alcançada pelo peso em relação ao fundo da caixa, com a linha esticada;
- encher a caixa d'água, mantendo-se a garrafa boiando na superfície da água, até o limite da caixa, quando, novamente, marca-se, na parede externa, a altura alcançada pelo peso em relação ao fundo da caixa, mantendo-se a linha esticada.

Considere que a caixa receberá água, com uma vazão constante, até encher.

Esse sistema simples de aferição fornece uma relação entre o tempo para encher a caixa e a altura do peso em relação ao fundo da caixa.

Um gráfico que pode expressar essa relação desde o momento em que não há água na caixa até quando ela está cheia é melhor representado em

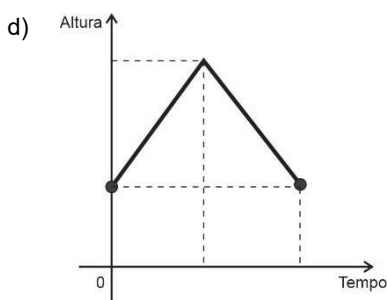
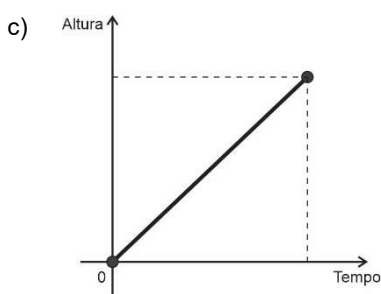
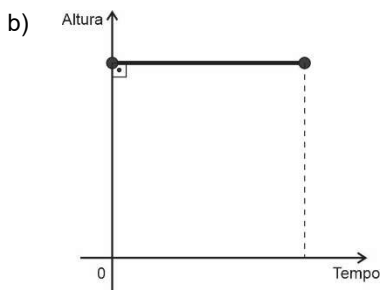
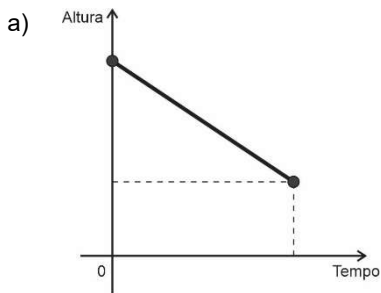

RASCUNHO

43 - Na figura, as retas r , s e t são paralelas.

O ponto C é a interseção dos segmentos \overline{RB} e \overline{AP} e pertence à reta s .

As medidas dos ângulos \widehat{DEC} , \widehat{FRC} , \widehat{EPC} e \widehat{CAR} são, em graus, respectivamente, iguais a 7β , 7α , 4α e 4β

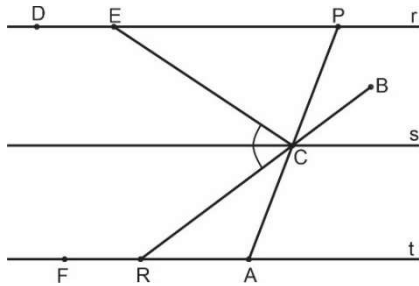

A medida do ângulo \widehat{ECR} é igual a

- a) 30° c) 60°
b) 45° d) 90°

44 - Considere que x_1 e x_2 são as raízes da equação do segundo grau $(m - 2)x^2 + (m - 10)x = -16 + 2m$, na incógnita x , com $m \in \mathbb{R}$, $m \neq 2$ e $x_1 + x_2 = 7$

$$\left[m^2 - \left(\frac{m}{2}\right)^3 \right] : \left[\frac{m \cdot 5}{(2^2)^m} \right]$$

Seja B o valor da expressão

$$\frac{m \left[\frac{20m + \sqrt{16}}{(m^7 - m)^0} \right]^{-1}}{\sqrt{\left[\frac{20m + \sqrt{16}}{(m^7 - m)^0} \right]^{-1}}}$$

O número B

- a) é primo. c) é quadrado perfeito.
b) é irracional. d) tem 12 divisores naturais.

45 - Em uma oficina mecânica, o cálculo da manutenção M dos veículos, em reais, é composto da soma de dois custos:

CUSTO 1: Relativo a x peças que necessitem de substituição: por não haver estoque de peças na oficina, cobra-se uma taxa fixa de R\$ 210,00 mais R\$ 2,50 por cada peça enviada.

CUSTO 2: Relativo ao trabalho dedicado à substituição de x peças: cobra-se uma taxa fixa de R\$ 180,00 mais R\$4,00 por peças substituída.

Se os custos 1 e 2 forem iguais, então a manutenção M , em reais, será um valor maior que

- a) 500 e menor que 600.
b) 600 e menor que 700.
c) 700 e menor que 800.
d) 800 e menor que 900.

46 - Um triângulo possui dois lados de medidas ℓ e $(22 - \ell)$, ambos em cm, e medida do ângulo interno formado por esses dois lados igual a 30°

Considere $S(\ell)$ a expressão da área de todos os possíveis triângulos com as medidas citadas.

Entre esses triângulos, há um cuja área é a maior possível.

O valor dessa área, em cm^2 , é igual a

- a) 30 c) 60
b) 30,25 d) 60,5

RASCUNHO



COMANDO DA AERONÁUTICA
DIRETORIA DE ENSINO
ESCOLA PREPARATÓRIA DE CADETES DO AR

EXAME DE ADMISSÃO AO CPCAR 2023

PROVA DE REDAÇÃO

Com base nos textos desta prova e no seu conhecimento de mundo, reflita sobre a seguinte afirmação do Texto III: “Um corpo não é apenas um corpo. É também o seu entorno. /.../ Não são, portanto, as semelhanças biológicas que o definem mas, fundamentalmente, os significados culturais e sociais que a ele se atribuem.”

A partir dessa reflexão, escreva um texto expositivo ou argumentativo, em prosa, sobre a seguinte questão:

É correto julgar o comportamento de uma pessoa pela aparência de seu corpo?

Instruções:

- Considere os textos desta prova como motivadores e fonte de dados. **Não os copie, sob pena de ter a redação zerada.**
- A redação deverá conter no mínimo 100 (cem) palavras, considerando-se palavras todas aquelas pertencentes às classes gramaticais da Língua Portuguesa.
- Recomenda-se que a redação seja escrita em letra cursiva legível. Caso seja utilizada letra de forma (caixa alta), as letras maiúsculas deverão receber o devido realce.
- Utilize caneta de tinta preta ou azul.
- **Dê um título à redação.**
- Não assine a folha de redação.

REDAÇÃO

Folha de Rascunho

TÍTULO: _____

1	
2	
3	
4	
5	
6	
7	
8	
9	
10	
11	
12	
13	
14	
15	
16	
17	
18	
19	
20	
21	
22	
23	
24	
25	
26	
27	
28	
29	
30	

Gabaritos

PROVA 2014									
01 – B	06 – C	11 – *	16 – D	21 – B	26 – C	31 – B	36 – C	41 – B	46 – C
02 – A	07 – B	12 – C	17 – C	22 – C	27 – A	32 – B	37 – A	42 – A	47 – B
03 – A	08 – A	13 – D	18 – D	23 – A	28 – D	33 – C	38 – D	43 – C	48 – C
04 – A	09 – C	14 – A	19 – A	24 – A	29 – B	34 – A	39 – D	44 – D	
05 – D	10 – C	15 – C	20 – B	25 – D	30 – C	35 – D	40 – A	45 – B	

PROVA 2015									
01 – C	06 – C	11 – A	16 – A	21 – B	26 – B	31 – D	36 – B	41 – C	46 – *
02 – A	07 – B	12 – D	17 – C	22 – A	27 – B	32 – D	37 – A	42 – D	47 – D
03 – D	08 – C	13 – A	18 – A	23 – *	28 – A	33 – C	38 – A	43 – D	48 – D
04 – C	09 – D	14 – *	19 – C	24 – B	29 – A	34 – C	39 – C	44 – B	
05 – D	10 – B	15 – B	20 – *	25 – D	30 – B	35 – B	40 – D	45 – B	

PROVA 2016									
01 – C	06 – C	11 – A	16 – C	21 – D	26 – A	31 – A	36 – C	41 – C	46 – B
02 – D	07 – C	12 – D	17 – B	22 – A	27 – C	32 – *	37 – C	42 – D	47 – B
03 – B	08 – D	13 – A	18 – B	23 – B	28 – C	33 – D	38 – A	43 – C	48 – C
04 – B	09 – C	14 – A	19 – A	24 – A	29 – D	34 – B	39 – A	44 – C	
05 – A	10 – D	15 – B	20 – *	25 – D	30 – B	35 – D	40 – B	45 – A	

PROVA 2017									
01 – C	06 – C	11 – A	16 – B	21 – D	26 – B	31 – C	36 – C	41 – C	46 – C
02 – C	07 – D	12 – D	17 – *	22 – D	27 – C	32 – B	37 – D	42 – D	47 – D
03 – B	08 – B	13 – A	18 – A	23 – C	28 – A	33 – D	38 – A	43 – B	48 – C
04 – C	09 – C	14 – D	19 – C	24 – C	29 – D	34 – D	39 – B	44 – A	
05 – A	10 – B	15 – D	20 – D	25 – A	30 – D	35 – A	40 – B	45 – A	

PROVA 2018

01 - D	06 - D	11 - C	16 - A	21 - B	26 - B	31 - *	36 - A	41 - B	46 - D
02 - B	07 - D	12 - C	17 - D	22 - C	27 - A	32 - C	37 - A	42 - C	47 - A
03 - B	08 - C	13 - D	18 - C	23 - A	28 - A	33 - C	38 - C	43 - A	48 - B
04 - D	09 - A	14 - B	19 - D	24 - C	29 - B	34 - B	39 - D	44 - B	
05 - C	10 - B	15 - A	20 - A	25 - D	30 - D	35 - D	40 - D	45 - C	

PROVA 2019

01 - D	06 - A	11 - B	16 - C	21 - C	26 - A	31 - A	36 - B	41 - D	46 - *
02 - D	07 - A	12 - A	17 - A	22 - D	27 - C	32 - D	37 - B	42 - C	47 - B
03 - C	08 - B	13 - B	18 - C	23 - A	28 - *	33 - D	38 - D	43 - D	48 - B
04 - D	09 - D	14 - A	19 - B	24 - B	29 - B	34 - A	39 - C	44 - A	
05 - C	10 - C	15 - B	20 - D	25 - D	30 - B	35 - A	40 - C	45 - C	

PROVA 2020

01 - D	06 - B	11 - B	16 - A	21 - A	26 - D	31 - A	36 - C	41 - C	46 - D
02 - A	07 - A	12 - B	17 - C	22 - B	27 - A	32 - C	37 - *	42 - D	47 - B
03 - A	08 - C	13 - C	18 - A	23 - C	28 - D	33 - D	38 - D	43 - A	48 - A
04 - C	09 - D	14 - C	19 - B	24 - A	29 - A	34 - A	39 - B	44 - C	
05 - D	10 - C	15 - D	20 - B	25 - *	30 - *	35 - D	40 - C	45 - A	

PROVA 2021

01 - D	06 - D	11 - C	16 - C	21 - C	26 - B	31 - A	36 - C	41 - A	46 - D
02 - C	07 - A	12 - D	17 - D	22 - A	27 - C	32 - A	37 - B	42 - A	47 - C
03 - A	08 - C	13 - D	18 - A	23 - B	28 - D	33 - A	38 - B	43 - D	48 - C
04 - B	09 - B	14 - C	19 - A	24 - B	29 - D	34 - B	39 - *	44 - B	
05 - A	10 - A	15 - C	20 - A	25 - C	30 - B	35 - A	40 - C	45 - C	

PROVA 2022

01 – A	06 – D	11 – D	16 – B	21 – B	26 – C	31 – A	36 – D	41 – A	46 – D
02 – D	07 – C	12 – D	17 – C	22 – A	27 – B	32 – B	37 – D	42 – A	47 – D
03 – C	08 – D	13 – C	18 – D	23 – D	28 – B	33 – C	38 – C	43 – C	48 – C
04 – A	09 – B	14 – C	19 – D	24 – A	29 – C	34 – B	39 – B	44 – A	
05 – B	10 – B	15 – B	20 – C	25 – A	30 – C	35 – A	40 – D	45 – B	

PROVA 2023

01 – C	06 – B	11 – A	16 – B	21 – A	26 – A	31 – B	36 – D	41 – C	46 – B
02 – D	07 – C	12 – D	17 – C	22 – D	27 – C	32 – C	37 – C	42 – A	47 – D
03 – D	08 – A	13 – C	18 – B	23 – B	28 – D	33 – A	38 – D	43 – B	48 – C
04 – D	09 – B	14 – A	19 – C	24 – D	29 – D	34 – B	39 – B	44 – D	
05 – B	10 – C	15 – C	20 – A	25 – C	30 – B	35 – A	40 – D	45 – A	

* Questão **ANULADA**